

- GPS・魚群探知機
- 安全備品 船舶検査
- 係船用具
- コンパス 航海用具
- 無線機
- 電装品
- 内装品
- 外装品
- トローリング ボートギア
- 船体保護 船台
- 操舵装置 船体制御
- 燃料タンク 回
- エンジン&ドライブ
- マリンオイル 添加剤
- メンテナンス
- フィッシング
- ミニボート
- 船外機
- モーター
- セーリング



1 ダンフォース型アンカー

			(税別)
23536	3.5kg	¥4,104	¥3,800
23537	5kg	¥5,940	¥5,500
23538	7kg	¥8,208	¥7,600
23539	10kg	¥11,772	¥10,900
26408	15kg	¥17,604	¥16,300

- 亜鉛メッキ仕上げ
- 亜鉛メッキシャックル付き

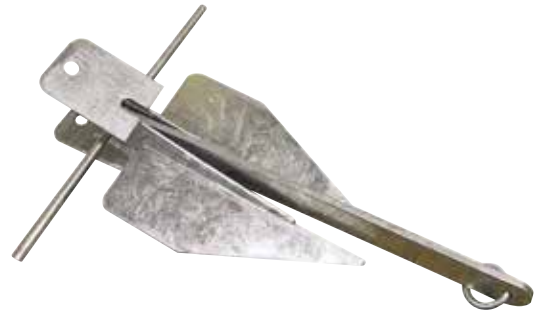

2 フリークアンカー(ダンフォース型)

			(税別)
KD-0150	15kg 適合ボートサイズ~40ft	¥19,008	¥17,600
KD-0200	20kg 適合ボートサイズ30ft~	¥25,056	¥23,200
KD-0250	25kg 適合ボートサイズ30ft~	¥31,104	¥28,800
KD-0300	30kg 適合ボートサイズ40ft~	¥37,098	¥34,350

●プレジャー艇では最も一般的でアンカリング効果の高いアンカーです。海底の凹凸や砂地にめり込んでアンカリングする為、砂泥質などの海底に適したアンカーです。万が一、根掛かりした場合は、クラウン部分の穴を利用して回収用ロープなどを繋げておけば、引き抜くことができることも特徴の1つです。

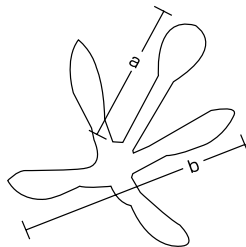

	(mm)	
	全長a	展開時b
0.7kg	180	170
1.5kg	310	295
2.5kg	360	340
3.2kg	400	345
4.0kg	455	390
6.0kg	550	455
8.0kg	590	530
10kg	660	640
12kg	650	680
15kg	690	680

3 フォールディングアンカー

		(税別)		(税別)
28467	0.7kg	¥2,268	¥2,100	00568 6.0kg ¥8,424 ¥7,800
28468	1.5kg	¥2,592	¥2,400	00569 8.0kg ¥9,720 ¥9,000
00565	2.5kg	¥4,104	¥3,800	00570 10.0kg ¥13,608 ¥12,600
00566	3.2kg	¥4,968	¥4,600	23515 12kg ¥16,632 ¥15,400
00567	4.0kg	¥5,940	¥5,500	23516 15kg ¥20,736 ¥19,200

- 亜鉛メッキ仕上げ
- 爪部分を傘のように広げて使用し、使わないときはコンパクトに折りたためる、収納性抜群のアンカーです。
- 収納性が高いため船内を有効に使用できるので、古くから釣り人に愛用され、フィッシャーマンズアンカーとも呼ばれています。



赤松製錨

4 AMAステイアンカー

		(税別)
97000	12.5kg	¥23,328 ¥21,600
97001	18.5kg	¥34,992 ¥32,400

- 深爪型で、広い爪面積を持つ高把駐アンカーです。
- 上げ下げをあまりしない水上係留物を固定するアンカーです。
- 把駐力は、12.5kgと18.5kgが、従来の18Kと30K相当があります。



赤松製錨

5 AMAフィッシングアンカー

		(税別)
Q2RAKMG00010	5kg相当	¥11,664 ¥10,800
Q2RAKMG00011	6kg相当	¥14,040 ¥13,000
Q2RAKMG00012	7kg相当	¥16,632 ¥15,400
Q2RAKMG00013	8kg相当	¥19,224 ¥17,800
Q2RAKMG00014	10kg相当	¥23,328 ¥21,600
Q2RAKMG00015	12kg相当	¥28,512 ¥26,400
Q2RAKMG00016	15kg相当	¥33,696 ¥31,200
Q2RAKMG00017	18kg相当	¥37,584 ¥34,800

- 釣り場に到着したら即投錨。
- 速攻ならばこれがおすすです。



赤松製錨

6 AMAフィッシングコンパクトアンカー

		(税別)
Q2RAKMG00023	3.5kg相当	¥17,280 ¥16,000
Q2RAKMG00024	5kg相当	¥19,440 ¥18,000
Q2RAKMG00025	7kg相当	¥27,000 ¥25,000
Q2RAKMG00026	10kg相当	¥36,720 ¥34,000
Q2RAKMG00027	15kg相当	¥51,840 ¥48,000
Q2RAKMG00028	20kg相当	¥66,960 ¥62,000

- ハイテンションスチール製 ■鍛造品
- 実用新案登録商品 ■釣り用 ■上質で高強度、高把駐
- 日本式いかりのかりとダンホースの収納性を実現。
- ※アンカーチェーンを使用すると一段とアンカーの効きが良くなります。



赤松製錨

7 AMAバーフッカーアンカー

		(税別)
Q2RAKMG00029	3kg相当 爪数:4本	¥16,200 ¥15,000
Q2RAKMG00030	5kg相当 爪数:4本	¥23,760 ¥22,000
Q2RAKMG00031	7kg相当 爪数:5本	¥31,320 ¥29,000
Q2RAKMG00032	10kg相当 爪数:6本	¥42,120 ¥39,000
Q2RAKMG00034	11kg相当 爪数:6本	¥48,600 ¥45,000

- ステンレス製
- 岩場・漁礁等へのアンカーリングにおいて、有効なスタイルを採用。
- 爪がのびるシステムで、根掛かりを解消し易いのが特徴です。
- 利用環境や底質、目的に応じて爪の角度を自分で調整できます。

アンカー

アンカー

アンカー

アンカー

アンカー

アンカー

アンカー

アンカー

アンカー

アンカー

アンカー

アンカー

アンカー

アンカー

アンカー

アンカー

アンカー

アンカー

PLASTIMO

1 コブラアンカー フォールディングシャック (税別)

37680A	13.2lb/6kg	¥27,000	¥25,000
37688A	17.6lb/8kg	¥34,560	¥32,000
37649A	22.0lb/10kg	¥38,880	¥36,000

●プラスチックのコブラアンカーは、先端に重りの入ったウェィドヘッドがコブラの様に電光石火のごとく海底に食いつき離しません。コブラアンカーは、パウローラーはもちろんアンカーロッカーにも収納しやすい様に折り畳めるデザインで、材質は亜鉛メッキを施したハイレジスタンススチールを使用しているので非常に丈夫です。またこのコブラアンカーの優れた能力は、独特の形状に秘密があります。他の同種のブラアンカーに較べて2サイズ小さい物を使用できます。



アンカーブレードの先端の裏側にはウェィドが仕込まれており、これによりアンカー着底と同時に、アンカーが転倒することなく素早く海底にかき込みます。

コブラアンカー フィックスドシャック (税別)

49223A	26.5lb/12kg	¥42,120	¥39,000
49226A	30.8lb/14kg	¥46,440	¥43,000
49229A	35.3lb/16kg	¥52,920	¥49,000
49296A	44.1lb/20kg	¥59,400	¥55,000
49304A	55.1lb/25kg	¥74,520	¥69,000
49360A	77.2lb/35kg	¥91,800	¥85,000

●フィックスドシャックタイプは、フォールディングタイプの可動部をボルトで固定してありますのでシャックは折り畳むことはできません。パウローラーに常時吊り下げて置く艇や、大型のアンカーロッカーがある船で30ft~65ftクラスの艇に最適です。



フォールディングシャックタイプ丸印の部分が可動部となっております。丸印の部分を折り畳むことができます。小型の船でアンカーロッカーが小さい艇でも収納に困りません。

フィックスドシャックタイプ丸印のように可動部をボルトで固定してあるのでシャックは折り畳むことはできません。

単位:mm

重量	最大ボート長	a	b	c	d	e	f
6kg	8.0m	592	270	247	359	190	638
8kg	10.0m	640	294	265	388	205	693
10kg	12.0m	698	322	290	424	222	758
12kg	13.0m	739	341	305	452	234	800
14kg	14.5m	789	361	330	500	254	852
16kg	16.0m	815	374	340	503	259	881
20kg	18.0m	863	409	366	536	—	—
25kg	20.0m	937	456	395	586	—	—
35kg	25.0m	1029	483	446	644	—	—

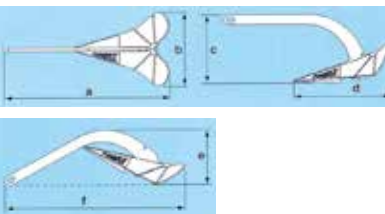

PLASTIMO

2 ブリタニーアンカー (税別)

KZ-16458	6kg	¥8,856	¥8,200
KZ-16459	8kg	¥11,880	¥11,000
KZ-16460	10kg	¥14,256	¥13,200
KZ-16461	12kg	¥17,064	¥15,800
KZ-16462	14kg	¥20,520	¥19,000
KZ-16464	20kg	¥29,700	¥27,500
KZ-16465	25kg	¥37,260	¥34,500

●形状は海底をフォールディングしやすく、また走錨しにくいデザインです。秘密はシャックの付け根に泥や砂・砂利が詰まりにくいフラットなデザイン、エッジの鋭い爪にあります。
●防蝕亜鉛メッキを施したハイレジスタンススチールを1sqmあたり55kg使用して製造されています。

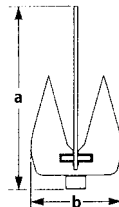

対応ボート長	重量	長さ(a)	長さ(b)
~5.5m	6kg	547mm	270mm
~6.5m	8kg	646mm	312mm
~7.5m	10kg	732mm	347mm
~9.0m	12kg	786mm	347mm
~10.5m	14kg	788mm	368mm
~16.0m	20kg	910mm	414mm
~18.0m	25kg	970mm	451mm



PLASTIMO

3 FHDアンカー 亜鉛 (税別)

35735A	11lb/5kg	¥10,368	¥9,600
35736A	17lb/7.5kg	¥16,740	¥15,500
35737A	22lb/10kg	¥19,980	¥18,500
35738A	32lb/15kg	¥28,080	¥26,000
35739A	44lb/20kg	¥38,880	¥36,000
37852A	66lb/30kg	¥51,840	¥48,000



FHDアンカー ステンレス (税別)

35740D	11lb/5kg	¥42,120	¥39,000
35741D	17lb/7.5kg	¥61,560	¥57,000
35742D	22lb/10kg	¥81,000	¥75,000
35743D	32lb/15kg	¥120,960	¥112,000
35744D	44lb/20kg	¥162,000	¥150,000
37853D	66lb/30kg	¥287,280	¥266,000



●このFHDアンカーは、可動部がなく一体構造のため丈夫で故障なども少なく、大変取り扱いやすいアンカーです。もともとは北海油田で作業する船のために開発されたアンカーで、特に砂、小砂利、泥底等にはよく効き、力が掛かると海底に埋まり抜群の把舵力を発揮します。また艇が振れても、自身でまた埋まり直してくれるのも特徴です。

重量	最大ボート長 (m)	ステンレス (mm)				亜鉛 (mm)				
		a	b	c	d	a	b	c	d	
5	11	5.0	255	440	310	210	260	470	300	215
7.5	17	6.5	285	450	340	240	300	470	330	240
10	22	7.5	315	520	375	270	315	520	370	265
15	32	10.5	355	615	440	310	365	620	440	320
20	44	16.0	395	650	460	330	390	690	450	330
30	66	19.0	450	765	515	375	425	810	520	380

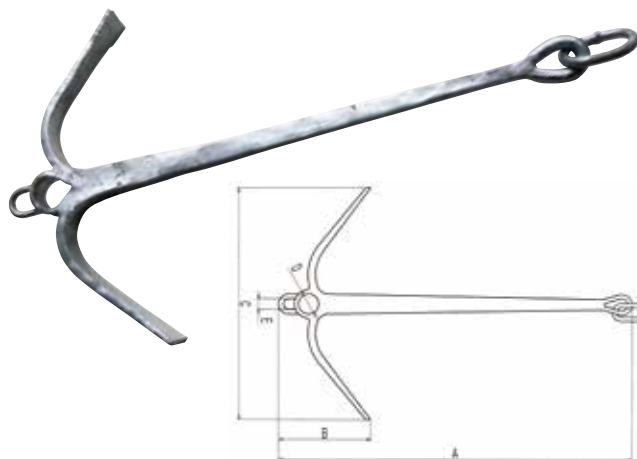

4 ニハアンカー (税別)

34386	亜鉛メッキ	5kg	¥7,776	¥7,200
34387	亜鉛メッキ	7kg	¥10,800	¥10,000
34388	亜鉛メッキ	10kg	¥15,552	¥14,400
34389	亜鉛メッキ	12kg	¥17,280	¥16,000
34390XX	亜鉛メッキ	15kg	¥19,008	¥17,600
34391	亜鉛メッキ	20kg	¥25,272	¥23,400
34392	亜鉛メッキ	25kg	¥31,752	¥29,400
34393XX	亜鉛メッキ	30kg	¥35,424	¥32,800

●古くから使われているニハアンカーです。木棒などを挿入して使用します。

単位:mm

重量	A	B	C	D	E
5kg	750	150	450	35	24
7kg	850	170	450	35	24
10kg	950	190	580	45	24
12kg	1000	200	580	45	40
15kg	1000	220	600	50	40
20kg	1200	230	600	50	40
25kg	1210	185	740	64	43
30kg	1300	350	740	70	30

このマークの付いている商品は大型商品の為ヤマト宅急便(クロネコ)で配達できませんので西濃運輸(カンガル-便)を利用します。

このマークの付いている商品は運送上で注意が必要な商品でありヤマト宅急便(クロネコ)で配達できませんので西濃運輸(カンガル-便)を利用します。沖縄や離島など一部地域は別途送料がかかります。

- GPS・魚群探知機
- 安全備品 船舶検査
- 係船用具
- コンパス 航海用具
- 無線機 通信用
- 電装品
- 内装品
- 外装品
- トーイング ポートギア
- 船体保護 船台
- 操舵装置 船体制御
- 燃料タンク 回り
- エンジン & ドライブ
- マリンオイル 添加剤
- メンテナンス
- フィッシング
- ミニポート
- 船外機 エレクター
- セーリング

アンカー

- アンカー
- アンカー ロープ
- アンカー ロウラー
- ウインチ
- もやい ロープ
- ポート フック
- フェンダー

- GPS・魚群探知機
- 安全備品 船舶検査
- 係船用具
- コンパス 航海用具
- 無線機
- 電装品
- 内装品
- 外装品
- トーイング ボートギア
- 船体保護 船台
- 操舵装置 船体制御
- 燃料タンク 回り
- エンジン&ドライブ
- マリンオイル 添加剤
- メンテナンス
- フィッシング
- ミニポート
- 船外機 モーター
- セーリング



1 PVCコートアンカー (税別)
 97253 4.5kg **¥4,860** ¥4,500

●表面にPVCコートを施しており耐久性が高く、ハルを傷めません。
 ●小型ポート、ゴムポートやPWCに適しています。
 ●センターシャフトが短いので、ストレージBOXに納まりやすく、携帯性に優れています。



2 PVCコートアンカー (税別)
 709934 6.75kg **¥7,776** ¥7,200
 709935 9.0kg **¥11,880** ¥11,000

●表面にビニールコートをした小型ポート用アンカーです。
 ●アルミポートに最適。



3 ハードコートアンカー (税別)
 GRP_0730-05 4.5kg **¥5,400** ¥5,000

■カラー：レッド、ブラック
 ●収納・取扱に優れ、しっかり係船！大人気のハードコートアンカーです。



4 PVCマッシュルームアンカー (税別)
 10430A 3kg **¥2,484** ¥2,300
 10450A 5kg **¥4,104** ¥3,800

●砂地での使用に効果的で、海底(川底)に引っ掛けるのではなくアンカーの重さで留めます。
 ●表面がPVCコーティングされているので、船体へのキズ付きと、錆びを防ぎます。
 ●PWC、ゴムポート、バスポート等に適したアンカーです。
 ※カラーは指定できません。



5 マッシュルームアンカー (税別)
 23379 PVCコート 3kg **¥3,240** ¥3,000
 23380 PVCコート 5kg **¥5,400** ¥5,000

●表面にPVCコートをし、耐久性が高く、可動部分が全く無いので、手に馴染みやすいアンカーです。
 ●小型ポート、ゴムポートやPWCに適しており、砂地での使用に効果的です。



6 スリッリングアンカー (税別)
 98259 5.0kg **¥9,180** ¥8,500

●シャック中央に装備されたリングが前後する事によって、根掛かり時に逆方向に引き揚げると、根掛かりを解消しやすくなっています。
 ●表面はビニールコートされていますので、艇体に傷がつくのを防ぎます。



7 アンカーチェーン 亜鉛メッキ (税別)

00587	6φ×2m	¥4,860	¥4,500
00588	8φ×2m	¥7,776	¥7,200
00589	11φ×2m	¥14,580	¥13,500
24509	6φ×10m	¥16,200	¥15,000
24510	8φ×10m	¥29,160	¥27,000
24511	6φ×15m	¥22,680	¥21,000
24512	8φ×15m	¥42,120	¥39,000



8 ステンレスアンカーチェーン (税別)

60044	¥8,856	¥8,200
6φ×2m チェーン内径:30×10mm		
60045	¥16,632	¥15,400
8φ×2m チェーン内径:38×13mm		
60046	¥29,808	¥27,600
11φ×2m チェーン内径:43×14mm		



PLASTIMO(プラスチモ)
9 アンカーチェーン(亜鉛ドブ浸) ウインドラス専用

サイズ	破断強度	重量	(税別)	
16495C ISO4565	6mmφ 1,630kg	約0.8kg/m	¥918	¥850
16501C ISO4565	8mmφ 4,030kg	約1.4kg/m	¥1,512	¥1,400
16499C ISO4565	10mmφ 5,096kg	約2.3kg/m	¥2,160	¥2,000
49536C DIN766/ISO26016	10mmφ 5,096kg	約2.3kg/m	¥2,160	¥2,000

※LOFRANSのウインドラスにはISO4565チェーンを使用してください。
 ※価格は1m単位になります。



PLASTIMO
10 アンカーチェーン (税別)

000301C	8mmφ×2m	¥3,780	¥3,500
000302C	8mmφ×5m	¥8,100	¥7,500
000303C	8mmφ×10m	¥15,660	¥14,500

■重量：1.4kg/m ■破断強度：4030kg

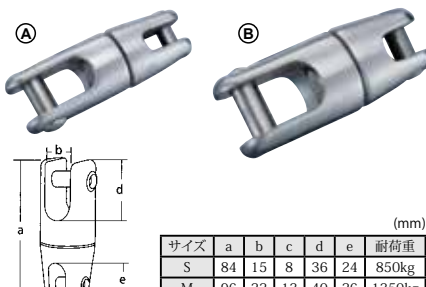

11 アンカーコネクター (税別)

(A) 28462	S	¥3,564	¥3,300
(B) 28463	M	¥6,156	¥5,700

■ステンレス製
 ●首振りスリプル構造。チェーンやロープのねじれを防ぎます。



PLASTIMO
12 アンカーコネクター (税別)

(A) KZ-57725	チェーンサイズ6mmφ	¥3,240	¥3,000
(B) KZ-56392	チェーンサイズ8mmφ	¥5,184	¥4,800
(C) KZ-56393	チェーンサイズ10mmφ	¥8,100	¥7,500

■ステンレス製スリプル
 ●アンカーとチェーンを繋ぐ時、シャックルの代わりに使えます。
 ●アンカーローラー灯を使用する場合、スムーズにアンカーを巻き上げる事が出来ます。
 ●ロープやチェーンの擦れを取り除きます。

アンカー

- アンカー
- アンカーロープ
- アンカーローラー
- ウインチ
- もやいロープ
- ポートフック
- フェンダー



1 沈みシャックル (税別)

22965	6mm	¥594	¥550
22966	8mm	¥832	¥770
22967	10mm	¥1,296	¥1,200
22968	12mm	¥1,577	¥1,460
22969	16mm	¥3,780	¥3,500

■材質：ステンレス(SUS304)



2 チェーンジョイントリンク (税別)

PLASTIMO

KZ-13250	8mmφ 強度 1,000kg	¥3,132	¥2,900
KZ-13251	10mmφ 強度 1,500kg	¥3,780	¥3,500

●チェーンジョイントリンクは半分に分かれており、ハンマーで叩いてかましてチェーン同士を繋ぐことが出来ます。



3 コネクティングリング (税別)

	縦×横(内径)×線径mm		
21280	10×21×6	¥670	¥620
21281	12×24×8	¥1,231	¥1,140
21282	14.5×30×10	¥1,944	¥1,800

■材質：ステンレス製



4 A型シンプル (税別)

	使用ロープ径		
21367	8mm	¥659	¥610
21368	10mm	¥950	¥880
21369	12mm	¥1,199	¥1,110
21370	14mm	¥1,739	¥1,610

■材質：ステンレス(SUS 304)



5 アンカーロープ(3つ打) (税別)

00370	8φ×30m	¥5,238	¥4,850
00371	8φ×40m	¥6,480	¥6,000
00372	10φ×30m	¥7,128	¥6,600
00373	10φ×40m	¥9,072	¥8,400
00374	10φ×50m	¥10,368	¥9,600
00375	12φ×30m	¥9,612	¥8,900
00376	12φ×40m	¥12,312	¥11,400
00377	12φ×50m	¥14,904	¥13,800

●強度に優れたスパンエステルです。
●片側のみシンプル加工され、シャックルが1つ付属されます。(スチール+亜鉛メッキ)



6 アンカーロープ(8つ打) (税別)

907942705900	8φ×30m	¥5,076	¥4,700
907942706000	10φ×30m	¥6,804	¥6,300
907942706100	10φ×40m	¥9,396	¥8,700
907942706200	12φ×40m	¥12,420	¥11,500
907942706300	16φ×40m	¥17,064	¥15,800
907942706400	16φ×50m	¥19,872	¥18,400

■材質：スパンエステル
■片側アイ加工、スリーブ・シャックル付
●水に濡れても硬くなりにくいロープです。



7 コイルロープ(3つ打) (税別)

00356	8φ×200m	¥25,488	¥23,600
00357	10φ×200m	¥37,152	¥34,400
00358	12φ×200m	¥52,488	¥48,600
00359	14φ×200m	¥71,064	¥65,800
00360	16φ×200m	¥91,800	¥85,000
00361	20φ×200m	¥141,480	¥131,000
22410	10φ×100m	¥18,360	¥17,000
22411	12φ×100m	¥23,760	¥22,000
22412	14φ×100m	¥30,240	¥28,000

●材質は耐候性・強度に優れたスパンエステルです。



8 コイルロープ(8つ打) (税別)

32449	8φ×100m	¥18,360	¥17,000
32450	10φ×100m	¥25,920	¥24,000
32451	12φ×100m	¥36,720	¥34,000
32452	14φ×100m	¥44,280	¥41,000
32453	8φ×200m	¥36,720	¥34,000
32454	10φ×200m	¥49,680	¥46,000
32455	12φ×200m	¥71,280	¥66,000
32456	14φ×200m	¥85,320	¥79,000

■材質：ポリエステル



9 ストレッチロープ・アンカーバディ (税別)

65164	¥6,912	6,400
-------	--------	-------

■材質：ナイロン+ゴム
■ロープ長さ：4.3m(伸縮時15m)
●水辺の係留点を安全に保つことができます。
●ボートを岸から離して係留することができます。
※水から引き上げたあとアンカーバディを伸ばし過ぎないようにして下さい。
※定期的にアンカーバディを検査して、擦り減って切れてしまう前に交換して下さい。

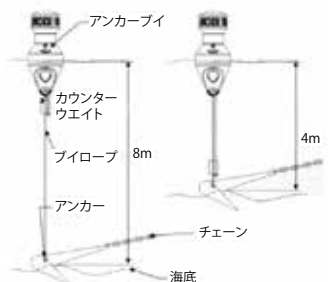

10 アンカーブイ (税別)

OCEAN

197765D	¥27,000	¥25,000
---------	---------	---------

■サイズ：200mmφ×500mm
■重量：0.95kg ■釣り合い鍾：0.85kg
■付属ロープ：ポリエステル8mmφ×11m

●アンカーリングした際、実際にアンカーがどこに打たれているか、また岸壁にバウ着けで係留する時等にスターンのアンカーロープが他船のスクリューに絡まない様、アンカーが打たれていることを警告するために非常に有効なブイです。原理は簡単で付属のウエイト付きのロープが水深によってロープの長さを4-10mまで自動調整し、必ずアンカーの真上にブイが浮かぶようになっています。したがって、波や潮の干満でブイが沈むこともありません。また、付属のロープに代えてロープを長くすることで10m以上の水深でも使用できます。夜間はリフレクターが反射してブイの位置を知らせます。さらにはアンカーが海底に噛んでしまって抜けなくなった場合にはこのアンカーブイに付いているロープを引っ張ることでアンカーを回収することもできます。
●ブイに付いている反射テープが夜間でも光って位置を知らせます。

- GPS・魚群探知機
- 安全備品
船舶検査
- 係船用具
- コンパス
航海用具
- 無線機
通信用
- 電装品
- 内装品
- 外装品
- トーイング
ボートギア
- 船体保護
船台
- 操舵装置
船体制御
- 燃料タンク
回り
- エンジン
ドライブ
- マリンオイル
添加剤
- メンテナンス
- フィッシング
- ミニボート
- 船外機
モーター
- セーリング

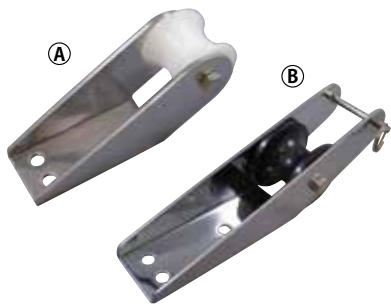

1 アンカーローラー

(A) 28410	¥6,696	¥6,200
(B) 28411	¥7,776	¥7,200

- ステンレス製
- ①長さ 159×幅 45×高さ 71×厚さ 4mm
- ②長さ 229×幅 44mm

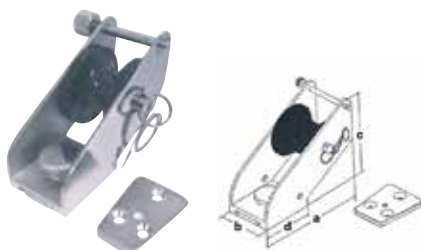

2 リムーバブルアンカーローラー

a×b×c×d (mm)	(税別)
28409 116×51×92×60	¥8,316 ¥7,700

- ステンレス製
- つまみねじで、簡単に取り外しが可能なアンカーローラーです。
- 10φ~25φまでのアンカーチェーンに使用可能です。
- 落下防止ワイヤー、設置場所追加用ベースプレート1枚付属。

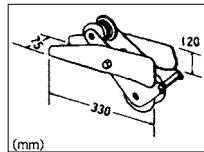
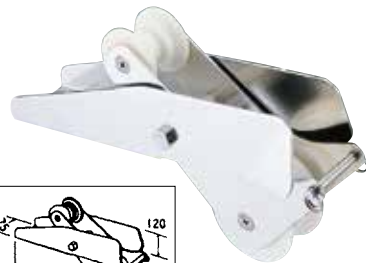

3 アンカーローラーDX

00597	¥35,046	¥32,450
-------	---------	---------

- 材質：SUS304、ローラーはナイロン
- ベースサイズ：187×75mm
- アンカー：10kgまで
- 取ボルト8φ×5本(別途)
- 2.3kg

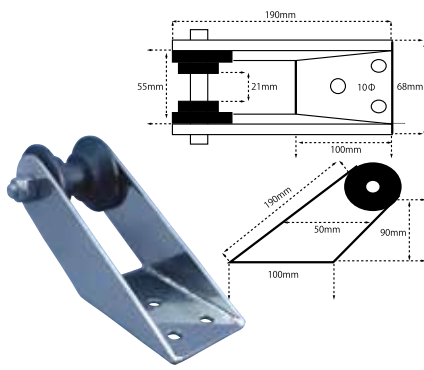

4 アンカーローラー

Q4XTMRG00001 ~5kg	¥16,762	¥15,520
-------------------	---------	---------

- 材質：ステンレス製
- ローラーはABS製



5 小型ボート用アンカーローラー

(A) 26636	STD	¥16,762	¥15,520
(B) 26637	ミニ	¥4,234	¥3,920
(C) 30761	角付き	¥5,346	¥4,950

- 適応アンカー重量 (A)：5kgまで (B)(C)：2kgまで
- 取付ボルト(別売) 8×3本(STD)、2本(ミニ)
- 小型サイズのミニボート用アンカーローラーです。
- 角付きタイプはロープがずれにくくなっております。

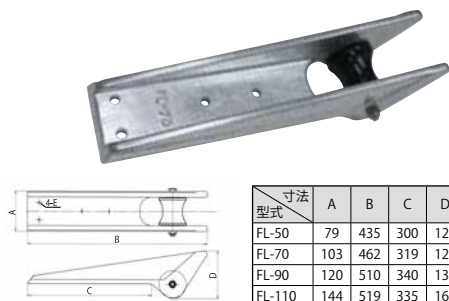
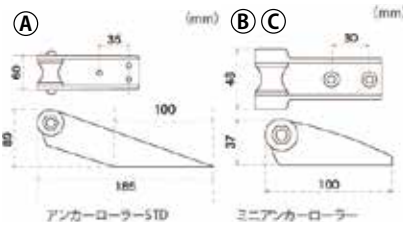

6 フラットローラー

33684	FL-50	¥19,440	¥18,000
33685	FL-70	¥22,680	¥21,000
33886X	FL-90	¥25,920	¥24,000
33887	FL-110	¥29,160	¥27,000

- 腐食・錆に強いAC7Aアルミにチタン成分を加え、耐候性が強化されました。



7 アンカーローラー

18376C	250×50mm	¥11,880	¥11,000
27102C	200×50mm	¥9,720	¥9,000
13244C	150×50mm	¥8,640	¥8,000

- もっともベーシックなアンカーローラーです。
- ウィンドラスを使用しない場合でもアンカーローラーがあればアンカーの引き上げは楽です。



8 フラットアンカーローラー

27104C	400×80mm	¥23,760	¥22,000
--------	----------	---------	---------

- 特にダンホース型やブリタニーなどのフラットアンカーに最適です。先端の開いたサイドプレートがフラットアンカーの左右のブレードに当たり、走行中のアンカーの振れを抑えてホルドします。
- CQRやSOCアンカーなどのブラウ型のアンカーにも使用できます。

アンカーローラー

- アンカー
- アンカー
ロープ
- アンカー
ローラー
- ウインチ
- もやい
ロープ
- ボート
フック
- フェンダー



9 ヒンジドアンカーローラー

39386C	500×80mm	¥35,640	¥33,000
--------	----------	---------	---------

- ローラー部分がヒンジで上下に動くので、アンカーの巻き上げ時にアンカーロープの角度に合わせてローラーが動きます。
- CQR、Delta、SOCアンカーなどのブラウ型アンカーに使用できます。



10 ヒンジドアンカーローラー

39385C	500×90mm	¥61,560	¥57,000
--------	----------	---------	---------

- ローラー部分がヒンジで上下に動くので、アンカーの巻き上げ時にアンカーロープの角度に合わせてローラーが動きます。
- 特にブルース型やCQR型などのブラウ型アンカーにマッチします。

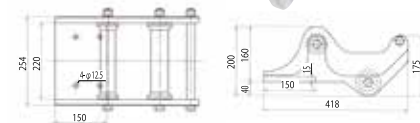

11 アルミローラー

33683	HR-220	¥39,960	¥37,000
-------	--------	---------	---------

- 腐食・錆に強いAC7Aアルミにチタン成分を加え、耐候性が強化されました。



このマークが付いている商品は通常送料の他に別途送料が追加されます。



このマークが付いている商品は当店以外の倉庫(メーカー倉庫)から直接お客様へ発送されます。まとも出荷や代金引換決済がご利用いただけません。

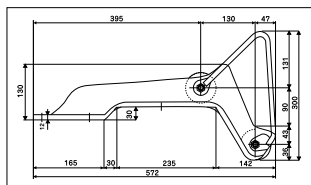

1 二段ローラー

- (A) 23519 ガイド付き ¥47,520 ¥44,000
- (B) 28469 ガイド無し ¥33,480 ¥31,000

●腐食・錆に強いAC7Aアルミにチタン成分を加えた、耐久性が高い材質を使用しています。
●アンカーのホールド部に2段のローラーが組み込まれており、スムーズな昇降と確実なアンカーのホールドを実現しています。

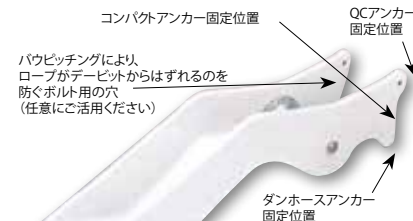

2 ヤマハ アンカーデービット

- 907904607700 YAL-50 3-5-7kg用 ¥19,980 ¥18,500

■材質：AC-7A ■サイズ：長さ420×幅75×高さ119mm
●耐磨耗性に優れたアルミ製(材質AC7A)ローラー。
●低価格でダンホース&コンパクトアンカーも締めまりがよいようにヘッド部形状を改良しました。
●YAMAHAパワーメントと同色です。



3 ロングローラー

- (税別) Q4XNKKG00003 L-50N 5kg ¥12,960 ¥12,000
- Q4XNKKG00004 L-70N 7-10kg ¥19,008 ¥17,800
- Q4XNKKG00005 LL-50N 5kg ¥15,120 ¥14,000
- Q4XNKKG00006 LL-70N 7-10kg ¥24,840 ¥23,000
- Q4XNKKG00007 LL-90N 10-15kg ¥30,780 ¥28,500

■材質：アルミ合金AC-7A
●LLは現状のアンカーデービットより5cm長い。



4 三方アンカーデービット

- (A) Q4XNKKG00001 YGL-70 ¥28,080 ¥26,000
- (B) Q4XNKKG00002 YGL-90 ¥31,320 ¥29,000
- Q4XNKKGL79GT ¥1,512 ¥1,400

■材質：アルミ合金AC-7A
■サイズ：①長さ580×ベース幅87×高さ240mm
②長さ560×ベース幅107×高さ240mm
■対応：①7~10kg ②10~15kg

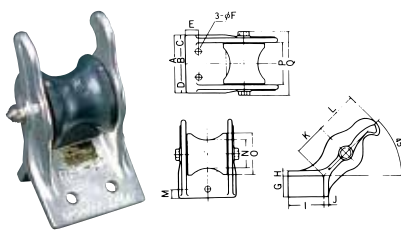

5 アルミツノローラー

- | ローラー幅 | ローラー直径(mm) | (税別) |
|---------------------|------------|-----------------|
| Q4XNKKG00013 NP-50 | 80 61 | ¥6,048 ¥5,600 |
| Q4XNKKG00014 NP-70 | 100 71 | ¥8,100 ¥7,500 |
| Q4XNKKG00015 NP-90 | 125 91 | ¥12,744 ¥11,800 |
| Q4XNKKG00016 NP-120 | 158 105 | ¥18,360 ¥17,000 |
| Q4XNKKG00017 NP-150 | 185 122 | ¥24,840 ¥23,000 |

■材質：アルミ合金、SUS ボルト

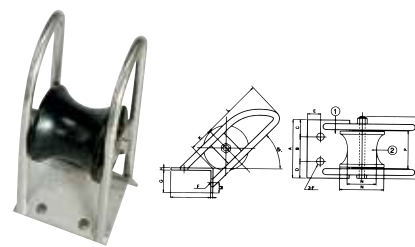

6 SUS材ツノローラー

- | ローラー幅 | ローラー直径(mm) | (税別) |
|--------------------|------------|-----------------|
| Q4XNKKG00010 SP-50 | 80 61 | ¥11,880 ¥11,000 |
| Q4XNKKG00011 SP-70 | 100 71 | ¥14,040 ¥13,000 |
| Q4XNKKG00012 SP-90 | 120 91 | ¥16,200 ¥15,000 |

●漁船用で強度UP品 ローラー別売り設定あり



7 バウローラー H-1

- Q4XNKK011001 ¥32,184 ¥29,800

■材質：アルミ合金
■外枠サイズ：長さ290×幅156×深さ50mm
■ローラー：P-70

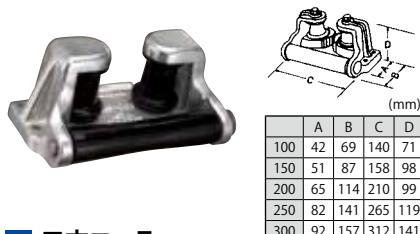

8 三方ローラー

- 25020 100mm ¥9,936 ¥9,200
- 00561 150mm ¥12,960 ¥12,000
- 00562 200mm ¥15,984 ¥14,800
- 00563 250mm ¥24,624 ¥22,800
- 00564 300mm ¥32,400 ¥30,000

●腐蝕・錆に強いAC7Aアルミにチタン成分を加え、耐候性が強化されました。

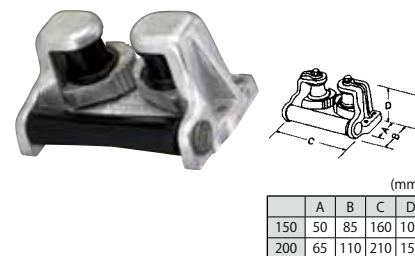

9 三方ローラー カム付き

- 00651 150mm ¥16,740 ¥15,500
- 00652 200mm ¥19,980 ¥18,500

●腐蝕・錆に強いAC7Aアルミにチタン成分を加え、耐候性が強化されました

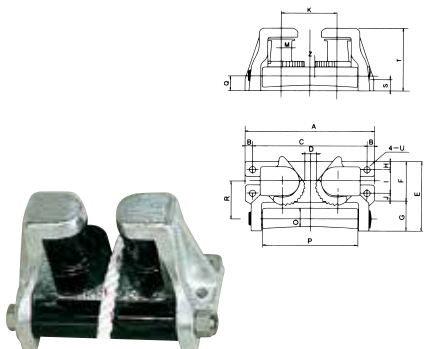

10 アルミカム付三方ローラー

- Q4XNKKG00008 KP-150 ¥16,740 ¥15,500
- Q4XNKKG00009 KP-200 ¥19,980 ¥18,500

●現状の三方ローラーにカムバック付で緊急ロックできる。



11 AMA三方Vローラー

- (A) Q8TAKM001001 D090 ¥34,560 ¥32,000
- (B) Q8TAKM001002 D130 ¥36,720 ¥34,000

■ベース寸法 ①：90×178mm ②：130×178mm
横ローラー：L=165mm 縦ローラー：L=78mm
■材質：SUS304のステンレス製
●ローラー材質：高強度のマシニングナイロン使用
●縦ローラー間が広く、アンカーらくらく収容。
●艇がピッチングした際、ローラーがはずれにくくするためにローラー上部が出っ張っています。
●アンカー固定用ロープかけフック付き。

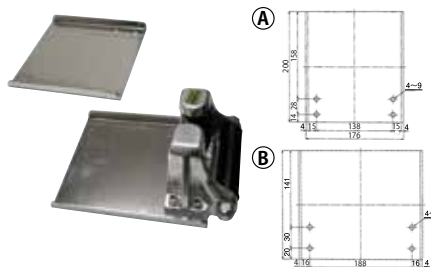

12 三方ローラー用延長ベース

- (A) 31716 150用 ¥10,584 ¥9,800
- (B) 31717 200用 ¥11,340 ¥10,500

■材質：ステンレス
■サイズ①：176×200mm ②：228×200mm
■適合 ①：7 00561 8 00651
②：7 00562 8 00652
●三方ローラーを船首より前方に取り付けたい時に便利です。

- GPS・魚群探知機
- 安全備品
船舶検査
- 係船用具
- コンパス
航海用具
- 無線機
ナビゲーション
- 電装品
- 内装品
- 外装品
- トローリング
ボートギア
- 船体保護
船台
- 操舵装置
船体制御
- 燃料タンク
回り
- エンジン&
ドライブ
- マリンオイル
添加剤
- メンテナンス
- フィッシング
- ミニボート
- 外機
モーター
- セーリング

ウインチ

- アンカー
- アンカー
ロープ
- アンカー
ローラー
- ウインチ
- もやい
ロープ
- ボート
フック
- フェンダー

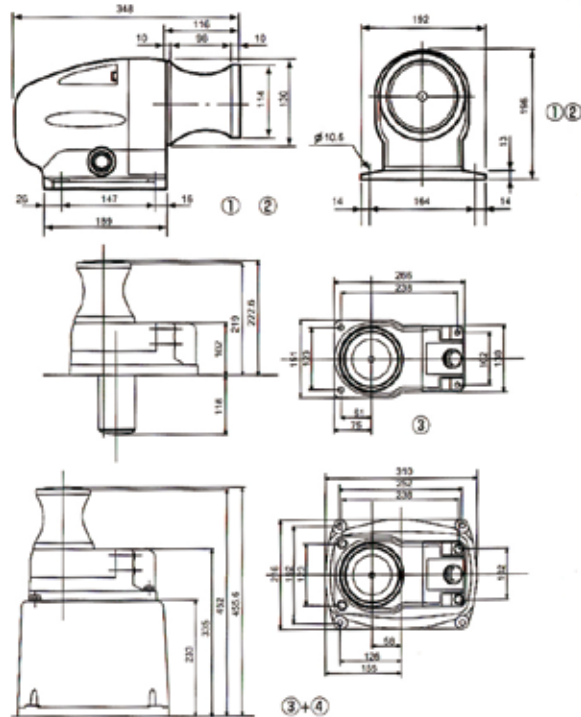

	出力	電圧	搭載可能 船体重量	巻上げ速度 (無負荷時)	巻上げ力kg/ 速度(例)	ブレーカー	配線	ギア 総減速比	その他
①	140W	12V	1トン未満	32m/min	40/22.5	25A	8スケ×7.9m	2段 1:22.4	ワンウェイ クラッチ (標準装備)
②	200W	12V	4.5トン未満	35m/min	40/30.9	40A			

YAMAHA

1 パワーメイト アンカーウインチ

(税別)

①	907904602000	140W 12V	¥116,640	¥108,000
②	907904602100	200W 12V	¥149,040	¥138,000
	907904609000	140W 12V 逆回転仕様	¥116,640	¥108,000
	907904609100	200W 12V 逆回転仕様	¥149,040	¥138,000
③	907904609200	200W 12V 縦型	¥141,480	¥131,000
④	907904609300	縦型専用台	¥26,460	¥24,500

- 専用接続端子、電触防止用のナイロンフッシャー、取付説明書同梱。
- ブレーカー短絡時、逆回転しないワンウェイクラッチを標準装備。
- スイッチを中空設計とし防水化を実現
- 従来の3段減速から2段減速に変更、軸配列を一例として静粛性も向上。
- 電動ハイブリッド自転車「ヤマハPAS」のモーターを採用し、強力・小型・軽量化を実現。
- 逆回転仕様とはアンカーロープをローラーに掛ける時、ローラー上部から取り回し、下部を通して上へ引き上げるユーザー向け用です。正回転・逆回転仕様とも回転方向は変更できません。



YAMAHA

※パワーメイトとアンカーロープを併装した状態です。

2 ウインチベース (縦型パワーメイト用)

(税別)

E2SW08390000

¥51,840 ¥48,000

- 材質: SUS316
- サイズ(概寸): 巾260mm×長さ520mm×高さ115mm、板厚4mm

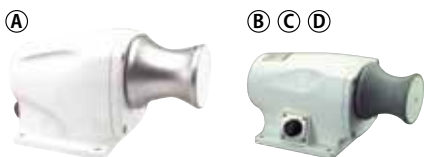

3 ミニカール (チタンボロンローラー)

(税別)

A	94082	RN-2012	12V	¥128,196	¥118,700
B	94084	RN-2012H	12V	¥165,132	¥152,900
C	95500	RN-2024H	24V	¥171,072	¥158,400
D	94083	RN-2512H	12V	¥172,260	¥159,500

- ボディはチタンボロンアルミ合金製で、耐蝕寿命は今までの2倍。
- スイッチは本体の裏、もしくは側面に設置してあるので、左右どちらでも使用可能。
- 巻上げローラーはアルマイト表面処理でサビに強い。

- サイズ
- ①: W204×L340×H199mm
- ②③④: W210×L403×H203mm

■仕様

機種	RN-2012	RN-2012H	RN-2024H	RN-2512H
電圧	DC-12V	DC-12V	DC-24V	DC-12V
電流	15A	24A	13A	30A
モーター出力	140W	200W	250W	250W
定格時間	1h/15A	1h/24A	1h/13A	1h/30A
ローラー回転数	100rpm(無負荷)		120rpm(無負荷)	
最大巻上能力(瞬間)	50kg(45A)	120kg(85A)	120kg(40A)	200kg(110A)
巻上げ速度	27m/min		32m/min	
重量	9kg	13kg	15kg	15kg
標準付属品	ブレーカー1ヶ、電源コード(5.5スケ×10m×2芯)1本、ナットM4 2ヶ、パッキン1ヶ、丸小ネジM4×8 2ヶ、圧着端子4ヶ			



4 ミニカール (アルミダイキャスト)

(税別)

A	09920	RED-2012	12V	¥108,000	¥100,000
B	09800	RED-2012H	12V	¥140,076	¥129,700

- オートローラー採用で、手を離しても確実にチェーンをリードし、アンカーを引き揚げます。
- チェーンが使用でき、ロープは10~16mmφまで使用可。

- サイズ
- ①: W204×L340×H199mm ②: W210×L403×H203mm

■仕様

型式	RED-2012	RED-2012H
電圧	DC-12V	DC-12V
電流	16A	24A
モーター出力	140W	200W
定格時間	1h/15A	1h/24A
ローラー回転数	50rpm(無負荷)	100rpm(無負荷)
最大巻上能力(瞬間)	120kg(85A)	100kg(45A)
巻上げ速度	11.5m/min	27m/min
正味重量	8.3kg	17kg
標準付属品	ブレーカー1ヶ、ナット(M5)2ヶ、パッキン1ヶ、圧着端子8ヶ、丸小ネジ(M5×8)2ヶ、電源コード(5.5スケ×7m×2芯)	

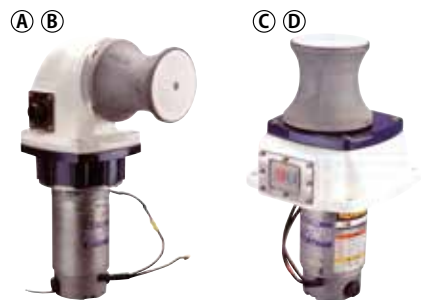

5 ミニカール (ビルトインタイプ)

(税別)

A	60206	REP-2012H	12V	¥217,080	¥201,000
B	60207	RSB-2012H	12V	¥226,800	¥210,000
C	60208	REP-2512H	12V	¥166,320	¥154,000
D	60209	RSB-2512H	12V	¥178,200	¥165,000

- モーター部分埋め込み式のコンパクトタイプです。

- サイズ: W210×L403×H203mm

■仕様

型式	REP-2012H	RSB-2012H	REP-2512H	RSB-2512H
電圧	DC-12V			
電流	24A	24A	30A	30A
モーター出力	200W	200W	250W	250W
定格時間	1h/24A	1h/24A	1h/30A	1h/30A
ローラー回転数	100rpm(無負荷)		120rpm(無負荷)	
最大巻上能力	120kg(85A)	120kg(85A)	200kg(110A)	200kg(110A)
巻上げ速度	27m/min	27m/min	32m/min	32m/min
重量	14kg	10.5kg	15.5kg	12kg
標準付属品	ブレーカー1ヶ、電源コード(5.5スケ×7m×2芯)1本、ナットM5×2ヶ、パッキン1ヶ、丸小ネジ(M5×8)2ヶ、圧着端子8ヶ			



このマークが付いている商品は通常送料の他に別途送料が追加されます。



このマークが付いている商品は当店以外の倉庫(メーカー倉庫)から直接お客様へ発送されます。まとも出荷や代金引換決済がご利用いただけません。



1 ウィンドラス ノーチラス V500

31914	NAL-512-006		¥138,240	¥128,000
33787	ロッカースイッチ NEC-101		¥3,240	¥3,000
33265	サーキットブレーカー 40A		¥8,424	¥7,800

- 標準装備：ソレノイド、クラッチハンドル
- 適応ポート長：～30FT
- スイッチ、サーキットブレーカー、配線は付属しませんので、別途お買い求め下さい。

適 応 チェ ー ン	ISO6mm
適 応 ロ ー プ	3打12mm(注)
モ ー タ ー 出 力	500W
電 圧	12V
サーキットブレーカー	40AMP
重 量	12.2kg

(注) 柔らか目に編み込まれたナイロン三つ打ちロープをご使用ください。

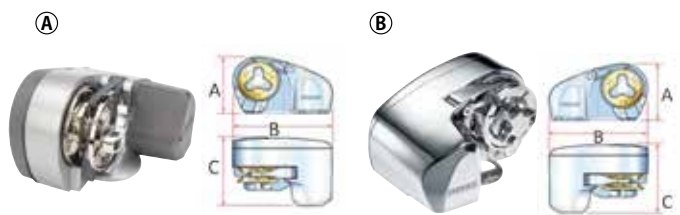

2 ホリゾンタルウィンドラス

① 33770	PRO-SPORTS	12V	¥143,640	¥133,000
② 32671	PRO-700	12V	¥173,880	¥161,000
③ 32672	PRO-1000	12V	¥197,316	¥182,700

- ホリゾンタルタイプウィンドラスでは最小サイズ。
- ボディーはアルミキャストとコンポジット素材を採用し軽量になり小型のヨット/ボートへ最適になりました。
- ロープは3つ打ち、チェーンはショートリンクタイプを使用してください。
- 付属品：トグルスイッチ、サーキットブレーカー
- フリーフォールウィンドラスでの性能と見た目の美しさで世界の造船所で多く採用されています。
- ロープは3つ打ち、チェーンはショートリンクタイプを使用してください。
- 付属品：ロッカースイッチ、サーキットブレーカー、ソレノイド、ハンドル



3 ホリゾンタルウィンドラス

① 22926	H2	12V	¥313,200	¥290,000
② 22928	H3	12V	¥331,560	¥307,000
③ 22929	H3	24V	¥331,560	¥307,000

- ホリゾンタルウィンドラスの最上級モデルです。
- ドラムも装備されておりロープを使用する状況でも対応可能です。
- ボディー内部にリレールを内蔵。
- 付属品：ロッカースイッチ、サーキットブレーカー、ソレノイド、ハンドル



4 Vシリーズウィンドラス

32670	V700	12V	¥149,040	¥138,000
-------	------	-----	----------	----------

- 小型でハイパワーのウィンドラスパウのスペースを有効に使用する場合にこのサイズは最適です。
- ロープは3つ打ち、チェーンはショートリンクタイプを使用してください。
- 付属品：ソレノイド、サーキットブレーカー



5 Vシリーズウィンドラス

① 26445	V2	12V	¥329,400	¥305,000
② 26446	V2	24V	¥329,400	¥305,000
③ 26447	V3	12V	¥374,760	¥347,000
④ 26448	V3	24V	¥374,760	¥347,000

- ロープは3つ打ち、チェーンはショートリンクタイプを使用してください。
- ①②：28～38fまで ③④：35～55fまでの船に最適
- 付属品：ソレノイド、サーキットブレーカー、ロッカースイッチ、ハンドル

項番	品番	モデル	電圧	モーター出力	最大巻上力	最大巻上速度	消費電流	ブレーカー	重量	ロープ	チェーン	寸法A	寸法B	寸法C	寸法D
2	33770	PRO-SPORTS	12V	150W	250kg	30m/分	20A	25A	6.5kg	12mm	6mm	143mm	214mm	181mm	
	32671	PRO-700	12V	500W	320kg	32m/分	35A	50A	8.5kg	14mm	8mm	146mm	245mm	178mm	
	32672	PRO-1000	12V	700W	454kg	32m/分	50A	70A	9.5kg	14mm	8mm	146mm	245mm	178mm	
3	22926	H2 12V	12V	700W	650kg	21m/分	80A	90A	23.5kg	14mm	8mm	212mm	365mm	273mm	361mm
	22928	H3 12V	12V	1000W	890kg	28m/分	85A	110A	25.5kg	14mm	8mm	212mm	365mm	273mm	361mm
	22929	H3 24V	24V	1000W	890kg	28m/分	85A	90A	25.5kg	14mm	8mm	212mm	365mm	273mm	361mm
4	32670	V700 12V	12V	320W	320kg	25m/分	45A	50A	19kg		6mm	196mm	128mm	69mm	202mm
5	26445	V2 12V G/D	12V	700W	650kg	21m/分	80A	90A	19kg	12～16mm	8mm	168mm	92mm	226mm	310mm
	26446	V2 24V G/D	24V	900W	760kg	24m/分	45A	50A	22kg	12～16mm	8mm	168mm	92mm	226mm	310mm
	26447	V3 12V G/D	12V	1000W	890kg	28m/分	85A	110A	21.5kg	12～16mm	8mm	168mm	92mm	226mm	310mm
	26448	V3 24V G/D	24V	1000W	1020kg	30m/分	60A	90A	24.5kg	12～16mm	8mm	168mm	92mm	226mm	310mm

このマークの付いている商品は大型商品の為ヤマト宅急便(クロネコ)で配達できませんので西濃運輸(カンガルー便)を利用します。

このマークの付いている商品は運送上で注意が必要な商品でありヤマト宅急便(クロネコ)で配達できませんので西濃運輸(カンガルー便)を利用します。沖繩や離島など一部地域は別途送料がかかります。

- G P S - 魚群探知機
- 安全備品 船舶検査
- 係船用具
- コンパス 航海用尺
- 無線機 通
- 電装品
- 内装品
- 外装品
- トーイング ポートギア
- 船体保護 船台
- 操舵装置 船体制御
- 燃料タンク 回り
- エンジン & ドライブ
- マリンオイル 添加剤
- メンテナンス
- フィッシング
- ミニポート
- 船外機 モーター
- セーリング

ウィンチ

- アンカー
- アンカー ロープ
- アンカー ローラー
- ウィンチ
- もやい ロープ
- ポート フック
- フェンダー

- G P S ・ 魚群探知機
- 安全備品 船舶検査
- 係船用具**
- コンパス 航海用具
- 無線機 船中通信
- 電装品
- 内装品
- 外装品
- トローイング ボートギア
- 船体保護 船台
- 操舵装置 船体制御
- 燃料タンク 回り
- エンジン & ドライブ
- マリンオイル 添加剤
- メンテナンス
- フィッシング
- ミニポート
- 船外機 モーター
- セーリング



1 モヤイロープ(3つ打)

品番	サイズ	単価	税別
00362	8φ×10m	¥1,361	¥1,260
00363	8φ×18m	¥2,614	¥2,420
00364	10φ×10m	¥1,976	¥1,830
00365	10φ×21m	¥4,169	¥3,860
00366	12φ×10m	¥2,732	¥2,530
00367	12φ×27m	¥7,441	¥6,890
00368	14φ×12m	¥4,752	¥4,400
00369	20φ×20m	¥13,932	¥12,900

■3つ打ちロープ
●材質は耐候性、強度に優れたスパンエステルです。

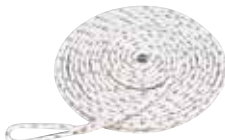

2 スパンエステル係船ロープ (YAMAHA)

品番	サイズ	単価	税別
907942705200	8φ×10m	¥1,728	¥1,600
907942705300	10φ×10m	¥2,376	¥2,200
907942705400	10φ×20m	¥4,644	¥4,300
907942705500	12φ×10m	¥3,402	¥3,150
907942705600	12φ×30m	¥9,396	¥8,700
907942705700	16φ×10m	¥4,644	¥4,300
907942705800	16φ×30m	¥12,474	¥11,550

■材質：スパンエステル ■片側アイ加工
●水に濡れても硬くなりにくい



3 しなやかモヤイロープ

品番	サイズ	単価	税別
32457	9φ×4.5m	¥1,728	¥1,600
GRP_32458	9φ×6m	¥2,160	¥2,000
GRP_32459	9φ×7.5m	¥2,592	¥2,400
32461	13φ×6m ブラック	¥3,240	¥3,000
32467	13φ×6m ホワイト/ゴールド	¥3,240	¥3,000
32462	13φ×7.5m ブラック	¥3,888	¥3,600
32468	13φ×7.5m ホワイト/ゴールド	¥3,888	¥3,600
33648	16φ×10.0m ブラック	¥5,184	¥4,800

■カラー：ブラック、ホワイト/ゴールド、片側アイ加工



4 アイ付ショックライン係留索

品番	サイズ	単価	税別
Q7RMSK010001	12mm×5M	¥2,700	¥2,500
Q7RMSK010002	12mm×8M	¥3,564	¥3,300
Q7RMSK010003	15mm×5M	¥3,672	¥3,400
Q7RMSK010004	15mm×8M	¥4,968	¥4,600
Q7RMSK010005	18mm×5M	¥4,536	¥4,200
Q7RMSK010006	18mm×10M	¥7,344	¥6,800
Q7RMSK010007	26mm×6M	¥9,072	¥8,400
Q7RMSK010008	26mm×10M	¥13,500	¥12,500

●ロープ内側にゴムのショックアブソーバー入り
●片側25cmのアイ付き。



5 ナイロン三つ打ロープ (PLASTIMO)

品番	サイズ	破断強度	単価	税別
KZ-160308	8mmφ	1,210kg	¥130	¥120
KZ-160310	10mmφ	1,850kg	¥194	¥180
KZ-160312	12mmφ	2,800kg	¥270	¥250
KZ-160314	14mmφ	3,730kg	¥356	¥330
KZ-160316	16mmφ	4,780kg	¥475	¥440
KZ-160318	18mmφ	5,940kg	¥594	¥550
KZ-160320	20mmφ	7,230kg	¥734	¥680

■材質：ナイロン
●各1mあたりの価格です。
※200m巻切り売り可



6 ナイロンクロスロープ (PLASTIMO)

品番	サイズ	破断強度	単価	税別
KZ-160010	10mmφ	2,170kg	¥227	¥210
KZ-160012	12mmφ	3,050kg	¥302	¥280
KZ-160014	14mmφ	4,060kg	¥356	¥330
KZ-160016	16mmφ	5,330kg	¥464	¥430
KZ-160018	18mmφ	6,550kg	¥583	¥540
KZ-160020	20mmφ	8,190kg	¥713	¥660
KZ-160022	22mmφ	9,720kg	¥886	¥820
KZ-160024	24mmφ	10,204kg	¥1,048	¥970

■材質：ナイロン
●各1mあたりの価格です。
※200m巻切り売り可



<スプライズ加工の例>

7 ブラックラインロープ

品番	サイズ	破断強度	単価	税別
160514C	14mmφ	5,000kg	¥745	¥690
160516C	16mmφ	6,000kg	¥886	¥820
160518C	18mmφ	7,000kg	¥1,134	¥1,050
160520C	20mmφ	8,000kg	¥1,307	¥1,210
160522C	22mmφ	9,000kg	¥1,512	¥1,400
160524C	24mmφ	10,000kg	¥1,814	¥1,680

●各1mあたりの価格です。※200m巻 切り売り可
●ブラックラインロープは大変柔らかく強度もあり係船ロープなどに最適です。材質はポリエステルタスランで表面は多少毛羽だっており、手触りも最高で滑りにくく係留用として最適です。色あせもなく、汚れも目立ちませんので非常にお洒落なロープでもあります。

スプライズ加工

99998 1ヶ所あたり ¥1,944 ¥1,800
●ご希望によりスプライズ加工をした上で納品いたします。
※お好みにより、ラインガード 9 やシンプル 10 と組み合わせ加工することもできますので、詳細はお問い合わせください。



8 グレーラインロープ

品番	サイズ	破断強度	単価	税別
160714C	14mmφ	5,000kg	¥864	¥800
160716C	16mmφ	6,000kg	¥1,004	¥930
160718C	18mmφ	7,000kg	¥1,242	¥1,150
160720C	20mmφ	8,000kg	¥1,458	¥1,350
160722C	22mmφ	9,000kg	¥1,782	¥1,650
160724C	24mmφ	10,000kg	¥2,106	¥1,950

■材質：ポリエステル
●各1mあたりの価格です。 ※200m巻 切り売り可
●高級感があり光沢のある素材を使用
※ご希望によりスプライズ加工をした上で納品いたします。 7 をご参照下さい。



9 ラインガード

品番	サイズ	単価	税別
161916D	14~16mmφ 60cm	¥3,780	¥3,500
161920D	18~20mmφ 65cm	¥3,942	¥3,650
161924D	22~24mmφ 65cm	¥4,104	¥3,800



<スプライズ加工の例(ラインガード込み)>

■皮製
●ロープをクリートやビットにかけた時に、このラインガードを被せておくだけでロープを擦れから守ることができます。
※スプライズ加工の際に注文いただければ上記の写真のように加工することができます。詳細はお問い合わせ下さい。



10 シンプル

品番	サイズ	単価	税別	品番	サイズ	単価	税別
KZ-44598	8mmφ	¥151	¥140	13367A	10mmφ	¥108	¥100
KZ-44600	10mmφ	¥184	¥170	13368A	12mmφ	¥162	¥150
KZ-44602	12mmφ	¥216	¥200	13369A	14mmφ	¥238	¥220
KZ-44605	16mmφ	¥378	¥350	13370A	18mmφ	¥389	¥360
KZ-44607	18mmφ	¥454	¥420				
KZ-44609	20mmφ	¥626	¥580				

1 コイルロープ(3つ打) (税別)

00356	8φ×200m	¥25,488	¥23,600
00357	10φ×200m	¥37,152	¥34,400
00358	12φ×200m	¥52,488	¥48,600
00359	14φ×200m	¥71,064	¥65,800
00360	16φ×200m	¥91,800	¥85,000
00361	20φ×200m	¥141,480	¥131,000
22410	10φ×100m	¥18,360	¥17,000
22411	12φ×100m	¥23,760	¥22,000
22412	14φ×100m	¥30,240	¥28,000

●材質は耐候性・強度に優れたスパンエステルです。



2 コイルロープ(3つ打) (税別)

32439	8φ×100m	¥11,880	¥11,000
32440	10φ×100m	¥17,280	¥16,000
32441	12φ×100m	¥24,840	¥23,000
32442	14φ×100m	¥31,320	¥29,000
32443	16φ×100m	¥43,200	¥40,000
32444	8φ×200m	¥22,680	¥21,000
32445	10φ×200m	¥33,480	¥31,000
32446	12φ×200m	¥49,680	¥46,000
32447	14φ×200m	¥66,960	¥62,000
32448	16φ×200m	¥87,480	¥81,000

■材質：ポリエステル

3 コイルロープ(8つ打) (税別)

32449	8φ×100m	¥18,360	¥17,000
32450	10φ×100m	¥25,920	¥24,000
32451	12φ×100m	¥36,720	¥34,000
32452	14φ×100m	¥44,280	¥41,000
32453	8φ×200m	¥36,720	¥34,000
32454	10φ×200m	¥49,680	¥46,000
32455	12φ×200m	¥71,280	¥66,000
32456	14φ×200m	¥85,320	¥79,000

■材質：ポリエステル

4 スパンクロスロープ (税別)

破断強度		(税別)	
QR7YSK000000	8φ×100m 約831kg	¥17,280	¥16,000
QR7YSK000001	10φ×100m 約1162kg	¥25,920	¥24,000
QR7YSK000002	12φ×100m 約1448kg	¥36,180	¥33,500
QR7YSK000003	14φ×100m 約2029kg	¥43,200	¥40,000
QR7YSK000004	8φ×200m 約831kg	¥34,560	¥32,000
QR7YSK000005	10φ×200m 約1162kg	¥50,760	¥47,000
QR7YSK000006	12φ×200m 約1448kg	¥71,820	¥66,500
QR7YSK000007	14φ×200m 約2029kg※1	¥85,860	¥79,500

※1 コイル巻き それ以外はダンボールケース入り

5 PP8つ打ロープ (税別)

23520	10φ×12m	¥2,106	¥1,950
23521	12φ×15m	¥3,456	¥3,200
23522	10φ×200m	¥30,780	¥28,500
23523	12φ×200m	¥43,416	¥40,200

●軽くてしなやかな8つ打ちPP製ロープです。
●手触りがよく、結び、解きやすいのが特徴です。
●水に沈みません。(淡水でも浮きます)

6 ポリプロピレンロープ

直径	破断強度	(税別)	
KZ-51363	6mmφ 380kg	¥194	¥180
KZ-51364	8mmφ 700kg	¥302	¥280

■材質：ポリプロピレン

●各1mあたりの価格です。※220m巻 切り売り可。
●Wブレードの軽く水に浮くロープで、救命索等に最適です。

7 ケブラーロープ

<切り売り:1m単位>		サイズ		(税別)	
Q7RJEM001001	6mmφ	¥972	¥900		
Q7RJEM001003	8mmφ	¥1,620	¥1,500		

<100m巻>		サイズ		(税別)	
Q7RJEM001002	6mmφ	¥86,400	¥80,000		
Q7RJEM001004	8mmφ	¥146,880	¥136,000		

<アイ加工(ステンレスシンプル)1ヵ所>		サイズ		(税別)	
Q7RJEM001005	6mmφ	¥864	¥800		
Q7RJEM001006	8mmφ	¥1,080	¥1,000		

●刃物に強く、軽く、耐熱性に優れ、防弾チョッキなどに使われているケブラー糸の右撚り、左撚りの2本1組のストランドを6打ちに編み上げ、12本のストランドで構成された高強度・低伸度の高性能ロープです。

8 A型シンプル

使用ロープ径	(税別)	
21367	8mm	¥659 ¥610
21368	10mm	¥950 ¥880
21369	12mm	¥1,199 ¥1,110
21370	14mm	¥1,739 ¥1,610

■材質：ステンレス(SUS304)

9 ロープコースシンプル (税別)

32021	7mm	¥756	¥700
32022	10.5mm	¥1,080	¥1,000

■材質：ステンレス(SUS316)

●ロープ先端を、面倒な編みこみ無しにシンプル加工と同様の強度を得ることができます。

サイズ	A(mm)	B(mm)	C(mm)
7mm	7	25	43
10.5mm	10.5	35	62

10 ロープコースリング (税別)

32019	7mm	¥864	¥800
32020	10.5mm	¥1,512	¥1,400

■材質：ステンレス(SUS316)

●ロープ先端を、面倒な編みこみ無しにシンプル加工と同様の強度を得ることができます。

サイズ	A(mm)	B(mm)	C(mm)
7mm	7	25	43
10.5mm	10.5	35	62

- GPS・魚群探知機
- 安全備品 船舶検査
- 係船用具
- コンパス 航海用具
- 無線通 機
- 電装品
- 内装品
- 外装品
- トーイング 船体保護 船
- 操舵装置 船体制御
- 燃料タンク 回
- エンジン&ドライブ
- マリンオイル 添加剤
- メンテナンス
- フィッシング
- ミニボート
- 船外機 船
- モーター
- セーリング

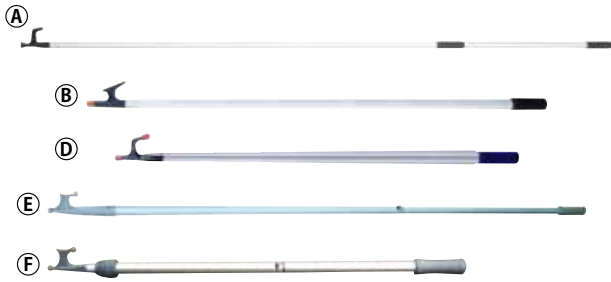

2 ボートフックヘッドのみ (税別)

30014 ￥2,808 ￥2,600

■材質：プラスチック
●ボートフックの先端を紛失・破損された際にご使用ください。
※ボートフック [1] (A、B、C、D) に適合します。



3 プラスティックスプリングクリップ (税別)

07121	15φ	￥367	￥340
30017	20φ	￥410	￥380
07120	25φ	￥454	￥420
07122	30φ	￥518	￥480
07123	40φ	￥562	￥520
07124	45φ	￥864	￥800

●ティラーエクステンション、ボートフックといった筒状の物を固定するのに便利です。
■2個セット

1 ボートフック

	材質	全長	外径(クリップサイズ)		(税別)	
(A) 02733	スタンダードタイプ	アルミ(柄先プラスチック)	240cm	25φmm	￥7,020	￥6,500
(B) 02730	伸縮タイプ	アルミ(柄先プラスチック)	134~248cm(2段伸縮)	25-29φmm	￥7,884	￥7,300
(C) 30013	伸縮タイプ	アルミ(柄先プラスチック)	142~366cm(3段伸縮)	25-29-32φmm	￥10,476	￥9,700
(D) 02731	伸縮タイプ	アルミ(柄先プラスチック)	105~244cm(3段伸縮)	25-29-32φmm	￥7,776	￥7,200
(E) 66088	フローティングタイプ 固定	アルミ(本体)	210cm	30φmm	￥4,320	￥4,000
(F) 22392	フローティングタイプ 伸縮	アルミ(柄先プラスチック)	120~210cm(2段伸縮)	30φmm	￥5,292	￥4,900
(G) 31166	スタンダードタイプ	アルミ(柄先プラスチック)	400cm(2本組)	28φmm	￥14,580	￥13,500



YAMAHA

4 ボートフックアセンブリ

A00659603100	2,000mm	￥6,145	￥5,690
A62659600100	1,500mm	￥5,303	￥4,910

■材質：耐食アルミニウム合金、ポリエチレン(ブラック)



YAMAHA

5 ボートフックホルダー

GRP_A006596701 ￥2,484 ￥2,300

■タイプ：M5ネジ付/ネジなし ※タイプをお選びください。
■材質：ゴム、ステンレス
●ボートフック固定用ホルダー

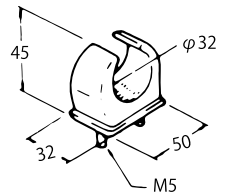

OCEAN SOUTH

6 ボートフックテレスコピック

MA004 ￥3,240 ￥3,000

■材質：アルミ(柄先プラスチック) ■全長：118~204cm ■パイプ径：φ25/30mm ■クリップサイズ：φ32

●任意の長さ(約1.2~2m)で固定可能な伸縮式アルミボートフックです。
●位置調整が可能な上、保管時には約1.2mとコンパクトなため収納スペースも小さくすみます。

EASTERNER

7 ボートフックグリップ

C82008B 32φ ￥486 ￥450

■材質：プラスチック

●2個1セット
●ボートフックなど筒状のものを船体内部や艇庫などに固定するのに便利です。
※6に適合します。



PLASTIMO

8 ファイバーグラスボートフック

KZ-10111	1.2m	￥4,104	￥3,800
KZ-10112	1.8m	￥5,292	￥4,900
KZ-10113	2.4m	￥6,372	￥5,900

■カラー：ホワイト ■クリップサイズ：25φ ●水に落としても浮きます。

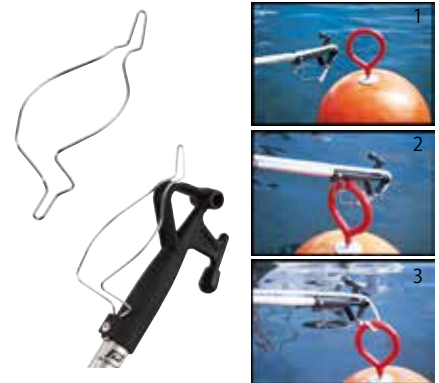

PLASTIMO

10 ステンレスロープクリップ

KZ-39327 ￥5,832 ￥5,400

■使用可能ロープサイズ：8~12mm
●プラスチックのファイバーグラスボートフック8、テレスコボートフック9に簡単に装着できます。
●装着すればピックUPフックに変身し、船から降りることなくブイなどに係船ロープを通す事ができます。
※ボートフックは別売です。



PLASTIMO

9 テレスコ・ボートフック

16593A ￥6,372 ￥5,900

■材質：アルミ製 ■クリップサイズ：30φ

●1.2m~2.0mの間で無段階に長さ調整・ロック可能。

ボートフック

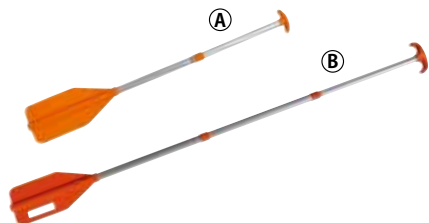

1 テレスコープ

(A) BEP-1	シングルパドル	¥3,024	¥2,800
(B) BEP-3	パドル&ポートフック	¥3,888	¥3,600

- サイズ：(A) 51~114cm(調節可能)、(B) 65~183cm(調節可能)
- 材質：アルミ製
- シャフトをねじるだけで長さを調節、コンパクトに収納出来ます。
- 鮮やかなオレンジ色のブレードは、緊急事態を知らせるのに適しています。



2 テレスコ・ポートフック&パドル

10400A	120~180cm, 30mmφ	¥8,100	¥7,500
--------	------------------	--------	--------

- ※伸縮式で無段階に長さ調整・ロック可能。
- ※ポートフックとパドル両方に使用できます。



3 アルミ製テレスコパドル

C50120H	¥4,320	¥4,000
---------	--------	--------

- シャフト径：22mm&25mm
- 全長：L1140mm~1830mm
- 素材：シャフト/アルミ・ブレード/ABS樹脂
- 伸縮式で、任意の長さで固定し使用することが出来ます。
- グリップ部がフック形状になっており、ポートフックとしても使用できます。



4 パイプ&チューブクリップ

(A) Q8TMSKG00374	内径12.7mm	¥108	¥100
(B) Q8TMSKG00375	内径16.0mm	¥119	¥110
(C) Q8TMSKG00376	内径19.0mm	¥140	¥130
(D) Q8TMSKG00377	内径22.0mm	¥184	¥170
(E) Q8TMSKG00378	内径25.0mm	¥194	¥180
(F) Q8TMSKG00379	内径38.0mm	¥389	¥360

- 取り付けビス：4mm ■材質：EPPMラバー
- ポートフック等の固定に最適。

	サイズ(長さ×高さ×肉厚)	取付ビス穴数
(A)	32×23×12mm	1
(B)	38×28×12mm	1
(C)	45×33×20mm	1
(D)	50×39×20mm	1
(E)	57×42×20mm	1
(F)	85×63×20mm	2

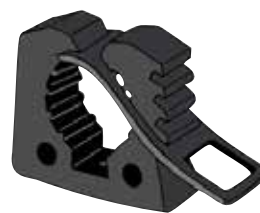

5 DAVIS クイックフィスト

Q8TMSK000540	22-57mm	¥1,512	¥1,400
--------------	---------	--------	--------

- 取付ベースサイズ：22×70mm
- 2個セット
- ポートフックやオールなどを固定することができます。
- 1個当たり10kgの保持力です。
- Dサイズの酸素ボンベを保持できます。
- 保持可能なパイプまたはタンクの直径 22~57mm



6 スーパークイックフィスト

Q8TMSK000544	64-191mm	¥1,512	¥1,400
--------------	----------	--------	--------

- 取付ベースサイズ：22×152mm
- 保持可能なパイプまたはタンクの直径：55~191mm
- 消火器などを固定することができます。
- 1個当たり23kgの保持力です。
- Dサイズの酸素ボンベを保持できます。



7 リムバブルスプリングクリップ

KZ-196072	¥2,700	¥2,500
-----------	--------	--------

- サイズ：72×82mm
- クリップサイズ：30mmφ
- 入数：2個
- 起倒式のスプリングクリップです。
- 使用しない時には倒しておくことが出来るので、服等を引っ掛けたりせず邪魔になりません。



8 ラインホルダー

Q7RMSK000000	¥1,728	¥1,600
--------------	--------	--------

- 耐紫外線ビニール
- デッキの邪魔なロープをすっきりとまとめます。
- レールに取り付けて使用(ワンタッチ着脱可)
- 12mmφまでの小径ロープを対象とします



9 万能ガマ

30011	AK-7700	¥2,117	¥1,960
-------	---------	--------	--------

- ステンレス製



10 ロープカッター両刃

(A) 30010	AK-7707	¥1,652	¥1,530
-----------	---------	--------	--------

- ステンレス製のロープカッターで、刃の部分が波型になっておりスムーズに切る事ができます。
- 刃物です。取扱いには十分注意してください。

PVCホルダー

(B) 98578	HH-1	¥2,376	2,200
-----------	------	--------	-------

- サイズ：250×41mm、厚28mm
- ソフト素材なので、振動時のガタツキ音の無いホルダーです。



11 ムアリングコンペンセーター

16585D	10-12mm	20ft迄	¥5,292	¥4,900
16586D	12-16mm	33ft迄	¥6,696	¥6,200
16587D	14-18mm	50ft迄	¥9,936	¥9,200
25355D	20-24mm	65ft迄	¥13,824	¥12,800

- 材質：EPDMラバー ■耐紫外線、耐塩
- 係船時、波、風、潮の流れによる船にかかるショックを和らげます。
- 特にマリナー内での曳き波には有効です。

- GPS・魚群探知機
- 安全備品 船舶検査
- 係船用具
- コンパス 航海用具
- 無線機
- 電装品
- 内装品
- 外装品
- トローリング ポートギア
- 船体保護 船台
- 操舵装置 船体制御
- 燃料タンク 回り
- エンジン&ドライブ
- マリンオイル 添加剤
- メンテナンス
- フィッシング
- ミニポート
- 船外機 モーター
- セーリング



エア注入ノズル (別売)

POLYFORM

1 Gシリーズフェンダー(ダブルアイ型)

	直径×長さ(mm)	アイ径(mm)	ポートサイズ(目安)	(税別)	
GRP_G-1	90×330	9	10ft未満	¥1,512	¥1,400
GRP_G-2	115×410	12	10~20ft	¥1,836	¥1,700
GRP_G-3	140×510	12	10~20ft	¥2,376	¥2,200
GRP_G-4	165×580	19	20~30ft	¥3,888	¥3,600
GRP_G-5	215×680	19	20~30ft	¥7,020	¥6,500
GRP_G-6	265×760	22	30~40ft	¥9,504	¥8,800

■カラー：ホワイト、ブルー、ブラック ■素材：PVC
 ■エアバルブシステム ※追加のエア注入にはエア注入ノズル(97561)が必要となります。(別売)
 ●膨らんだ状態での発送となります。
 ※G-1、G-2は密閉タイプでエアの再注入は出来ません。

POLYFORM

2 Fシリーズフェンダー(ダブルアイ型)

	直径×長さ(mm)	アイ径(mm)	ポートサイズ(目安)	(税別)	
GRP_F-1	150×640	18	20~30ft	¥5,184	¥4,800
GRP_F-2	191×660	22	20~30ft	¥6,264	¥5,800
GRP_F-02	200×680	18	20~30ft	¥6,480	¥6,000
GRP_F-3	220×760	22	20~30ft	¥9,504	¥8,800
GRP_F-5	300×760	24	30~40ft	¥12,960	¥12,000
GRP_F-6	279×1067	24	40~50ft	¥16,200	¥15,000
GRP_F-7	380×1040	24	50~60ft	¥28,836	¥26,700
GRP_F-8	380×1470	24	50~60ft	¥33,480	¥31,000
GRP_F-10	457×1270	24	60~70ft	¥42,120	¥39,000
GRP_F-11	538×1461	27	70ft以上	¥51,840	¥48,000

■カラー：ホワイト、ブルー、ブラック(F-5のみ) ■素材：PVC
 ■エアバルブシステム ※エア注入ノズル(97561)が必要となります。(別売)
 ●空気の入っていない状態での発送となります。
 ※利用開始時に充気が必要です。



エア注入ノズル (別売)

PLASTIMO

3 パフォーマンス2アイフェンダー(ダブルアイ型)

	直径×長さ(mm)	アイ径(mm)	ポートサイズ(目安)	(税別)	
GRP_KZ-57216	100×400	13	8~12ft	¥2,376	¥2,200
GRP_KZ-57217	130×500	16	15~20ft	¥3,132	¥2,900
GRP_KZ-57218	150×600	20	20~25ft	¥4,752	¥4,400
GRP_KZ-57219	210×620	27	22~28ft	¥6,372	¥5,900
GRP_KZ-57220	200×800	27	24~30ft	¥8,100	¥7,500
GRP_KZ-57221	230×850	28	28~35ft	¥10,584	¥9,800
56860E	アダプター	パフォーマンスフェンダー用		¥648	¥600

■カラー：ホワイト、ブルー、ブラック(KZ-57216、KZ-57217シリーズは無し)
 ■ロープ付き
 ●係留中の安心感が違います。
 ●エア注入アダプター(56860E)が必要となります。(別売)



エア注入アダプター (別売)

TAYLORMADE

4 ハルガードフェンダー(ダブルアイ型)

	直径×長さ(mm)	アイ径(mm)	ポートサイズ(目安)	(税別)	
GRP_60355	90×340	8	10ft未満	¥2,052	¥1,900
GRP_60356	115×410	13	10~15ft	¥2,484	¥2,300
GRP_55610	140×500	18	15~20ft	¥3,024	¥2,800
GRP_55611	165×580	20	20~25ft	¥4,752	¥4,400
GRP_55612	220×690	20	25~35ft	¥9,072	¥8,400
GRP_55613	270×760	20	35~50ft	¥12,960	¥12,000

■カラー：ホワイト、ブルー ■素材：PVC
 ●空気の入っていない状態での発送となります。
 ※エア注入ノズル(97560)が必要となります。(別売)



ピン式ノズル (別売)

EASTERNER

5 フェンダー(ダブルアイ型)

	直径×長さ(mm)	アイ径(mm)	ポートサイズ(目安)	(税別)	
C11754	110×410	12.7	10~20ft(10~16ftくらいに最適)	¥1,998	¥1,850
C11752	140×510	12.7	10~20ft	¥2,538	¥2,350
C11750	150×560	19.1	20~30ft	¥3,564	¥3,300
C11748	180×660	19.1	20~30ft	¥4,752	¥4,400

■カラー：ホワイト ■素材：PVC
 ●空気の入っていない状態での発送となります。
 ※エア注入ノズル(97560)が必要となります。(別売)

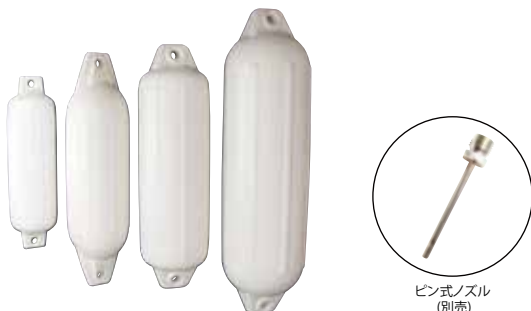

ピン式ノズル (別売)

フェンダー

- アンカー
- アンカー ロープ
- アンカー ロラー
- ウインチ
- もやい ロープ
- ポート フック
- フェンダー



このマークが付いている商品は通常送料の他に別途送料が追加されます。



このマークが付いている商品は当店以外の倉庫(メーカー倉庫)から直接お客様へ発送されます。まとも出荷や代金引換決済がご利用いただけません。



エア注入ノズル
(別売)

POLYFORM
1 Aシリーズフェンダー

	直径×全長(mm)	アイ径(mm)	ボートサイズ(目安)	(税別)	
GRP_A-0	230×290	16	20ft未満	¥3,348	¥3,100
GRP_A-1	290×370	25	20~30ft	¥4,644	¥4,300
GRP_A-2	390×490	25	30~40ft	¥6,912	¥6,400
GRP_A-3	470×590	25	40~50ft	¥10,584	¥9,800
GRP_A-4	550×710	25	50~60ft	¥15,120	¥14,000
GRP_A-5	700×920	30	60~70ft	¥28,080	¥26,000
GRP_A-6	860×1180	38	70ft以上	¥47,520	¥44,000

■カラー：レッド、イエロー ■素材：PVC
 ■エアバルブシステム ※エア注入ノズル(97561)が必要となります。(別売)
 ●空気の入っていない状態での発送となります。
 ※利用開始時に充気が必要です。



PLASTIMO
2 コニカルフェンダー

	直径×全長(mm)	アイ径(mm)	(税別)	
GRP_39601C	350×480	30	¥6,480	¥6,000
GRP_39604C	450×620	30	¥10,368	¥9,600
GRP_39607C	550×730	30	¥15,336	¥14,200
GRP_39610C	650×880	30	¥23,760	¥22,000
GRP_39613C	850×1050	30	¥32,400	¥30,000

■カラー：ホワイト、オレンジ
 ■素材：PVC ■ロープ付
 ●耐紫外線PVCを使用し、強い太陽光線下でも劣化しにくく、レガッタパイとしても使用出来ます。

PLASTIMO
3 ヘビーデューティーフエリカルフェンダー

	タイプ	直径×全長(mm)	容量(L)	(税別)	
GRP_54704C	A1	310×390	16	¥6,264	¥5,800
GRP_54706C	A2	400×510	35	¥8,532	¥7,900
GRP_54708C	A3	480×620	62	¥11,880	¥11,000
GRP_54710C	A4	590×730	115	¥17,280	¥16,000
GRP_54712C	A5	750×940	225	¥35,640	¥33,000
GRP_54714C	A6	930×1190	430	¥60,480	¥56,000
GRP_54716C	A7	1100×1420	670	¥103,680	¥96,000

■カラー：ホワイト、レッド
 ●大型艇用の頑丈なスフェリカルフェンダーです。
 ●特にアイの部分はソリッド製で強度があります。
 ●パイとしても使用出来ます。

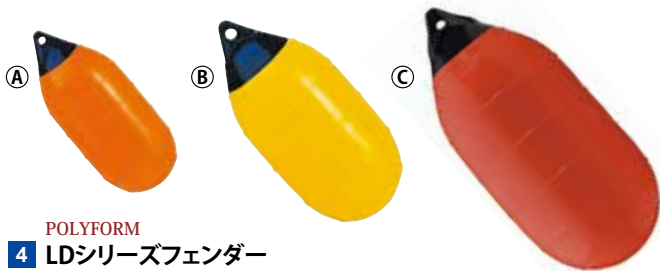

POLYFORM
4 LDシリーズフェンダー

	直径×長さ(mm)	アイ径(mm)	(税別)	
① 25890	LD-1 オレンジ	215×470	25	¥5,508 ¥5,100
② 23532	LD-2 イエロー	305×590	25	¥8,208 ¥7,600
③ 23533	LD-3 レッド	360×760	25	¥12,420 ¥11,500



POLYFORM
6 HTMシリーズフェンダー(中通し型)

	直径×長さ(mm)	ボートサイズ(目安)	(税別)	
GRP_HTM-1	152×381	20~30ft	¥5,184	¥4,800
GRP_HTM-2	203×508	20~30ft	¥7,992	¥7,400
GRP_HTM-3	254×660	30~40ft	¥12,960	¥12,000
GRP_HTM-4	305×864	30~50ft	¥18,900	¥17,500

■カラー：ホワイト、ブルー
 ■ロープ穴内径：15.9mm ■素材：PVC
 ●膨らんだ状態での発送となります。
 ※追加のエア注入にはエア注入ノズル(97561)が必要となります。(別売)



TAYLORMADE
5 バスポートフェンダー

	直径×長さ(mm)	(税別)	
① GRP_60367	120×360	¥4,860	¥4,500
② GRP_97562	178×580	¥10,800	¥10,000

■カラー：ホワイト、ブラック ■素材：PVC
 ●バスポートやアルミポートのような低いガンネルを持つ船用のフェンダーです。
 ●クリートなどに取り付けることによって、ガンネルへのダメージを防ぎます。
 ●膨らんだ状態での発送となります。
 ※追加のエア注入にはエア注入ノズル(97560)が必要となります。(別売)

エア注入方法



7 ノズル&ハンドポンプ

		(税別)	
① 97560	ピン式ノズル	¥216	¥200
② 97561	エア注入ノズル	¥216	¥200
③ 90206	ハンドポンプ(ホース・ノズル付)	¥2,268	¥2,100
④ 97520	ハンドポンプ	¥4,104	¥3,800

- GPS・魚群探知機
- 安全備品 船舶検査
- 係船用具
- コンパス 航海用具
- 無線機 通信用
- 電装品
- 内装品
- 外装品
- トーイング ボートギア
- 船体保護 船台
- 操舵装置 船体制御
- 燃料タンク 回り
- エンジン&ドライブ
- マリンオイル 添加剤
- メンテナンス
- フィッシング
- ミニポート
- 船外機 モーター
- セーリング

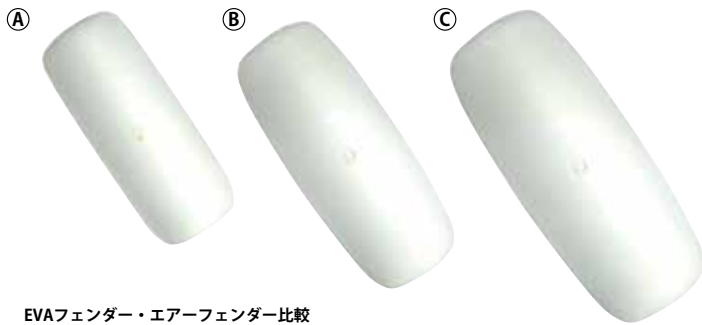

EVAフェンダー・エアフェンダー比較

耐久性・耐候性	AF	☆☆☆☆
	EVF	★★★★★★
柔軟性・弾性	AF	☆☆☆☆
	EVF	★★★★
外気温による変化	AF	☆☆☆☆
	EVF	★★★★★★
コストパフォーマンス	AF	☆☆☆☆☆☆
	EVF	★★★★

(AF: エアフェンダー EVF: EVAフェンダー)

	推奨ポートサイズ
BL-301	18~27ft
BL-302	21~27ft
BL-303	27ft~



1 EVAフェンダー

	直径×長さ×アイ径(mm)	(税別)
A BL-301	150×400×20	¥4,536 ¥4,200
B BL-302	200×530×25	¥10,800 ¥10,000
C BL-303	250×660×27	¥15,336 ¥14,200

- EVA(エチレン酢酸ビニール重合体)製で耐磨耗性、強靭性に富んだノーバンクフェンダーです。また柔軟性・耐寒性に富み寒冷地でも硬化せず弾性を発揮します。
 - 完全独立発泡体で全く水を吸収せず、耐候性も優れています。
 - EVA部分が非常に厚く、また柔らかいためボートのハルをしっかりガードします。また材質表面部分にはスミージングさせるためのトリートメントも配合されており、表面が非常に滑らかで、長期間の係留の際にもフジツボや牡蠣など貝類の付着が少ないのも特徴です。
- ※耐油性に劣りますので、油脂類の付着は避け下さい。

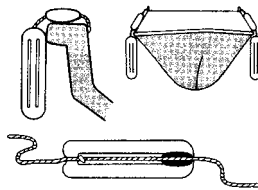
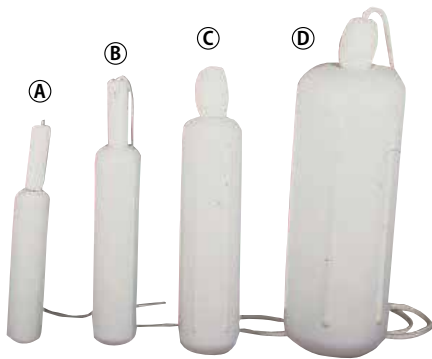

使用例

- キングフェンダーは、大小二つのクッションから成り、船の形状、取り付け位置に対応して小クッションを自由に移動できるため、ロープのヨシレ、摩耗を軽減します。
- 横にも取付けることが出来ます。大クッションの下穴に小クッションを入れ両サイドにロープを出せば横型になります。
- 商品により、サイズの個体差が生じる場合があります。

2 キングフェンダー

	直径×長さ×小クッション(mm)	重量(kg)	(税別)
A 98552	100×400×140	0.5	¥4,104 ¥3,800
B 98553	130×500×140	0.9	¥5,292 ¥4,900
C 98554	180×620×160	1.9	¥12,744 ¥11,800
D 98555	300×730×200	6.4	¥27,648 ¥25,600

- EVA発泡成形で、ノーバンクフェンダーです。
- 耐水、耐候性に優れ、寒冷地でも硬化しません。(耐油性はありません。)
- エアフェンダーに比べ、つぶれる幅が非常に少ないため、ご使用のエアフェンダーより直径が小さくてもOK。



PLASTIMO

3 フリースカバードフラットフェンダー

品番	サイズ	寸法	(税別)
56922C	S	60×20×10cm	¥16,740 ¥15,500
56923C	M	60×40×10cm	¥18,576 ¥17,200

- フェンダーカバーの片面はPVCの上にフリース生地を縫い付けてあるので、船体に優しくハルを傷つけません。

PLASTIMO

4 ウルトロンフェンダー

品番	サイズ	寸法	(税別)
14518C	S	49×18×5cm	¥5,184 ¥4,800
14519C	M	65×31×8cm	¥12,744 ¥11,800
14520C	L	95×31×8cm	¥16,200 ¥15,000

- 破裂や空気抜けの心配がなく、オイルや海水を吸収しにくい材質で、保管も簡単です。

フェンダー

- アンカー
- アンカー ロープ
- アンカー ロラー
- ウインチ
- もやい ロープ
- ボート フック
- フェンダー

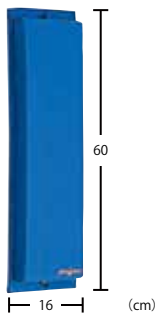

HULL HUGR

5 フラットフェンダー

99485	¥19,440 ¥18,000
-------	-----------------

- サイズ: 60×16cm
- 材質: ポリエチレンフォーム、耐UVポリエステルラミネートビニールカバー



HULL HUGR

6 コンツアーフェンダー

GRP_HH-1C	¥2,160 ¥2,000
-----------	---------------

- カラー: ブルー、ブラック
- サイズ: 全長61×幅15×奥行6.4cm
- 材質: ポリエチレンフォーム、耐UVポリエステルラミネートビニールカバー



HULL HUGR

7 フラットフェンダー

HH-M	ブルー	¥9,720 ¥9,000
------	-----	---------------

- サイズ: 全長66×幅15×奥行6.4cm
- 材質: ポリエチレンフォーム、耐UVポリエステルラミネートビニールカバー

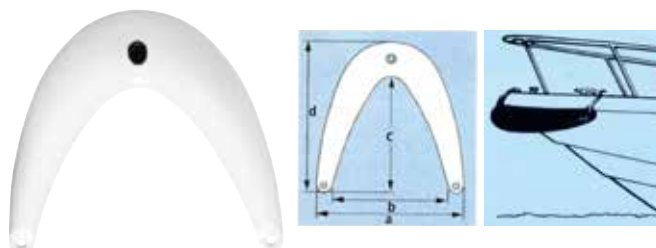

1 PLASTIMO
バウフェンダー

	サイズ(a×b×c×d)	(税別)
39627A	S 35×27.5×25.5×34.5cm	¥4,860 ¥4,500
16333A	L 48×38×38.5×50.5cm	¥8,100 ¥7,500

●ヨット、モーターボートの船首に図のように取り付けて、岸壁などに面着けする際にバウを保護します。



2 PLASTIMO
スターンフェンダー

	サイズ(a×b×c×d)	(税別)
16334A	47.5×39×19×30cm	¥8,640 ¥8,000

●スターンの両サイドに付けて使用します。
●特に岸壁が船より高い場合有効なフェンダーです。



3 PLASTIMO
ラフティングクッションフェンダー

	サイズ	(税別)
01802	380×380mm	¥19,440 ¥18,000
55638	500×500mm	¥29,160 ¥27,000

●長方形デザインで一般的なフェンダーに比べ、高いクッション性能と高い耐久性を誇ります。
●平行方向及び直角方向どちらでも使用可能で、8つのロープ穴により、棧橋の支柱やガンネルに簡単にそしてしっかりと固定する事が可能です。
●シートクッションとしても使用可能。
●膨らんだ状態で出荷されます。
※追加のエア注入にはエア注入ノズル(97560)が必要となります。(別売)



4 OCEAN
バウ&トランサムステップフェンダー

	サイズ	(税別)
KZ-472461	60×25×17cm	¥19,224 ¥17,800

■サイズ: 60×25×17cm ■材質: ポリウレタン
■重量: 3.2kg ■ロープホール径: 14mmφ
●バウに使用するフェンダーで、バウ着けのほとんどのヨットだけでなく、モーターボートにも使用出来ます。
●取り付け、取り外しはロープホールにロープを通し、スターンのパルビットやクリートなどを利用して簡単に出来ます。



5 PLASTIMO
キングペンドル

	全長×幅×高さ(mm)	内径(d)	(税別)
98473	600×100×70	17	¥31,320 ¥29,000
98474	800×110×75	17	¥35,640 ¥33,000
98475	1000×120×85	19	¥48,600 ¥45,000
98476	1200×130×90	21	¥58,320 ¥54,000

●中空の白ゴムを使用している為、弾力性、耐久性に優れ、船体に汚れが付きません。
●全通ステンレスチェーン使用の為、締付が簡単。



6 PLASTIMO
キングペンドル(1ヶ所カット)

	全長×幅×高さ(mm)	内径(d)	(税別)
30771	600×100×70	17	¥33,480 ¥31,000
30772	800×110×75	17	¥37,800 ¥35,000
30773	1000×120×85	19	¥50,760 ¥47,000
30789	1200×130×90	21	¥60,480 ¥56,000

●**6**のキングペンドルに1ヶ所切込みが入ったタイプです。
●切込みが入った事により、船首・船尾に取り付けやすくなりました。



7 PLASTIMO
スチロボール

	サイズ	(税別)
200100F	K-100H	¥8,100 ¥7,500
200200F	K-200H	¥13,500 ¥12,500

■材質: ポリスチレン発砲フロート
●表面保護オレンジカバー付きです。
●中通し穴があります。



8 PLASTIMO
メガフェンダーカバー

	サイズ	(税別)
320100C	K-100用	¥7,560 ¥7,000
320200C	K-200用	¥9,180 ¥8,500

■材質: 840DナイロンPVC
●**7**スチロボールK-100、K-200専用のフェンダーカバーです。
●縦方向に4本・横方向に2本の50mm幅ナイロンベルトを縫込んで、スチロボールをお洒落なフェンダーに変身させます。
●上下にナイロンベルトのアイがあるので、縦にも横にも使用できます。



9 PLASTIMO
フロートフェンダー

	サイズ	(税別)
50272	141φ×175mm(3個)×ロープ穴径25φ	¥6,048 ¥5,600

■フロート: 141φ×175mm(3個)×ロープ穴径25φ
■12φ×2mロープ付
■材質: 塩化ビニル発泡体



10 PLASTIMO
ハルプロテクション

	サイズ	(税別)
37986C	S 2.00×0.50m	¥10,692 ¥9,900
37987C	M 3.00×0.70m	¥19,440 ¥18,000
37988C	L 4.00×0.90m	¥30,780 ¥28,500

■耐紫外線PVC550 Decitex製
●2枚セットで、両舷に使用できます。
●耐紫外線PVC550 Decitex製で大切な愛艇のハルを紫外線から守ります。
●取付けは簡単で、ハルプロテクションのグロメットをラニヤード等を使ってトーレール等に取り付けるだけです。



11 PLASTIMO
エアポンプ

	仕様	(税別)
A 10386B	300L/min	¥7,020 ¥6,500
B 57713B	5L	¥4,860 ¥4,500

●エアフェンダーやインフレーターブルポート用のエアポンプです。
●使用する口径に合わせた各種ノズルが9種類同梱しています。

- GPS・魚群探知機
- 安全備品
- 船舶検査
- 係船用具
- コンパス
- 航海用具
- 無線機
- 電子機器
- 電装品
- 内装品
- 外装品
- トーイング
- ボートギア
- 船体保護
- 船台
- 操舵装置
- 船舶制御
- 燃料タンク
- 回り
- エンジン&
- ドライブ
- マリンオイル
- 添加剤
- メンテナンス
- フィッシング
- ミニポート
- 船外機
- モーター
- シーリング

フェンダー

- アンカー
- アンカー
- ロープ
- アンカー
- ローラー
- ウインチ
- もやい
- ロープ
- ボート
- フック
- フェンダー

- GPS・魚群探知機
- 安全備品 船舶検査
- 係船用具
- コンパス 航海用具
- 無線通 機テ信
- 電装品
- 内装品
- 外装品
- トローイング ボートギア
- 船体保護 船台
- 操舵装置 船体制御
- 燃料タンク 回り
- エンジン&ドライブ
- マリンオイル 添加剤
- メンテナンス
- フィッシング
- ミニポート
- 船外機 船外モーター
- セーリング



PLASTIMO

1 2アイフェンダーソックス

	直径×長さ(cm)	適合(POLYFORM)	生地	(税別)	
GRP_57247C	15cmφ×56cm	F-1	1重	¥2,484	¥2,300
GRP_57248C	23cmφ×56cm	F-2	1重	¥2,808	¥2,600
GRP_57249C	23cmφ×76cm	F-3	1重	¥3,132	¥2,900
GRP_35681C	23cmφ×102cm	F-4	2重	¥8,100	¥7,500
GRP_57250C	30cmφ×76cm	F-5	1重	¥3,672	¥3,400
GRP_35683C	30cmφ×107cm	F-6	2重	¥8,424	¥7,800
GRP_54725C	38cmφ×102cm	F-7	2重	¥9,720	¥9,000

■カラー：ネイビーブルー、レッド、ブラック ※GRP_54725Cのみレッドの設定無し
■入数：1枚



PLASTIMO

2 コニカルフェンダーソックス

	直径×長さ(cm)	適合(POLYFORM)	生地	(税別)	
GRP_57702D	29cmφ×37cm	A-1	1重	¥2,592	¥2,400
GRP_57703D	39cmφ×49cm	A-2	1重	¥3,402	¥3,150
GRP_42569D	47cmφ×59cm	A-3	2重	¥9,936	¥9,200
GRP_42570D	55cmφ×71cm	A-4	2重	¥14,040	¥13,000
GRP_42571D	70cmφ×90cm	A-5	2重	¥19,440	¥18,000
GRP_42607D	86cmφ×118cm	A-6	2重	¥23,760	¥22,000

■カラー：ネイビーブルー、レッド ■入数：1枚

POLYFORM

3 フェンダーカバー



	型式	形状	適応フェンダー	適応サイズ	(税別)	
25895	EFC-1	俵型	G-3,4/HTM-1/F-1	直径140~165、長さ500~635mm	¥3,888	¥3,600
22610	EFC-2	俵型	G-5/HTM-2/F-2	直径200~228、長さ500~760mm	¥4,104	¥3,800
25896	EFC-3	俵型	HTM-3/G-6	直径228~266、長さ660~700mm	¥4,968	¥4,600
22611	EFC-03	俵型	F-3	直径240~260、長さ700~800mm	¥4,212	¥3,900
25897	EFC-4	俵型	HTM-4/F-6	直径290~310、長さ860~1000mm	¥5,616	¥5,200
22612	EFC-5	俵型	F-5	直径290~310、長さ700~800mm	¥5,724	¥5,300
25898	EFC-A4	壺型	A-4	直径650~750、長さ850~950mm	¥9,828	¥9,100

- 紫外線とスレに強く、洗濯可能なフェンダーカバーです。
- ポリエステル100%の丈夫な生地を使用し、外周部に縫い合わせ部が無いので、ほつれやほころびなどが生じにくいので、長く使用できます。
- カバーエンドにロープが組込まれており、ロープを引き絞ってフェンダーにフィットさせます。
- 汚れの目立ちにくいブラックカラーです。
- 『polyform』ロゴ刺繍付き。



4 フェンダーホルダー

00630	220mm×2連	¥49,896	¥46,200
00631	220mm×3連	¥52,920	¥49,000
00632	270mm×2連	¥54,864	¥50,800
00633	270mm×3連	¥58,752	¥54,400
00634	330mm×2連	¥60,480	¥56,000
00635	330mm×3連	¥76,248	¥70,600
00636	450mm×3連	¥109,728	¥101,600

- ステンレス製
- 表示の数字は内径実寸です。
- 挿入できるフェンダー径は約30~50mmの小さい物となります。
- ※450mm×3連は受注生産品の為、納期はお問い合わせください。
- ※フェンダーは別売です。

5 フェンダーホルダー

25920	165mm×2連	¥22,378	¥20,720
25921	216mm×2連	¥23,944	¥22,170
25922	267mm×2連	¥27,572	¥25,530

- ステンレス製
- バレット吊り下げ固定式タイプ
- 表示の数字は内径実寸です。
- 挿入できるフェンダー径は約30~50mmの小さい物となります。
- ※フェンダーは別売です。

	A	B	C	D	E	FφD
165mm	181	362	150	241	338	φ165
216mm	241	482	175	258	372	φ216
267mm	283	566	250	306	445	φ267

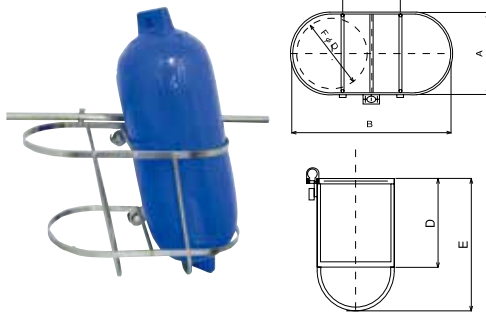

6 スターン用フェンダーホルダー

50436	220mm×2連	¥42,617	¥39,460
-------	----------	---------	---------

- ステンレス製
- 表示の数字は内径実寸です。
- 挿入できるフェンダー径は約30~50mm小さい物となります。
- ※フェンダーは別売です。



DOCK EDGE

7 フェンダーロープ2本入り

GRP_30852	¥1,620	¥1,500
-----------	--------	--------

- カラー：ブラック、ブルー、ホワイト
- しなやかに結びやすく、フェンダー用にアイ加工された太さ3/8"(約10mm)長さ5ft(約1.5m)のナイロンメッシュロープです。



POLYFORM

8 フェンダーロープアジャスター

Q6RMSK00000	¥1,944	¥1,800
-------------	--------	--------

- 仕様：耐紫外線ビニール ■使用ロープ径：16mmまで
- フェンダーロープの調整がワンタッチで可能。
- レールに取り付けて使用(ワンタッチ着脱可)



9 グリッパー

23112	ナイロン 2個セット	¥2,592	¥2,400
31542	ステンレス 1個	¥1,620	¥1,500

- サイズ ナイロン：88×43mm、ステンレス：82×40mm
- 直径12mmのロープまで使用可能です。
- 片手でも簡単にロープを固定する事が出来る、大変便利な固定具です。
- 垂直面、水平面どこにでも設置可能で、交互にロープを通すだけでロープが固定されます。
- 固定後は、強いテンションをかけても、ロープが外れる事は有りません。
- 外す際は、交互に通したロープを外せば簡単に外れます。

フェンダー

- アンカー
- アンカーロープ
- アンカーローラー
- ウインチ
- もやいロープ
- ボートフック
- フェンダー

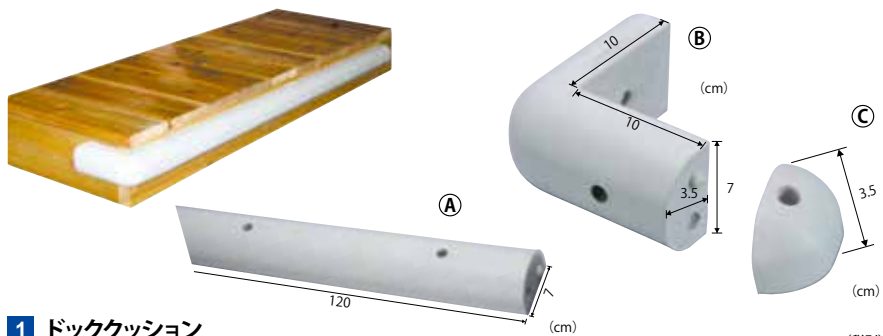

1 ドッククッション

(A) 28640	1153-F 48インチ	¥8,964	¥8,300
(B) 28639	1154-F コーナー	¥5,508	¥5,100
(C) 28641	1155-F キャップ2個入り	¥3,564	¥3,300

●ポリウレタンフォームを紫外線に強いポリプロピレンで覆ったドックガードです。
●クッションを継ぎ足しながら長さを伸ばし、最後にキャップで両端を留めます

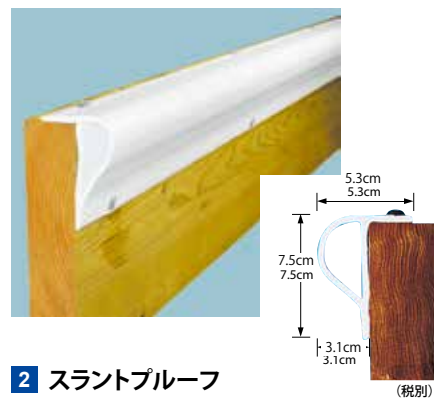

2 スラントプルーフ

28642	16ft	¥11,880	¥11,000
-------	------	---------	---------

●UV加工と防カビ剤を配合したPVCを使用しています。より広範囲にわたり、ドックを保護できます。



3 ドックプロテクター

(A) 23104	ストレート	¥6,264	¥5,800
(B) 23105	コーナー	¥6,264	¥5,800

■サイズ：A 46cm、B 25cm×25cm

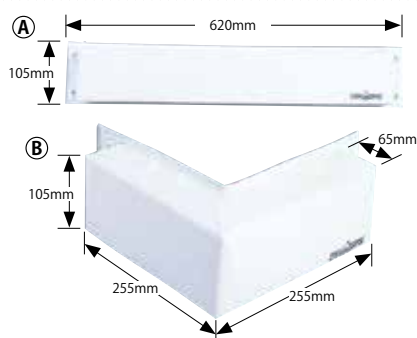

4 HULL HUGRフェンダー

(A) 99487	ドック	¥2,592	¥2,400
(B) 99488	ドックコーナー	¥2,592	¥2,400

■材質：ポリエチレンフォーム、耐UVポリエステルラミネートビニールカバー



5 ラバードックフェンダー

13710A		¥4,104	¥3,800
--------	--	--------	--------

■サイズ：300×100×40mm
●ゴム製のドックフェンダーです。



6 ドックフェンダー

16339A		¥7,344	¥6,800
--------	--	--------	--------

■サイズ：長さ500×高さ120×厚み70(mm)
●ボツーンやポートサイドなどへの多目的フェンダーです。



7 アングルドックフェンダー

16340A		¥7,344	¥6,800
--------	--	--------	--------

■内寸：100×280×厚さ70(mm)
■外寸：165×343×厚さ70(mm)
●ボツーンの角などに取り付ける多目的フェンダーです。



PLASTIMO

8 ミニドックバンパー 180mmφ

38082C		¥9,180	¥8,500
--------	--	--------	--------

■サイズ：180mmφ×400mm
●ミニドックバンパーはエアータイプのバンパーで、小型の船やドックバンパーの補助として最適な大きさのバンパーです。
●エアータイプのため、重量のある大型の船や常時大きな負荷のかかる場所には不適です。
●ボートのスターンフェンダーとしても使用できます。

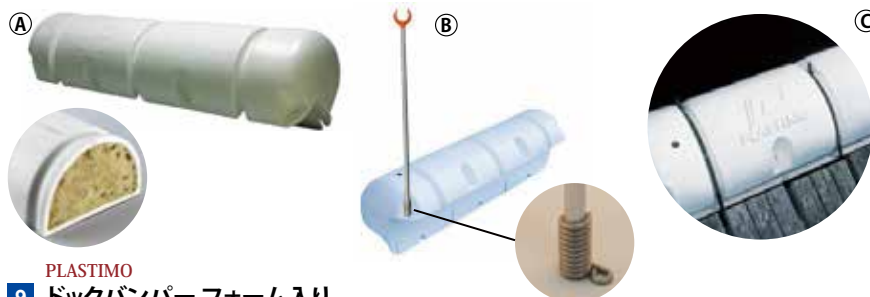

PLASTIMO

9 ドックバンパー フォーム入り

(A) 37783C	フォーム入り	250mmφ×900mm	¥30,240	¥28,000
(B) 29640E	Mアリングボール	1100mm	¥8,640	¥8,000
(C) KZ-36663	タイバンド	3本入り	¥1,620	¥1,500

●1人で棧橋に着岸する場合、初心者や操船に自信がない場合、またベテランでも風の強い時等に安全に船を傷つけることなく着岸できます。
●更にオプションで便利なMアリングサポートボールもあります。
●◎ボールの根元はスプリング状になっており、ロープを掛けたり取ったりする際に多少のテンションがかかっても大丈夫です。



PLASTIMO

10 コーナードックバンパー

39146C		¥12,960	¥12,000
--------	--	---------	---------

■サイズ：180mmφ、250×300×250mm
●棧橋のコーナー用のバンパーです。
●コーナーの形状が丸でもまた角でも取り付けができます。
●着岸で船が当たった時に一番ダメージを受けるのが棧橋のコーナーです。コーナーバンパーがあればもう安心です。
●ドックバンパーと合わせて使えば怖いものなしです。

- GPS - 魚群探知機
- 安全備品 船舶検査
- 係船用具
- コンパス 航海用尺
- 無線機 通信用
- 電装品
- 内装品
- 外装品
- トーイング ポートギア
- 船体保護 船台
- 操舵装置 船体制御
- 燃料タンク 回り
- エンジン & ドライブ
- マリンオイル 添加剤
- メンテナンス
- フィッシング
- ミニポート
- 船外機 モーター
- セーリング

フェンダー

- アンカー
- アンカー ロープ
- アンカー ローラー
- ウインチ
- もやい ロープ
- ポート フック
- フェンダー