

**1 ガンネル**

GRP\_28148 ¥51,678 ¥47,850

- カラー：赤/黒、黒/黒、白/白 ■サイズ：全長22m
- ポリエチレン製、2分割タイプのガンネルです。
- 固定金具は含まれません。



**2 ガンネルキット RUB RAIL KIT**

28172 70FT ¥91,800 ¥85,000

- カラー：ガンネル本体 黒、インサート(中央部) 白
- 全長：21m
- 柔軟性の高いビニール材を使用。
- ガンネル、インサート、エンドキャップ、スクリューのキットです。

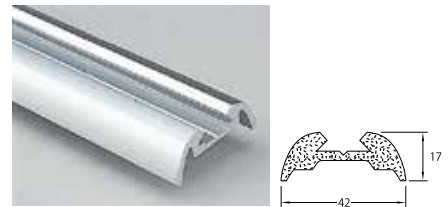

**3 ヤマハ ガンネルB**

906682621000 2.1M ¥7,506 ¥6,950

906682642000 4.2M ¥15,012 ¥13,900

906682660000 6.0M ¥20,520 ¥19,000

- 材質：アルミニウム
- 適応ラバーガンネル：ラバーガンネルB
- サイズ：底面幅42mm×高さ17mm

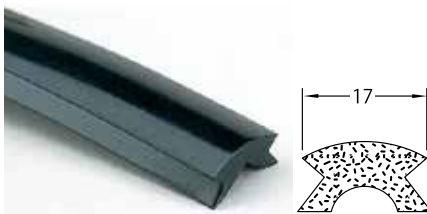

**4 ヤマハ ラバーガンネルB**

906974103000 3M ¥972 ¥900

906974115000 15M ¥5,011 ¥4,640

906974120000 20M ¥6,977 ¥6,460

906974125000 25M ¥8,726 ¥8,080

906974130000 30M ¥10,638 ¥9,850

- 材質：ネオプレンゴム、塩ビ ■色：ブラック
- 適応ガンネル：ガンネルB ■サイズ：上部の幅17mm

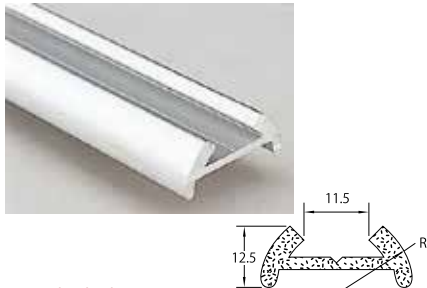

**5 ヤマハ ガンネルE**

906683415000 1.5M ¥2,938 ¥2,720

906683455200 5.52M ¥11,880 ¥11,000

906683463200 6.32M ¥13,716 ¥12,700

- 材質：アルミニウム
- 適応ビニールガンネル：ビニールガンネルE

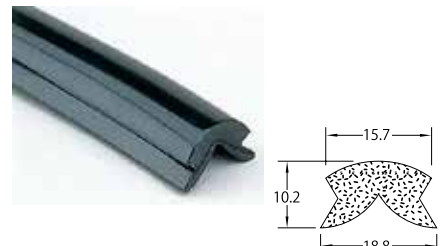

**6 ヤマハ ビニールガンネルE**

906970115000 15M ¥5,335 ¥4,940

906970120000 20M ¥7,571 ¥7,010

- 材質：軟質塩ビ ■色：ブラック
- 適応ガンネル：ガンネルE



**7 ボートカバーサポート**

96092 22FT以下用 ¥6,804 ¥6,300

- 22ft以下用 ■ポール長 69~128cm可変式
- サポートベルト付
- ボートカバーをかける前に、このサポートを取り付けることによってカバーをかけ易くし、さらにカバーにテンションを掛けながら張ることができるので、カバーに水が溜まるのを防ぎます。



**8 ボートカバーサポートポール**

96093 ¥6,372 ¥5,900

- ポール長：91~162cm(無段階調整可能)
- 付け替えが容易な三種類のトップが付属。



**9 ボートカバーサポートポール**

23512 ¥4,536 ¥4,200

- サイズ：全長 85~150cm ■アルミ製
- 伸縮式のボートカバー、オーニングサポートポールです。
- キャンバス部とデッキに当たる部分に広い面積を使用していますので、当たり面を傷めません。

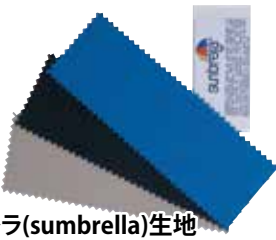

**10 サンプレラ(sumbrella)生地**

GRP\_25012 1mあたり ¥8,100 ¥7,500

- カラー：パシフィックブルー、ネイビー、カデットグレー
- 耐久性、防カビ性、褪色堅牢製にとっても優れた生地、サンプレラ(sumbrella)です。
- アクリル繊維を100%使用しており、綿布にも劣らない通気性を発揮します。
- 生地への着色は織り上がった生地ではなく、原糸に施されている為、色褪せ・色落ちが極めて少ない事も大きな特徴です。
- 裁断に無駄が出にくい様に、生地幅を150cmと広めに取っております。
- ボートカバーやオーニング、ウインチカバー等の製作にご利用ください。
- 5mごとのお買い上げで、サンプレラオリジナルタグが付きます。

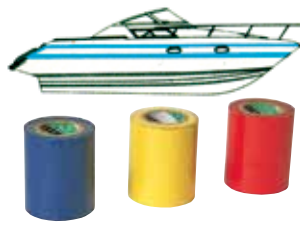

**11 FRP船(吃水ストライプ)テープ**

GRP\_02520 30mm ¥1,361 ¥1,260

GRP\_02523 50mm ¥2,041 ¥1,890

GRP\_02526 75mm ¥2,808 ¥2,600

- カラー：青、黄、赤 ■長さ：30m
- FRP表面をシンナー、またはアセトンで十分汚れを拭き取ってから指先で押付けるように張り付けて下さい。

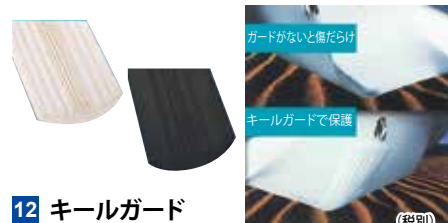

**12 キールガード**

98138 ホワイト 全長約150cm ¥29,160 ¥27,000

24602 ブラック 全長約150cm ¥29,160 ¥27,000

98140 ホワイト 全長約210cm ¥35,640 ¥33,000

24603 ブラック 全長約210cm ¥35,640 ¥33,000

- キット内容：キールガード×1、スコッチブライトパッド×1、プライマー×1、ヘラ×1
- 幅：約13cm
- 傷付きやすいPWC、ボートのキール部をガードします。
- 取付方法：付属のパッドとプライマーで汚れの除去と脱脂をしっかりと行います。付属のヘラで少しずつ貼り付けてください。

- GPS・魚群探知機
- 安全備品  
船舶検査
- 係船用具
- コンパス  
航海用具
- 無線  
機  
ア  
ン  
テ  
ナ
- 電装品
- 内装品
- 外装品
- トローリング  
ボートギア
- 船体保護  
船台
- 操舵装置  
船体制御
- 燃料タンク  
回  
り
- エンジン&  
ドライブ
- マリンオイル  
添  
加  
剤
- メンテナンス
- フィッシング
- ミニボート
- 船外機  
レ  
キ  
ン  
グ  
モ  
ー  
タ  
ー
- セーリング



自在車タイプ

型式	対象艇	最大積載重量	長さ×幅	自重
B2328	23~28FT	ゴム車輪 3トン	3500×2100	
		ウレタン車輪 5トン		
B2639	26~39FT	ゴム車輪 4.5トン	4000×2550	キール受け2個付
		ウレタン車輪 8トン		
B3543	35~43FT	ウレタン車輪 13トン	5000×2400	キール受け2個付

※発注時はウレタン車輪または防錆ゴム車輪をお選びください。

ミサキ機器  
1 ボート船台



(税別)

<b>Q5WMISB2328P</b>	B2328型 (前車輪なし)	¥374,976	¥347,200
<b>Q5WMISB2639P</b>	B2639型 (前車輪なし)	¥581,580	¥538,500
<b>Q5WMISB3543P</b>	B3543型 (前車輪なし)	¥748,548	¥693,100
<b>Q5WMISB2328J</b>	B2328型 (自在車付)	¥465,696	¥431,200
<b>Q5WMISB2639J</b>	B2639型 (自在車付)	¥672,300	¥622,500
<b>Q5WMISB3543J</b>	B3543型 (自在車付)	¥929,988	¥861,100

- 本体はもちろんのこと、特製防錆ゴム車輪にまでメッキ加工(溶融亜鉛メッキ)を施しておりますので、長期間にわたって安心してご利用いただけます。(ウレタン車輪はメッキ加工されていません。)
- ボルトオン方式で、どなたにでも簡単に組立て、分解作業をさせていただき船台の移送も容易です。
- ほとんどの船体にフィットしますので、汎用性が高く、量産が可能になりしかも即納体制です。

P型

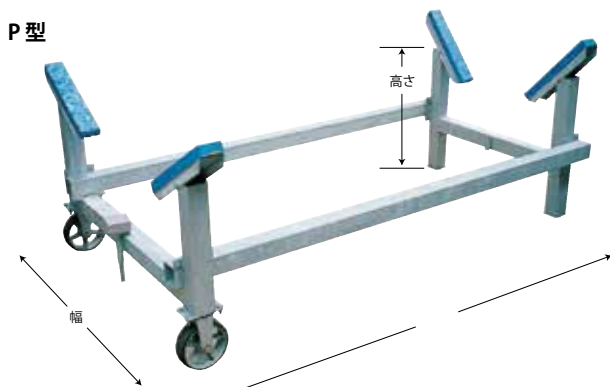

型式	積載量	長さ・幅・高さ	自重
KL2327P	2500kg	3200×2050×1125	240kg
KM1824P	1500kg	2700×1500×850	148kg
KS1317P	800kg	2200×1200×730	84kg
KL2327J	2500kg	3200×2050×1125	240kg
KM1824J	1500kg	2700×1500×850	148kg
KS1317J	800kg	2200×1200×730	84kg

ミサキ機器  
2 ボート船台



(税別)

<b>Q5WMISL2327P</b>	KL2327P型 (前車輪なし)	大	¥322,812	¥298,900
<b>Q5WMISM1824P</b>	KM1824P型 (前車輪なし)	中	¥198,936	¥184,200
<b>Q5WMISS1317P</b>	KS1317P型 (前車輪なし)	小	¥129,168	¥119,600
<b>Q5WMISL2327J</b>	KL2327J型 (自在車付)	大	¥413,532	¥382,900
<b>Q5WMISM1824J</b>	KM1824J型 (自在車付)	中	¥250,776	¥232,200
<b>Q5WMISS1317J</b>	KS1317J型 (自在車付)	小	¥181,008	¥167,600

- フレーム・車輪とも完全防錆(ドブメッキ)対策が施され海水に浸ってもOKです。
- シンプル構造により、ハル受けに加わる力がストレートに地面に加わり横フレームに無理な力が係らず、軽量で組立・分解も楽々です。

J型



船台

- ボートカバー  
船体保護
- 船台
- キャスター



- 材質：フレーム=アルミ製、キャスター=ステンレス製、ボトム受け=PE(ポリエチレン)
- アルミボートベースはマリナー等の舗装路面、スロープで使用するボート用船台です。キャスター仕様にて重量も1,000kgまでのタイプがあります。
- フレームにアルマイト加工処理済耐食アルミ合金を使用。軽くて丈夫で錆びつきません。
- ステンレスキャスター標準装備により、スムーズに動かすことができ、不使用時は分解ができます。
- ボトム受けにはPE(ポリエチレン)を装着してあります。
- FRPボート、ハードボトムインフレーターボート等に適用し、受は可動式になっています。
- 組立てない状態で配達されます。

FACTORY ZERO  
3 アルミボートベース PE受



(税別)

<b>AB15PE150</b>	SUSキャスター150φ	¥164,160	¥152,000
<b>AB15PE150S</b>	SUSキャスター150φ ストッパー付	¥168,480	¥156,000
<b>AB17PE150</b>	SUSキャスター150φ	¥185,760	¥172,000
<b>AB17PE150S</b>	SUSキャスター150φ ストッパー付	¥190,080	¥176,000
<b>AB17PE200</b>	SUSキャスター200φ	¥226,800	¥210,000
<b>AB17PE200S</b>	SUSキャスター200φ ストッパー付	¥231,120	¥214,000
<b>AB22PE150</b>	SUSキャスター150φ	¥196,560	¥182,000
<b>AB22PE150S</b>	SUSキャスター150φ ストッパー付	¥200,880	¥186,000
<b>AB22PE200</b>	SUSキャスター200φ	¥237,600	¥220,000
<b>AB22PE200S</b>	SUSキャスター200φ ストッパー付	¥243,000	¥225,000

品番	長さ×幅(m)	積載重量(kg)	自重(kg)	適応(ft)
AB15PE150	1.8×1.2	650	45~55	~約16
AB15PE150S	1.8×1.2	650	45~55	~約16
AB17PE150	2.2×1.2	650	45~55	約14~18
AB17PE150S	2.2×1.2	650	45~55	約14~18
AB17PE200	2.2×1.2	880	45~55	約14~18
AB17PE200S	2.2×1.2	880	45~55	約14~18
AB22PE150	2.8×1.34	650	45~55	約17~21
AB22PE150S	2.8×1.34	650	45~55	約17~21
AB22PE200	2.8×1.34	880	50~55	約17~21
AB22PE200S	2.8×1.34	880	50~55	約17~21



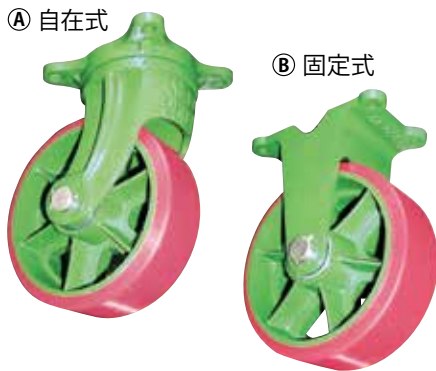

ノンベアリング車輪の特色

- 従来型のベアリング車と違い、塩水害での軸受の錆付や破損の心配がありません。
- 軸受砲金ブッシュ車輪は、ニップル付でメンテナンス性アップ。
- シャフト・割りピンにステンレスを使用、金具旋回部・車輪旋回部にはグリスニップル付です。(自在式のみ)

タグキャスターの特徴

- マリナーなどの船台で一般的に一番多く使用されているキャスターです。船台ごと水の中につけられない場合は、こちらのキャスターをご使用下さい。
- 許容荷重は、キャスター1個あたりにかかる許容荷重です。キャスター4個で使用する場合は、1個あたりの許容荷重の4倍までの重さに耐えられます。
- 天然ゴム車輪は、柔らかくクッション代わりになり、台の上ののせてる物には良いが、耐久性にいまい欠けます。その点ウレタンゴム車輪は、耐久性にも優れており耐摩耗性では、天然ゴム車輪の10倍また、耐荷重でも3倍の重さまで耐えることができます。
- 耐摩耗性…黒鉛組織を有する為、元来鋳鉄は他の金属材料に比べて耐摩耗性に優れていますが、その上タグキャスターのFCD450という材質はパーライトの割合が多いので更に抜群です。
- 耐蝕性…地下に埋める水道管の材質ダクタイルと同じ材質を使用。このことから解る通り、銅やFCに比べ耐蝕性にも優れています。
- 耐震性…鋳鉄の黒鉛組織は振動のエネルギーを吸収する性能が大きく、これを減衰態といいます。自動車部品やペット類が殆ど鋳鉄なもの、この性質を生かしている訳です。

1 船台用キャスター(ノンベアリングタイプ) 軸受砲金ブッシュ

車輪直径 (mm)	車輪幅 (mm)	車輪取付高 (mm)	使用ボルト (mm)	荷重 (kg)	材質	①自在式キャスター				②固定式キャスター			
						品番	取付ピッチ (mm)	価格	税別価格	品番	取付ピッチ (mm)	価格	税別価格
200	75	260	14	380	天然ゴム車輪	21811	136×136	¥33,804	¥31,300	21822	174×86	¥28,620	¥26,500
				880	ウレタン車輪	21812		¥39,528	¥36,600	21823		¥34,236	¥31,700
	90	500		天然ゴム車輪	21813	¥36,396	¥33,700	21824	174×100	¥30,888	¥28,600		
250	75	315		470	天然ゴム車輪	21814	155×155	¥42,444	¥39,300	21825	184×86	¥34,452	¥31,900
				1050	ウレタン車輪	21815		¥52,920	¥49,000	21826		¥44,928	¥41,600
	90	580		天然ゴム車輪	21816	¥44,604	¥41,300	21827	184×102	¥36,936	¥34,200		
300	75	365	1250	ウレタン車輪	21817	170×170	¥62,316	¥57,700		21828	194×86	¥54,648	¥50,600
			540	天然ゴム車輪	21818		¥49,572	¥45,900	21829	¥39,528		¥36,600	
	90	1210	ウレタン車輪	21819	¥67,716	¥62,700	21830	194×102	¥57,672	¥53,400			
		620	天然ゴム車輪	21820	¥53,028	¥49,100	21831		¥42,444	¥39,300			
102	360	1610	ウレタン車輪	31143	¥73,332	¥67,900	21832	192×151	¥62,748	¥58,100			
								¥101,196	¥93,700	31142		¥92,772	¥85,900

※車輪にはニップルが付きます。  
 ※自在金具 (MTBR) ・固定金具 (MTK) にはステンレスシャフトが付きます。  
 ※自在金具 (MTBR) にはグリスニップルが付きます。

2 船台用タグキャスター

車輪直径 (mm)	車輪幅 (mm)	軸径 (mm)	車輪付高 (mm)	使用ボルト径 (mm)	許容荷重 (kg)	材質	①自在式キャスター				②固定式キャスター			
							品番	取付ピッチ (mm)	価格	税別価格	品番	取付ピッチ (mm)	価格	税別価格
200	50	25	260	14	270	天然ゴム車輪	98020	136×136	¥15,552	¥14,400	98036	174×64	¥11,772	¥10,900
					650	ウレタン車輪	98021		¥19,872	¥18,400	98037		¥16,092	¥14,900
200	65	25	260	14	320	天然ゴム車輪	98022	136×136	¥17,820	¥16,500	98038	174×78	¥14,040	¥13,000
					720	ウレタン車輪	98023		¥22,032	¥20,400	98039		¥18,252	¥16,900
200	75	25	260	14	380	天然ゴム車輪	98024	136×136	¥19,008	¥17,600	98040	174×86	¥15,120	¥14,000
					880	ウレタン車輪	98025		¥25,056	¥23,200	98041		¥21,168	¥19,600
200	90	25	260	14	500	天然ゴム車輪	21833	136×136	¥21,708	¥20,100	21834	174×100	¥17,604	¥16,300
					400	天然ゴム車輪	98026		¥25,704	¥23,800	98042		184×78	¥18,468
250	65	30	315	14	900	ウレタン車輪	98027	155×155	¥35,640	¥33,000	98043	184×86		¥28,404
					470	天然ゴム車輪	98028		¥26,460	¥24,500	98044		184×102	¥20,196
250	75	30	315	14	1050	ウレタン車輪	98029	155×155	¥37,476	¥34,700	98045	184×102		¥31,320
					580	天然ゴム車輪	98030		¥28,944	¥26,800	98046		¥22,464	¥20,800
					1250	ウレタン車輪	98031		¥47,520	¥44,000	98047		¥41,040	¥38,000
300	75	30	365	16	540	天然ゴム車輪	98032	170×170	¥33,480	¥31,000	98048	194×86	¥25,164	¥23,300
					1210	ウレタン車輪	98033		¥52,056	¥48,200	98049		¥43,632	¥40,400
300	90	30	365	16	620	天然ゴム車輪	98034	170×170	¥36,720	¥34,000	98050	194×102	¥28,188	¥26,100
					1350	ウレタン車輪	98035		¥57,888	¥53,600	98051		¥48,924	¥45,300
300	102	30	360	16	1610	ウレタン車輪	31141	170×170	¥81,324	¥75,300	31140	192×151	¥72,900	¥67,500

3 オプションパーツ

天然ゴム車輪のみ (ベアリング付)

品番	サイズ	価格 (税別)	税別価格
98052	200×50	¥7,560	¥7,000
98053	200×65	¥9,720	¥9,000
98054	200×75	¥10,692	¥9,900
98055	250×65	¥12,744	¥11,800
98056	250×75	¥13,932	¥12,900
98057	250×90	¥16,092	¥14,900
98058	300×75	¥17,712	¥16,400
98059	300×90	¥20,412	¥18,900

ウレタンゴム車輪のみ (ベアリング付)

品番	サイズ	価格 (税別)	税別価格
98060	200×50	¥11,880	¥11,000
98061	200×65	¥13,932	¥12,900
98062	200×75	¥16,740	¥15,500
98063	250×65	¥22,680	¥21,000
98064	250×75	¥25,056	¥23,200
98065	250×90	¥34,668	¥32,100
98066	300×75	¥36,288	¥33,600
98067	300×90	¥41,148	¥38,100

このマークの付いている商品は大型商品の為ヤマト宅急便(クロネコ)で配達できませんので西濃運輸(カンガル-便)を利用します。

このマークの付いている商品は運送上で注意が必要な商品でありヤマト宅急便(クロネコ)で配達できませんので西濃運輸(カンガル-便)を利用します。沖縄や離島など一部地域は別途送料がかかります。

- G P S - 魚群探知機
- 安全備品 船舶検査
- 係船用具
- コンパス 航海用器具
- 無線機 通信用
- 電装品
- 内装品
- 外装品
- トローイング ボートキア
- 船体保護 船台
- 操舵装置 船体制御
- 燃料タンク 回り
- エンジン & ドライブ
- マリンオイル 添加剤
- メンテナンス
- フィッシング
- ミニポート
- 船外機 モーター
- セーリング

キャスター

ポートカバー 船体保護  
船台  
キャスター