

- GPS・魚群探知機
- 安全備品  
船舶検査
- 係船用具
- コンパス  
航海用具
- 無線機  
ナビゲーション
- 電装品
- 内装品
- 外装品
- トイング  
ポートギア
- 船体保護  
船台
- 操舵装置  
船体制御
- 燃料タンク  
回り
- エンジン  
ドライブ
- マリンオイル  
添加剤
- メンテナンス
- フィッシング
- ミニポート
- 船外機  
モーター
- セーリング

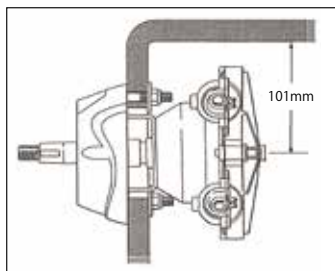

TELEFLEX

1 NFBヘルム&ベゼル

34519XX SHX7606 ￥37,800 ￥35,000 (税別)

- 専用ベゼル付属
- 小型ポートへ楽に取り付けができる小型のヘルムです。ダッシュボード裏のスペースが小さくても取り付けられます。ハンドル回転数：52回転
- NFB(ノンフィードバック)機構でハンドルから手を離しても捨てステアリングが戻りません。



抵抗値の低い  
コンタクトスリーブ  
スプラインライナー



ロータリーコア

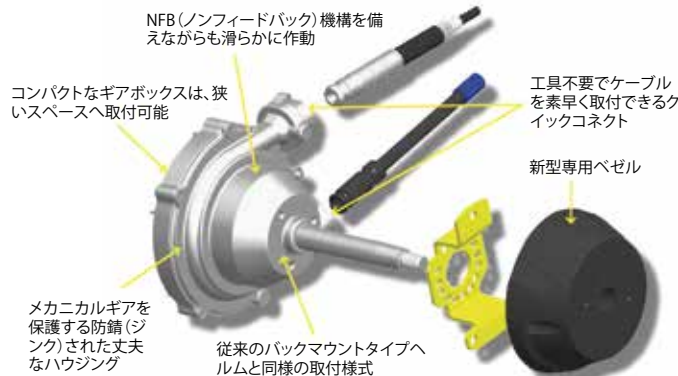

ケーブル長さ (SSC×64XXFT) =  $l$  cm + 54cm (18") ÷ 30.5cm  
 ↓  
 フイート数

TELEFLEX

3 SSCX64

			￥37,800	￥35,000
34500	10FT	SSC×6410	￥37,800	￥35,000
34501	11FT	SSC×6411	￥37,800	￥35,000
34502	12FT	SSC×6412	￥38,880	￥36,000
34503XX	13FT	SSC×6413	￥38,880	￥36,000
34504XX	14FT	SSC×6414	￥38,880	￥36,000
34505	15FT	SSC×6415	￥39,960	￥37,000
34506	16FT	SSC×6416	￥39,960	￥37,000
34507XX	17FT	SSC×6417	￥39,960	￥37,000
34508	18FT	SSC×6418	￥41,040	￥38,000
34509	19FT	SSC×6419	￥41,040	￥38,000
34510	20FT	SSC×6420	￥41,040	￥38,000
34511	21FT	SSC×6421	￥42,120	￥39,000
34512	22FT	SSC×6422	￥42,120	￥39,000
34513	23FT	SSC×6423	￥42,120	￥39,000
34514	24FT	SSC×6424	￥43,200	￥40,000
34515XX	25FT	SSC×6425	￥43,200	￥40,000

- ストローク：214mm
- SH7606・SHX97606ヘルムへ取付けられます。これ以外のヘルムは取付けできません。

コントロールケーブル

- コントロール  
ケーブル
- トリム  
タブ
- トリム  
スタビライザー
- シーアンカー
- スパンカー

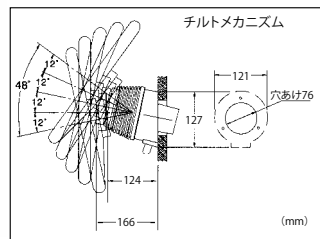
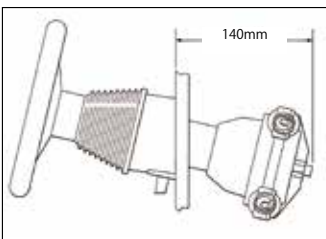

TELEFLEX

2 NFBチルトヘルム

34520 SHX97606 ヘルム ￥39,960 ￥37,000 (税別)

34521 SH91900 チルトPro ￥28,080 ￥26,000

26796 SH91800 ￥25,920 ￥24,000

- XTREMEヘルムのチルトタイプです。ヘルムとチルトを組み合わせて使います。チルト機構はどちらか選んでください。

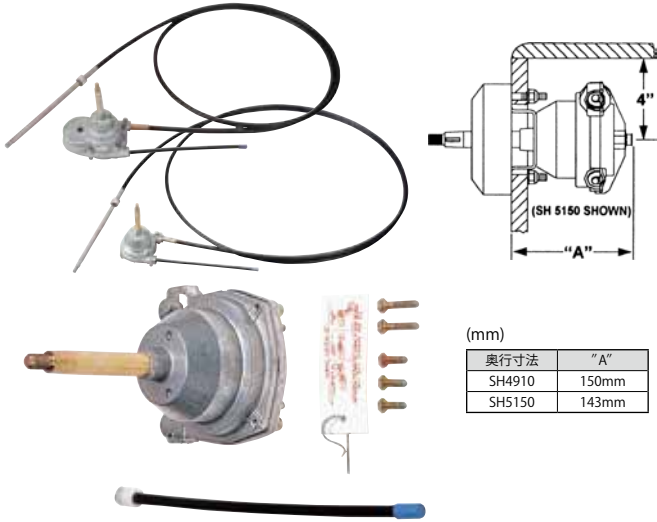

**TELEFLEX**  
**1 NFBセーフT IIヘルム** (税別)  
 98880 SH5150 ¥20,196 ¥18,700

- 推奨エンジン：V4船外機(2ST)以下
- 適合ケーブル：SSC62タイプ(ワンタッチで取付可)
- ホイール回転数：3回転
- NFBとはホイールの位置を保持する機構です。

(mm)

実行寸法	"A"
SH4910	150mm
SH5150	143mm



**TELEFLEX**  
**2 NFB4.2ヘルム** (税別)  
 98759 SH4910 ¥27,324 ¥25,300

- 推奨エンジン：V4船外機(2ST)以下
- 適合ケーブル：SSC62タイプ
- ホイール回転数：4.2回転 操作力軽減モデル
- NFBとはホイールの位置を保持する機構です。



**TELEFLEX**  
**3 NFBチルトヘルム** (税別)  
 33994 チルトヘルム SH91190 ¥28,080 ¥26,000  
 26796 チルトメカニズム SH91800 ¥25,920 ¥24,000

- ヘルムとメカニズムを組み合わせて使用します。それぞれ単体では、使用できません。



**TELEFLEX**  
**4 ベゼル(4.2・セーフTII共通)** (税別)  
 01132 SB27484 ¥1,404 ¥1,300

- 90°ベゼル
- 半月キー、取付マウント・ビス類が付属します。

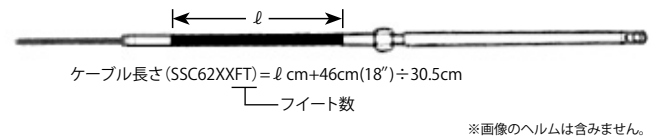

**TELEFLEX**  
**5 SSC62ケーブル** (税別)

98890	7ft	¥23,760	¥22,000	98901	18ft	¥26,374	¥24,420
98891	8ft	¥23,760	¥22,000	98902	19ft	¥30,089	¥27,860
98892	9ft	¥23,998	¥22,220	98903	20ft	¥27,324	¥25,300
98893	10ft	¥24,235	¥22,440	98904	21ft	¥27,799	¥25,740
98894	11ft	¥24,473	¥22,660	98905	22ft	¥28,512	¥26,400
98895	12ft	¥24,710	¥22,880	98906	23ft	¥29,225	¥27,060
98896	13ft	¥24,948	¥23,100	98907	24ft	¥30,650	¥28,380
98897	14ft	¥25,186	¥23,320	98908	25ft	¥31,363	¥29,040
98898	15ft	¥25,423	¥23,540	98875	26ft	¥32,314	¥29,920
98899	16ft	¥25,661	¥23,760	98876	27ft	¥33,264	¥30,800
98900	17ft	¥25,898	¥23,980	98877	28ft	¥34,214	¥31,680

■適合：NFB4.2・セーフT II共通



**TELEFLEX**  
**6 MORSEヘルム用取付ボルトキット** (税別)  
 21997 NE0518-00 ¥1,188 ¥1,100

- このボルト・ナットキットを使用することにより、MORSE社製コマンド290ヘルムにTELEFLEXのSSC62ケーブルを取り付けることができます。

G P S - 魚群探知機  
 安全備品 船舶検査  
 係船用具  
 コンパス 航海用具  
 無線機 電子通信  
 電装品  
 内装品  
 外装品  
 トーイング ポートギア  
 船体保護 船台  
 操舵装置 船体制御  
 燃料タンク 回り  
 エンジン & ドライブ  
 マリンオイル 添加剤  
 メンテナンス  
 フィッシング  
 ミニポート  
 船外機 レキモーター  
 セーリング

コントロールケーブル

コントロール ケーブル  
 トリム タブ  
 トリム スタビライザー  
 シーアンカー  
 スパンカー

- GPS・魚群探知機
- 安全備品 船舶検査
- 係船用具
- コンパス 航海用具
- 無線通 機テ信
- 電装品
- 内装品
- 外装品
- トーイング ボートギア
- 船体保護 船台
- 操舵装置 船体制御
- 燃料タンク 回リ
- エンジン&ドライブ
- マリンオイル 添加剤
- メンテナンス
- フィッシング
- ミニポート
- 船外機 キー
- モーター
- セーリング

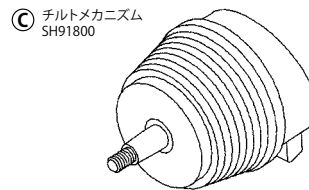
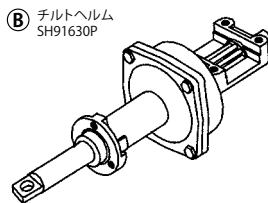

TELEFLEX

1 NFBラックヘルム

			(税別)
A	93921	STDヘルム SH5230P	¥27,000 ¥25,000
B	26795	チルトヘルム SH91630P	¥31,320 ¥29,000
C	26796	チルトメカニズム SH91800	¥25,920 ¥24,000

- シングル・デュアルケーブル共通。
- ノンフィードバックシステムで、ハンドルから手を離してもステアリングが戻らない構造になっています。
- チルトヘルムの場合、ヘルムとメカニズムを組み合わせて使用します。それぞれ単体では使用できません。

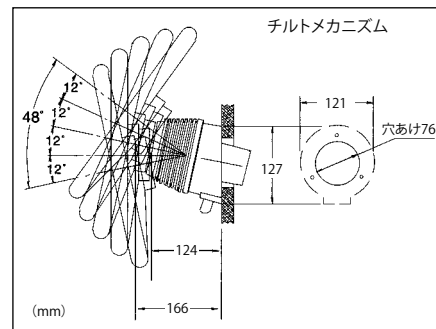
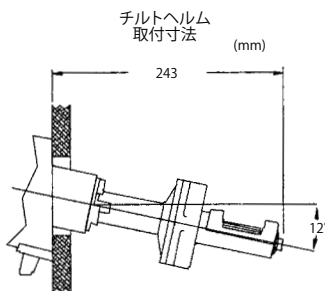

TELEFLEX

2 NFBラックシングルケーブル

			(税別)
93912	10ft	SSC13410	¥28,080 ¥26,000
93913	11ft	SSC13411	¥28,080 ¥26,000
93914	12ft	SSC13412	¥28,080 ¥26,000
93915	13ft	SSC13413	¥28,080 ¥26,000
93916	14ft	SSC13414	¥28,080 ¥26,000
93917	15ft	SSC13415	¥29,160 ¥27,000
21989	16ft	SSC13416	¥29,160 ¥27,000
95412	17ft	SSC13417	¥29,160 ¥27,000
21413	18ft	SSC13418	¥30,240 ¥28,000
95413	19ft	SSC13419	¥30,240 ¥28,000
21853	20ft	SSC13420	¥31,320 ¥29,000
95414	21ft	SSC13421	¥33,480 ¥31,000
99433	22ft	SSC13422	¥34,560 ¥32,000
99434	24ft	SSC13424	¥35,640 ¥33,000

- 適合船外機：115馬力以下
- 適合ラックヘルム：
  - 1に適合(SH5230P、SH91630P+SH91800)
- 旧型シングルヘルムへは取り付けられません。

TELEFLEX

3 NFBラックデュアルケーブル

			(税別)
93918	13ft	SSC13513	¥73,440 ¥68,000
93919	14ft	SSC13514	¥74,520 ¥69,000
93920	15ft	SSC13515	¥75,600 ¥70,000
95415	17ft	SSC13517	¥77,760 ¥72,000
95416	19ft	SSC13519	¥79,920 ¥74,000
93910	20ft	SSC13520	¥81,000 ¥75,000
95417	21ft	SSC13521	¥93,960 ¥87,000

- 適合ラックヘルム：
  - 1に適合(SH5230P、SH91630P+SH91800)
- 2本のケーブルを同時に動かすことができるので、トルクのかかる115馬力以上の船外機に適しています。
- 旧型デュアルヘルムへは取り付けられません。

A 90°ベゼル SB39544P



B 10°ウェッジキット SB27448P

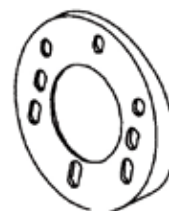

C 20°ウェッジキット SB27449P

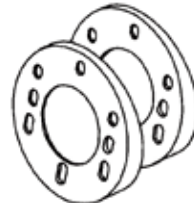

TELEFLEX

4 NFBラックベゼル

			(税別)
A	93922	90°ベゼル SB39544P	¥3,456 ¥3,200
B	93923	10°ウェッジキット SB27448P	¥3,240 ¥3,000
C	93924	20°ウェッジキット SB27449P	¥3,456 ¥3,200

- ウェッジキットは、90°ベゼルと組合せて取付角を調整します。

Teleflex ラック&ピニオンステアリング

「ノンフィードバックシステム」を採用した、ハイパフォーマンス船外機艇用ラック&ピニオン式ステアリングシステムです。「ノンフィードバックシステム」とは従来のシステムと違い、独自のクラッチ機構を備え操舵の容易性を重視した次世代のステアリングシステムです。

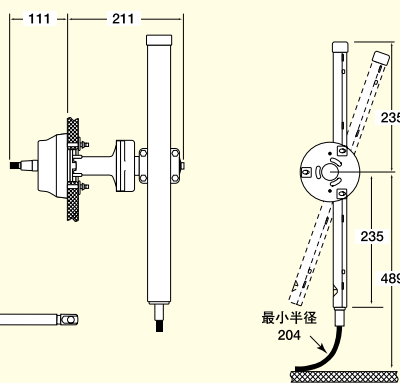
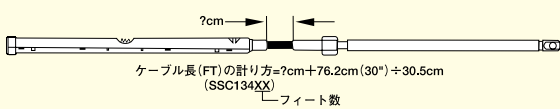
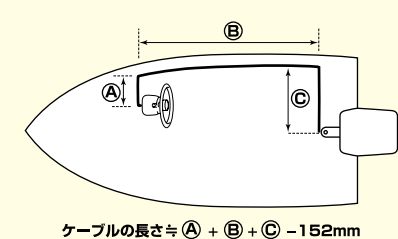

90°ベゼル

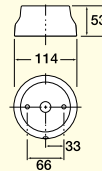

20°ウェッジベゼル使用時

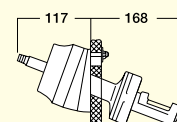

90°/10°ウェッジベゼル

穴開け寸法

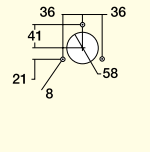

20°ウェッジベゼル

穴開け寸法

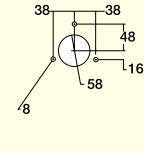

10°/20°ウェッジベゼル

穴開け寸法

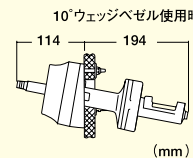
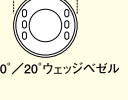

コントロールケーブル

- コントロールケーブル
- トリム タ
- トリム スタビライザ
- シーアンカー
- スパンカー



## ステアリングシステムの構成SAR90A (標準品)

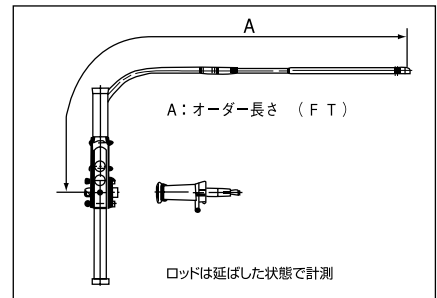

HI-LEX			
1	ケーブルセット SAR90A	(税別)	
97340	5ft	¥44,280	¥41,000
97341	6ft	¥44,280	¥41,000
97342	7ft	¥44,280	¥41,000
97343	8ft	¥44,280	¥41,000
97344	9ft	¥44,550	¥41,250
97345	10ft	¥44,820	¥41,500
97346	11ft	¥45,090	¥41,750
97347	12ft	¥45,360	¥42,000
97348	13ft	¥45,630	¥42,250
97349	14ft	¥45,900	¥42,500
97350	15ft	¥46,170	¥42,750
97351	16ft	¥46,440	¥43,000
97352	17ft	¥46,764	¥43,300
97353	18ft	¥47,088	¥43,600
97354	19ft	¥47,412	¥43,900
97355	20ft	¥47,736	¥44,200
97356	21ft	¥48,060	¥44,500
97357	22ft	¥48,384	¥44,800
97358	23ft	¥48,708	¥45,100
97359	24ft	¥49,032	¥45,400
97360	25ft	¥49,356	¥45,700

HI-LEX			
2	ケーブルのみ 1ZS0413	(税別)	
97366	5ft	¥22,680	¥21,000
97367	6ft	¥22,680	¥21,000
97368	7ft	¥22,680	¥21,000
97369	8ft	¥22,680	¥21,000
97370	9ft	¥22,950	¥21,250
97371	10ft	¥23,220	¥21,500
97372	11ft	¥23,490	¥21,750
97373	12ft	¥23,760	¥22,000
97374	13ft	¥24,030	¥22,250
97375	14ft	¥24,300	¥22,500
97376	15ft	¥24,570	¥22,750
97377	16ft	¥24,840	¥23,000
97378	17ft	¥25,164	¥23,300
97379	18ft	¥25,488	¥23,600
97380	19ft	¥25,812	¥23,900
97381	20ft	¥26,136	¥24,200
97382	21ft	¥26,460	¥24,500
97383	22ft	¥26,568	¥24,600
97384	23ft	¥27,108	¥25,100
97385	24ft	¥27,432	¥25,400
97386	25ft	¥27,756	¥25,700

- ラック&ピニオンタイプで取り付けスペースは非常にコンパクトです。このクラスのステアリングでは最高の強度・耐久性を備えています。
- 作動加重：舵側最大200kg ストローク：214mm ホイル回転数：3.4回 (BIAテーパーシャフト)
- 適合ポートサイズ：~40ft
- 使用ハンドル径：16" (406mm) 以下 使用ハンドル深さ：6" (152mm) 以下 ケーブル曲げ半径：R127mm
- 左記以外の長さについては御問合せ下さい。

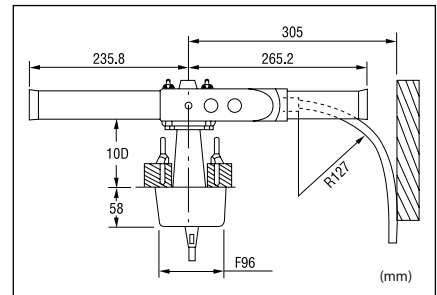

- GPS - 魚群探知機
- 安全備品 船舶検査
- 係船用具
- コンパス 航海用尺
- 無線機 電子通信
- 電装品
- 内装品
- 外装品
- トローイング ポートギア
- 船体保護 船台
- 操舵装置 船体制御
- 燃料タンク 回り
- エンジン & ドライブ
- マリンオイル 添加剤
- メンテナンス
- フィッシング
- ミニポート
- 船外機 モーター
- セーリング

# コントロールケーブル

- コントロール ケーブル
- トリム タブ
- トリム スタビライザー
- シーアンカー
- スパンカー

- GPS・魚群探知機
- 安全備品 船舶検査
- 係船用具
- コンパス 航海用具
- 無線機 通信用
- 電装品
- 内装品
- 外装品
- トローイング ボートギア
- 船体保護 船台
- 操舵装置 船体制御
- 燃料タンク 回り
- エンジン&ドライブ
- マリンオイル 添加剤
- メンテナンス
- フィッシング
- ミニポート
- 船外機 モーター
- セーリング

コントロールケーブル

- コントロールケーブル
- トリム タブ
- トリム スタビライザー
- シーアンカー
- スパンカー



**1 ステアリングガード・ナット** (税別)

27404 ￥7,344 ￥6,800

- 材質：ステンレス製
- 船外機サポートチューブに取り付けて、ステアリングケーブルにグリスアップすると共に、ゴミ等の付着を防止します。
- ロッドとの接触面にはOリングが組み込まれています。



**2 3"ケーブルグロメット** (税別)

97255 12822-5 ￥1,404 ￥1,300

- 最大直径：約7.5cm(3インチ)
- 付属品：プラスチック製リングブラケット、タイラップ(2サイズ)
- コントロールケーブル、ワイヤー類、フューエルライン等をインナーハルへ綺麗にガイドします。



**3 2"ケーブルグロメット** (税別)

(A) 97243 CB-1DP ￥1,080 ￥1,000

(B) 97456 ブラケット ￥864 ￥800

- 船外機艇のトランサム回りにあるケーブル、配管をすっきりとまとめ、水の浸入を最小に防ぎます。
- (A)ケーブル出口にタイラップ付属



**4 ユーティリティグロメット** (税別)

21135 (2個入り) ￥1,944 ￥1,800

- サイズ：外径85mm  
内径(ゴム部含む最長サイズ)60mm
- デッキなどに取り付け、ホースやケーブルなどの取り出し口に使用します。



**5 ケーブルブーツプロテクター** (税別)

21429 521700 ￥2,160 ￥2,000

- サイズ：長さ20cm、内径10φmm
- ステアリングケーブルのブッシュ、フルロッドの錆や腐蝕、固着を防ぎ、ケーブルの寿命を延ばします。

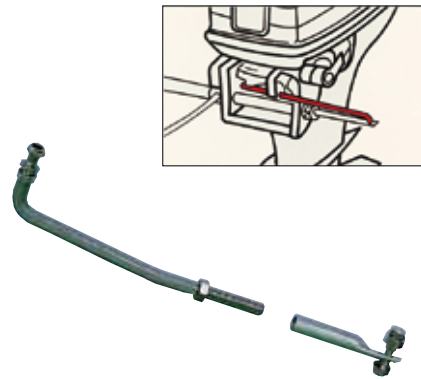

**6 リンクアーム(船外機用)** (税別)

08145 NE0204-00 ￥9,385 ￥8,690

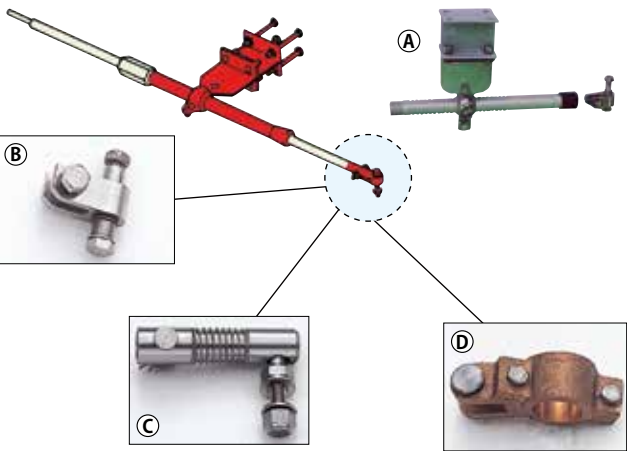

**7 TELEFLEX コネクションパーツ** (税別)

(A) 08146	標準キット	￥18,360	￥17,000
(B) 08004	スイベルジョイント	￥5,702	￥5,280
(C) 08005	ボールジョイント	￥6,653	￥6,160
(D) 08006	ZDジョイント 内径 25mmφ	￥10,800	￥10,000

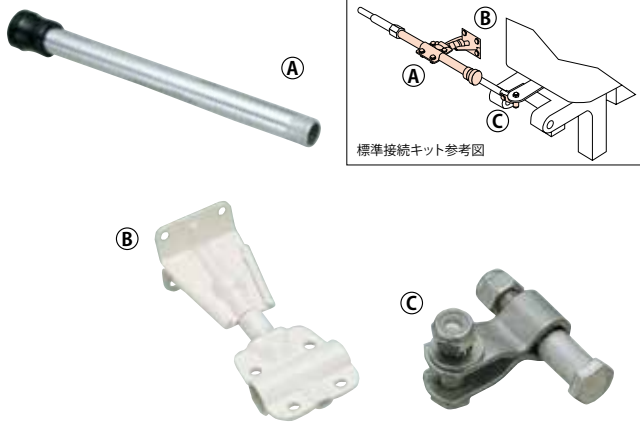

**8 TELEFLEX コネクションパーツ** (税別)

(A) 01134	SBA2725	￥15,120	￥14,000
(B) 01135	SA27055	￥16,200	￥15,000
(C) 01133	SA27314	￥7,452	￥6,900

# 油圧操舵装置 補修部品

## UNIKAS



(参) ユニカス 手動油圧操舵システム MHS-32B

UNIKAS

**1 MHSシリーズ補修部品** (税別)

30610	3/8シンフレックスホース	15m	¥24,840	¥23,000
30611	3/8キャンパカ金具	(1ヶ)	¥2,376	¥2,200
30612	作動油	2L	¥2,592	¥2,400
30613	作動油	4L	¥4,536	¥4,200

SeaStar



Sea Star

**2 1.7ヘルム用 油圧ホースセット** (税別)

50665	16ft	HO5116	¥25,920	¥24,000
50666	18ft	HO5118	¥28,080	¥26,000
50667	20ft	HO5120	¥30,240	¥28,000
90237	22ft	HO5122	¥32,400	¥30,000
90238	24ft	HO5124	¥34,560	¥32,000

●船外機用シリンダーとヘルムをつなぐ油圧ホース(左右各1本)2本のセットです。ホース両端に接続金具付。



Sea Star

**3 2.0 PROヘルム用 ホースセット** (税別)

30514	14ft	HO5714	¥37,800	¥35,000
30516	16ft	HO5716	¥42,120	¥39,000
22177	18ft	HO5718	¥45,360	¥42,000
22178	20ft	HO5720	¥48,600	¥45,000
22179	22ft	HO5722	¥51,840	¥48,000
22180	24ft	HO5724	¥55,080	¥51,000

●2.0 Proヘルム用のホース(高圧)です。ホース両端には接続金具付。  
●2本セット(左右各1本)



Bay Star

**4 Bay Star 油圧ホースセット** (税別)

24579	20ft	¥23,760	¥22,000
23475	30ft	¥30,240	¥28,000

●ヘルムポンプとシリンダーをつなぐ油圧ホース(左右各1本)2本のセットです。  
●ホース両端には、接続金具が付属しています。



Sea Star

**5 3/8"油圧ホース** (税別)

01144	50ft (15m)	¥19,440	¥18,000
01143	100ft (30m)	¥37,800	¥35,000

●硬質ナイロンホースです。適当な長さに切って使用してください。  
●接続の金具は、ヘルム・シリンダーに付属しています。



Sea Star

**6 3/8"ホース接続金具セット** (税別)

01145	HF5502	¥9,828	¥9,100
-------	--------	--------	--------

●ヘルムポンプを追加して2ヶ所操舵にする際に、必要な3/8"ホース金具一式とヘルムポンプ用ノンベントプラグがセットになっています。



Sea Star/Bay Star

**7 専用オイル** (税別)

01146	946ml	HA5430	¥2,916	¥2,700
-------	-------	--------	--------	--------

●1機掛・1ヶ所操舵の場合は4~5本必要となります。

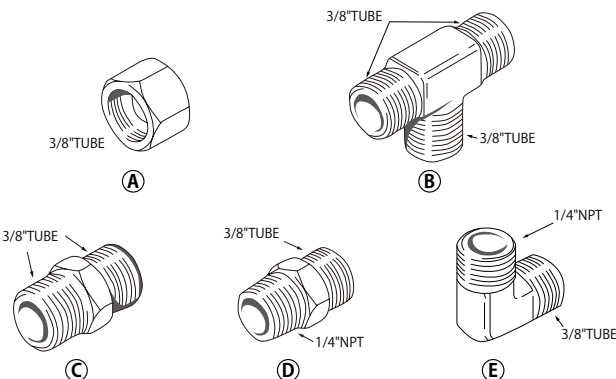

Sea Star

**8 3/8"ホース継ぎ手** (税別)

(A) 26553	ホースをコネクターへ固定するナット (6個入)	HF5526	¥2,916	¥2,700
(B) 26555	ホースを三方に分岐 (3個入)	HF5530	¥4,752	¥4,400
(C) 26556	ホースとホースを接続 (3個入)	HF5527	¥2,376	¥2,200
(D) 26557	ヘルムホースを接続 ストレート (3個入)	HF5528	¥2,916	¥2,700
(E) 26558	ヘルムホースを接続 エルボ (3個入)	HF5529	¥4,752	¥4,400

●3/8" TUBEは、油圧ホースを接続する金具類です。  
●1/4" NPTは、ヘルムの1/4"ポートへ接続します。

G P S - 魚群探知機  
安全備品 船舶検査  
係船用具  
コンパス 航海用器具  
無線機 通信用  
電装品  
内装品  
外装品  
トールギヤ  
ポートギヤ  
船体保護 船台  
操舵装置 船体制御  
燃料タンク 回り  
エンジン & ドライブ  
マリンオイル 添加剤  
メンテナンス  
フィッシング  
ミニポート  
船外機 モーター  
セーリング

コントロールケータール

コントロール ケーブル  
トリム タブ  
トリム スタビライザー  
シーアンカー  
スパンカー

# 油圧操舵装置 補修部品

**marol**™



MAROL

## 1 魁ステアリング用 補修パーツ

品番	品名	数量	価格	税別価格
27816	キャンバカ金具	1	¥2,160	¥2,000
27817	ホース 15m	1	¥19,980	¥18,500
27818	作動油 1.8L	1	¥4,212	¥3,900

■◎両端SUS金具付  
●◎と◎はC-38MZには使用できません。

# SEAPARTNER V

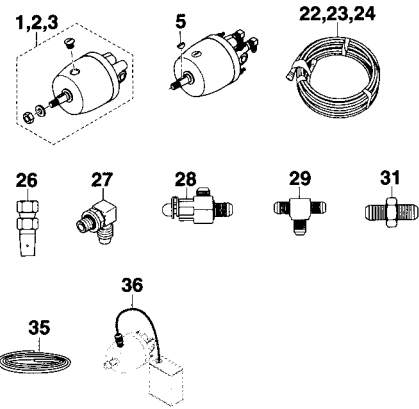
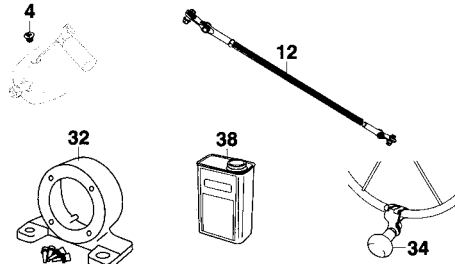

Y's Gear

## 2 SEAPARTNER (シーパートナー) 手動油圧操舵機用部品

### 単品パーツ

NO	部品名	部品NO	員数	備考	価格	税別価格
12	タイバーセット	907948237600	1	TRA800(取説付き)	¥17,280	¥16,000
32	ヘルム台	907948235600	1	MBF-600	¥8,532	¥7,900
34	デストロイヤーハンドルグリップ	Q3XMSKG00003	1	DHG-1	¥3,672	¥3,400
38	オイル 1.8L	Q2WMRLG00001	1	HF-15-1.8SH	¥4,633	¥4,290

### 補修単品パーツ

NO	部品名	部品NO	員数	備考	価格	税別価格
4	給油栓 Oリング付き	907948241700	1	CAP-18	¥907	¥840

### 単品パーツ

NO	部品名	部品NO	員数	備考	価格	税別価格
1	ヘルムポンプ(18cc)	907948236300	1	H-618-D	¥71,280	¥66,000
2	ヘルムポンプ(23cc)	907948236400	1	H-623-D	¥71,280	¥66,000
3	ヘルムポンプ(26cc)	907948236500	1	H-626-D	¥71,280	¥66,000
5	半月キーのみ	907948238300	1	3/16×3/4-SUS	¥1,134	¥1,050
22	ホース10m(金具付き)	907948237800	1	HNH-04-10MC-SUS	¥15,876	¥14,700
23	ホース15m(金具付き)	907948237900	1	HNH-04-15MC-SUS	¥19,980	¥18,500
24	ホース20m(金具付き)	907948238000	1	HNH-04-20MC-SUS	¥26,676	¥24,700
26	CP金具	907908219200	1	CFTG-04-CZP	¥2,160	¥2,000
27	座付きエルボ	907908219300	1	BKJ-50	¥1,480	¥1,370
28	空気抜き三方継ぎ手	907908219800	1	BKJ-30MX	¥3,024	¥2,800
29	三方継ぎ手	907948242500	1	HT-PF1/4	¥1,782	¥1,650
31	ホース用2方接手	907948239900	1	BS-PF1/4-PF1/4	¥832	¥770
35	空気抜きチューブ	907908220300	1	VT-1	¥475	¥440
36	バキュームエア抜きホース	907948239200	1	VT-2	¥1,188	¥1,100

コントロールセンター



**MAROL**  
**3 キャプテンホイール** (税別)  
**21073** ¥17,820 ¥16,500

- サイズ: 直径38cm(先端~先端) グリップ長8cm
- 片手での操船時に便利なスピナーグリップ付のステアリングホイールです。



**4 スポーツホイール** (税別)  
**28142** ¥20,520 ¥19,000

- 直径34cm、角度22°
- ステンレス304材を使用したホイールです。グリップ部の裏側には、滑りを抑えフィット感を高めるパターンが刻まれています。



**5 デストロイヤーホイール スピナーグリップ付** (税別)  
**28143** 角度10° ¥18,360 ¥17,000

- サイズ: 直径33cm
- グリップ部に、手にしっかりと馴染む柔軟な素材を使用したステアリングホイールです。



※ステアリングは含まれません



**表示方法**  
ステアリング中立時  
ステアリングを右に1回転時  
ステアリングを左に2回転時



**TELEFLEX**  
**6 樹脂一体型ホイール** (税別)  
**65157** ¥10,800 ¥10,000

- サイズ: 直径34cm
- グリップ部を含む全てが、樹脂一体形成されたホイールです。
- 耐候性に優れるため、オープンポートへの装着に最適。



**7 スピナーグリップ ミニ** (税別)  
**23253** ¥4,212 ¥3,900

- 材質: ステンレス製
- サイズ: グリップ径38mm
- デストロイヤーホイール(22~25φmm)に取付けて、片手ですばやくホイールを回転できます。



**8 スピナーグリップ** (税別)  
**27334** ¥4,536 ¥4,200

- 材質: ステンレス304(キャップは樹脂製)
- サイズ: グリップ部 直径40×高さ46mm
- 対応パイプサイズ: 16~25mm
- ステアリングホイールに取り付けて、片手で素早く操作することができます。

**9 ステアリングインジゲーター** (税別)  
**97446** ¥6,480 ¥6,000

- サイズ: 直径48mm
- 付属品: 取付用両面テープ
- 自船のラダーやドライブの切れ角をステアリングホイール上で確認できます。
- 中立の保持、蛇行運転時や変針時のステアリング操作を容易にします。
- 動反応式歯車が内蔵されており1回転で1目盛、2回転で2目盛進みます。
- 取付方法—ステアリングとインジゲーターを中立の位置にし、ステアリングホイールの中央に設置します。但し、取付面が60°~垂直に取り付けて下さい。
- 電源配線不要、防水構造ではありません。

## 1 MORSE コントロールケーブル 33C / J33C



モースプッシュプルケーブルは、コントロールシステムと一体で世界中のマリン市場において最も信頼され幅広く使用されています。また先端ネジもインチサイズ、ミリサイズと用意しておりエンジンを選ばず取付が行えます。このタイプのケーブルは最も一般的なケーブルで世界の標準品として使用されているケーブルです。

### 主要諸元

品名	33C/J33C	
色	レッド	
コンディット	主要材質	ポリエチレン及び オイルテンパー線
	外径(m/m)	φ8.6
コア	主要材質	ステンレス
	外径(m/m)	φ1.9
ストローク(m/m)	76.2	
保証インプット荷重(kg)	プッシュ	18
	プル	26
ロッドとコアの カシメ部離脱強度(kg)	136	
ハブとコンディットの カシメ部離脱強度(kg)	136	
スリーブの揺動角度	片側8度	
最小曲げ半径(m/m)	R200	
耐寒、耐熱温度	-40℃~107℃ (使用温度-40℃~80℃)	
バックラッシュ(m/m 熱曲げ角度360℃)	3.1	
潤滑油	EGオイル	

### 33C (取付部インチネジ仕様)

ケーブル長	(税別)	
08024	5ft	¥5,497 ¥5,090
08025	6ft	¥5,702 ¥5,280
08026	7ft	¥5,897 ¥5,460
08027	8ft	¥6,091 ¥5,640
08028	9ft	¥6,296 ¥5,830
08029	10ft	¥6,491 ¥6,010
08030	11ft	¥6,739 ¥6,240
08031	12ft	¥6,988 ¥6,470
08032	13ft	¥7,236 ¥6,700
08033	14ft	¥7,484 ¥6,930
08034	15ft	¥7,744 ¥7,170
08035	16ft	¥7,992 ¥7,400
08036	17ft	¥8,294 ¥7,680
08037	18ft	¥8,586 ¥7,950
08038	19ft	¥8,899 ¥8,240
08039	20ft	¥9,191 ¥8,510
08040	21ft	¥9,688 ¥8,970
08041	22ft	¥10,184 ¥9,430
08042	23ft	¥10,692 ¥9,900
08043	24ft	¥11,189 ¥10,360
08044	25ft	¥11,686 ¥10,820
08045	26ft	¥12,388 ¥11,470
08046	27ft	¥13,079 ¥12,110
08047	28ft	¥13,781 ¥12,760
08048	29ft	¥14,472 ¥13,400
08049	30ft	¥15,174 ¥14,050
08121	31ft	¥15,973 ¥14,790
08122	32ft	¥16,772 ¥15,530
08123	33ft	¥17,572 ¥16,270

■取付部ネジ規格: 10-32UNF ストローク: 76.2mm  
●一般的に船外機エンジンのポートやレジャーポートに多く使われています。

### J33C (取付部ミリネジ仕様)

ケーブル長	(税別)	
24827	1m	¥6,437 ¥5,960
24828	1.5m	¥6,869 ¥6,360
24829	2m	¥7,312 ¥6,770
24830	2.5m	¥7,744 ¥7,170
24831	3m	¥8,186 ¥7,580
24832	3.5m	¥8,608 ¥7,970
24833	4m	¥9,050 ¥8,380
24834	4.5m	¥9,558 ¥8,850
24835	5m	¥10,055 ¥9,310
24836	5.5m	¥10,681 ¥9,890
24837	6m	¥11,297 ¥10,460
24838	6.5m	¥12,301 ¥11,390
24839	7m	¥13,295 ¥12,310
25650	7.5m	¥14,288 ¥13,230
25651	8m	¥15,725 ¥14,560
25652	8.5m	¥17,161 ¥15,890
25653	9m	¥18,587 ¥17,210
25654	9.5m	¥20,218 ¥18,720
25655	10m	¥21,838 ¥20,220
25656	10.5m	¥23,458 ¥21,720
25657	11m	¥25,078 ¥23,220
24848	11.5m	¥26,698 ¥24,720
24849	12m	¥28,318 ¥26,220
24850	13m	¥31,568 ¥29,230
24851	14m	¥34,808 ¥32,230
24852	15m	¥38,048 ¥35,230

■取付部ネジ規格: M5×0.8 ストローク: 76.2mm  
●一般的に漁船タイプの船に多く使われています。

## 2 日本ケーブル コントロールケーブル HC49J96 / HC43J90

新開発の撚り線コートインナーの採用により従来の単線インナーと比べバックラッシュを70%削減した高性能タイプです。ケーブル長さは全長を表します。最小曲げ半径は200Rですができるだけ直線的に取り付けて下さい。

### HC49J96 (取付部インチネジ仕様)

ケーブル長	(税別)	
97306	5ft	¥7,128 ¥6,600
97307	6ft	¥7,452 ¥6,900
97308	7ft	¥7,711 ¥7,140
97309	8ft	¥7,970 ¥7,380
97310	9ft	¥8,230 ¥7,620
97311	10ft	¥8,500 ¥7,869
97312	11ft	¥8,824 ¥8,169
97313	12ft	¥9,148 ¥8,469
97314	13ft	¥9,472 ¥8,769
97315	14ft	¥9,806 ¥9,080

### HC43J90 (取付部ミリネジ仕様)

ケーブル長	(税別)	
24783	1m	¥6,664 ¥6,169
24784	1.5m	¥7,193 ¥6,660
24785	2m	¥7,711 ¥7,140
24786	2.5m	¥7,970 ¥7,380
24787	3m	¥8,500 ¥7,869
24788	3.5m	¥9,148 ¥8,469
24789	4m	¥9,482 ¥8,780
24790	4.5m	¥10,130 ¥9,380
24791	5m	¥10,843 ¥10,040
24792	6m	¥12,020 ¥11,129
24793	7m	¥13,986 ¥12,949
24794	8m	¥16,200 ¥15,000
24795	9m	¥19,861 ¥18,389
24796	10m	¥23,004 ¥21,300
24797	11m	¥27,184 ¥25,169
24798	12m	¥31,363 ¥29,040
24799	13m	¥35,543 ¥32,909
24800	14m	¥39,690 ¥36,749
24801	15m	¥43,913 ¥40,660

■取付部ネジ規格: 10-32UNF  
●一般的に船外機エンジンのポートやレジャーポートに多く使われているケーブルです。

■取付部ネジ規格: M5×0.8  
●一般的に漁船タイプの船に多く使われているケーブルです。

### 仕様

型番	アウター		インナー		ストローク(m/m)	許容揺動回転角度	最小曲げ半径	中間ストローク
	材質	外径	材質	外径				
HC49J96 / HC43J90	PEコート(青色)	φ8.2	ナイロンコート	φ3.1	75	±8.	R200	173

※12m以上のケーブルは納期がかかります。注文の際にご確認ください。



# 1 日本ケーブル コントロールケーブル C3M/C3U

既存のハイレックス社HC49J96、HC43J90もしくはMORSE社33C、J33C、33HPCケーブルと互換性のある製品。同社従来品と比べ50%減となる最小曲げ半径R80を実現。

**NEW**

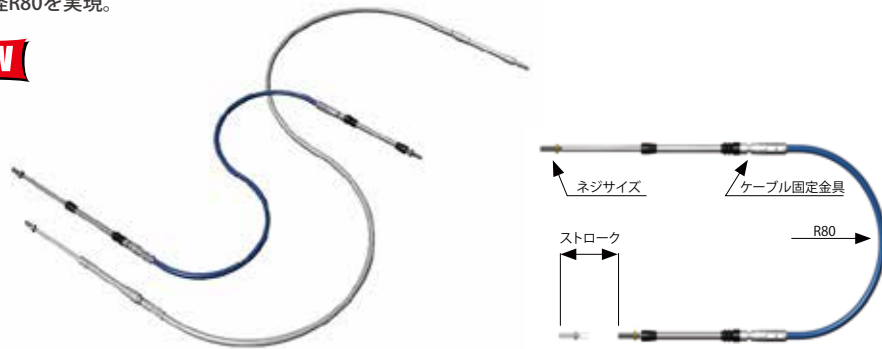

## C3U (取付部インチネジ仕様)

ケーブル長	(税別)	ケーブル長	(税別)
35299	5ft ¥7,916 ¥7,330	35309	15ft ¥11,146 ¥10,320
35300	6ft ¥8,197 ¥7,590	35310	16ft ¥11,502 ¥10,850
35301	7ft ¥8,489 ¥7,860	35311	17ft ¥11,934 ¥11,050
35302	8ft ¥8,770 ¥8,120	35312	18ft ¥12,377 ¥11,460
35303	9ft ¥9,061 ¥8,390	35313	19ft ¥12,798 ¥11,850
35304	10ft ¥9,353 ¥8,660	35314	20ft ¥13,230 ¥12,250
35305	11ft ¥9,709 ¥8,990	35315	21ft ¥13,954 ¥12,920
35306	12ft ¥10,066 ¥9,320	35316	22ft ¥14,666 ¥13,580
35307	13ft ¥10,422 ¥9,650	35317	23ft ¥15,390 ¥14,250
35308	14ft ¥10,789 ¥9,990	35318	24ft ¥16,103 ¥14,910

ケーブル長	(税別)	ケーブル長	(税別)
35319	25ft ¥16,826 ¥15,580	35320	26ft ¥17,820 ¥16,500
35321	27ft ¥18,835 ¥17,440	35322	28ft ¥19,840 ¥18,370
35323	29ft ¥20,855 ¥19,310	35324	30ft ¥21,848 ¥20,230
35325	31ft ¥23,004 ¥21,300	35326	32ft ¥23,922 ¥22,150
35327	33ft ¥25,304 ¥23,430		

## C3M (取付部ミリネジ仕様)

ケーブル長	(税別)	ケーブル長	(税別)
35285	1m ¥7,333 ¥6,790	35290	3.5m ¥10,066 ¥9,320
35286	1.5m ¥7,916 ¥7,330	35291	4m ¥10,433 ¥9,660
35287	2m ¥8,489 ¥7,860	35292	4.5m ¥11,124 ¥10,300
35288	2.5m ¥8,770 ¥8,120	35293	5m ¥11,934 ¥11,050
35289	3m ¥9,353 ¥8,660	35294	6m ¥13,230 ¥12,250
		35295	7m ¥15,390 ¥14,250
		35296	8m ¥17,820 ¥16,500
		35297	9m ¥21,730 ¥20,120
		35298	10m ¥25,304 ¥23,430

仕様

ケーブル固定金具	アウター外径	ストローク	最小曲げ半径
クランプ	φ70mm	75mm	R80

- 燃料ホースや電気配線と同様に配線が可能。
- 柔軟性に優れ、取扱が容易。
- シールド線をスチールからアルミに変更、素材の見直しによる防錆性能の向上。
- 高性能でバックラッシュが少なく、2箇所操作や電動アクチュエーターにも最適。

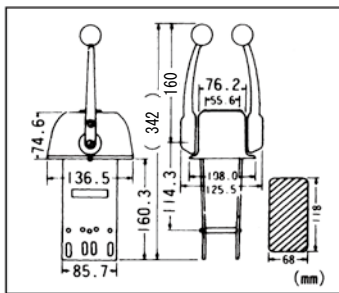

ボールノブグリップ



タンデムキット



注意：  
仕様変更について製造元がMORSE社からTELEFLEX社へ変更となり、旧タイプよりレバー長が約3cm短くなりました。

## TELEFLEX

### 2 TWIN-S コントロールシステム

メーカー型式	(税別)
31178 クラッチ&スロットル(赤・黒)	031001-001 ¥48,600 ¥45,000
<b>&lt;オプション&gt;</b>	
31182 タンデムキット	039489-002 ¥4,428 ¥4,100
2ヶ所操作にする時に必要な部品	
31181 クラッチディテントキット	022328 ¥4,212 ¥3,900
クラッチレバー操作時の前進・中立・後進位置を明確にする部品(2ヶ所操作には不可)	
31183 ニュートラルセーフティスイッチキット	047307 ¥11,880 ¥11,000
レバーが中立の位置にある時だけエンジンを始動できる安全装置	
08094 ワイヤハーネスキット	NJ0201-00 ¥1,080 ¥1,000
ニュートラルセーフティスイッチに付けるリード線	
31179 ボールノブグリップ赤	4009912 ¥2,268 ¥2,100
スロットル&スロットル(赤赤)として使用する場合に必要です。	
31180 ボールノブグリップ黒	4009819 ¥2,268 ¥2,100
クラッチ&クラッチ(黒黒)として使用する場合に必要です。	

- ケーブルタイプ：インチネジ(※ミリネジ仕様はありません。)
- 耐蝕性に優れ高い信頼性を得ているリモコンボックスです。大型の2基掛フライングブリッジなどに最適です。
- クラッチ&スロットル用(品番：31178)は1基掛エンジンの完全な操作を行いません。又、2基掛エンジンには、ノブ色をつけ変える事によって対応可能
- 重量:2.9kg(ネット)、3.1kg(グロス)

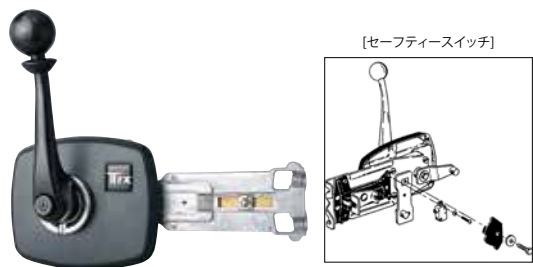

TELEFLEX

### 3 サイドマウント

リモートコントロール	CH2200P	¥72,360	¥67,000
31186 ニュートラルセーフティスイッチ	#300928	¥7,884	¥7,300

- スキーボードや小型ボートに採用されることが多い、シングルレバーのコントロール。
- 微妙なスピードコントロールが必要とされるボートに最適。
- 3300/33シリーズのケーブルが取付可能です。

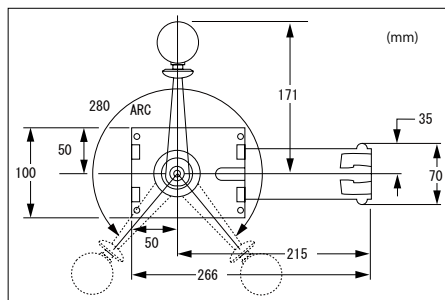

### 4 ステンレス製 リモコンシフトノブ

GRP_28596	¥5,292	¥4,900
-----------	--------	--------

- カラー：シルバー、レッドライン
- 適合  
MORSE：TWins、SR、ST、MT-3、MV-2  
TELEFLEX：CH5600  
その他：3/8"ネジに取付可
- ポリッシュ仕上げの316ステンレス製でMORSE製またはTELEFLEX製のリモコン交換用アクセサリノブです。
- 工具は不要で、2分程度の作業で交換出来ます。

コントロールケーブル

コントロールケーブル  
トリム  
タ  
トリム  
スタビライザー  
シーアンカー  
スパンカー



# レンコ 電動トリムタブ

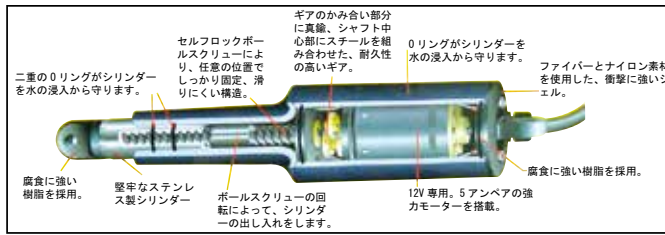

## 1 電動トリムタブキット 12V

フラップ長(インチ)	ポート長(FT)	(税別)	フラップ長(インチ)	ポート長(FT)	(税別)
30051	9×9	14-18	¥84,240	¥78,000	
30052	9×12	16-25	¥86,400	¥80,000	
30053	9×18	22-30	¥92,880	¥86,000	
30054	9×24	26-40	¥105,840	¥98,000	
30055	9×30	30-50	¥120,960	¥112,000	
30056	9×36	34-65	¥131,760	¥122,000	
30058	12×12	17-30	¥88,560	¥82,000	
30059	12×18	26-36	¥98,280	¥91,000	
30060	12×24	30-44	¥115,560	¥107,000	
30061	12×30	34-54	¥125,280	¥116,000	
30062	12×36	38-69	¥133,920	¥124,000	

■12VDC専用(24VDCはオプションです。)  
 ■キット内容：304ステンレスプレート×2、シリンダー×2(配線コード長6FT)、シリンダー〜コントロールボックス(別売)間ケーブル20FT×2、取付ブラケット+ビス類一式  
 ●このトリムタブキットのみでは作動する事が出来ませんので、スイッチ&コントロールボックスキットを別途お買求め下さい。  
 ●3のコントロールボックスキットと合わせてご注文下さい。  
 ※24V仕様もございます。お問い合わせ下さい。

## 4 電動トリムタブ用交換シリンダー

	12V	24V	(税別)
26301	12V	¥31,320	¥29,000
31823	24V	¥37,800	¥35,000

●LENCO電動トリムタブキットの交換用シリンダーです。  
 ●1本の価格です。

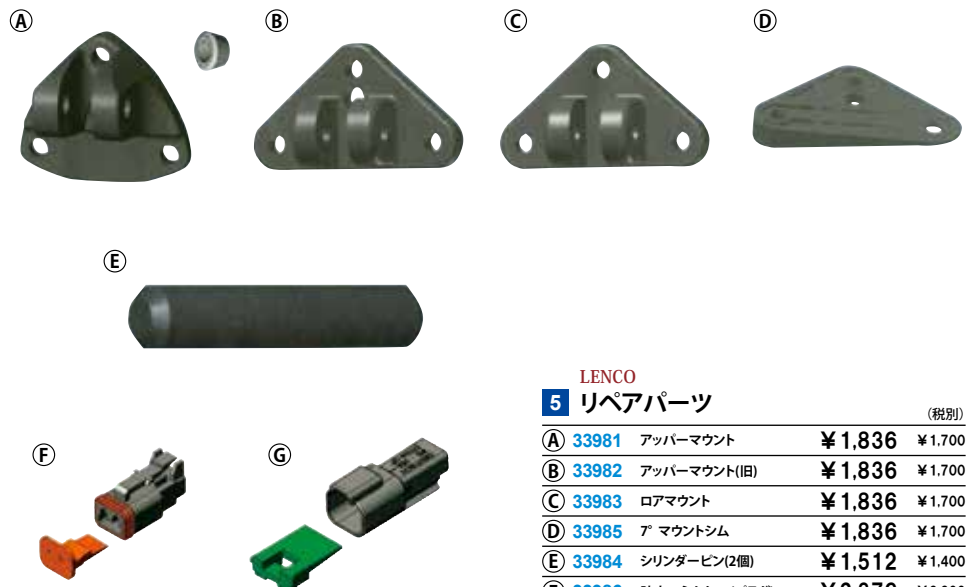

## LENCO 5 リペアパーツ

	(税別)
33981 アッパーマウント	¥1,836 ¥1,700
33982 アッパーマウント(旧)	¥1,836 ¥1,700
33983 ロアマウント	¥1,836 ¥1,700
33985 ア マウントシム	¥1,836 ¥1,700
33984 シリンダーピン(2個)	¥1,512 ¥1,400
33986 防水コネクター(プラグ)	¥2,376 ¥2,200
33987 防水コネクター(ソケット)	¥2,160 ¥2,000

## 2 デュアルステーションキット

	(税別)
31460 STD 12Vのみ	¥27,000 ¥25,000
31461 インジケータ付 12/24兼用	¥33,480 ¥31,000

■スイッチ寸法：70×70mm、ケーブル(スイッチ〜スイッチ間)長さ12m  
 ●LENCO電動トリムタブキットを、2ヶ所で操作する場合に追加するキットです。  
 ●インジケータタイプは、フラップの位置が一目でわかるLEDランプ付です。



## 3 電動タブキット用スイッチ&コントロールボックスキット

	(税別)
30064 STD 12Vのみ	¥27,000 ¥25,000
30065 インジケータ付 12/24兼用	¥58,320 ¥54,000

■スイッチ寸法：70×70mm  
 ■電圧：① 12V専用、② 12V/24V兼用  
 ●電動トリムタブキット用の、防水スイッチパネルとコントロールボックスのキットです。  
 ●インジケータタイプは、フラップの位置が一目で分かるLEDランプ付です。  
 ●1のタブキットと合わせてご注文下さい。

- G P S - 魚群探知機
- 安全備品 船舶検査
- 係船用具
- コンパス 航海用器具
- 無線機 電子通信
- 電装品
- 内装品
- 外装品
- トローリング ポートギア
- 船体保護 船台
- 操舵装置 船体制御
- 燃料タンク 回り
- エンジン & ドライブ
- マリンオイル 添加剤
- メンテナンス
- フィッシング
- ミニポート
- 船外機 エレクター モーター
- セーリング

トリムタブ

- コントロール ケーブル
- トリム タブ
- トリム スタビライザー
- シーアンカー
- スパンカー

- GPS・魚群探知機
- 安全備品 船舶検査
- 係船用具
- コンパス 航海用具
- 無線機 航海用具
- 電装品
- 内装品
- 外装品
- トローイング ボートギア
- 船体保護 船台
- 操舵装置 船体制御
- 燃料タンク 回り
- エンジン&ドライブ
- マリンオイル 添加剤
- メンテナンス
- フィッシング
- ミニポート
- 船外機 キーモーター
- セーリング

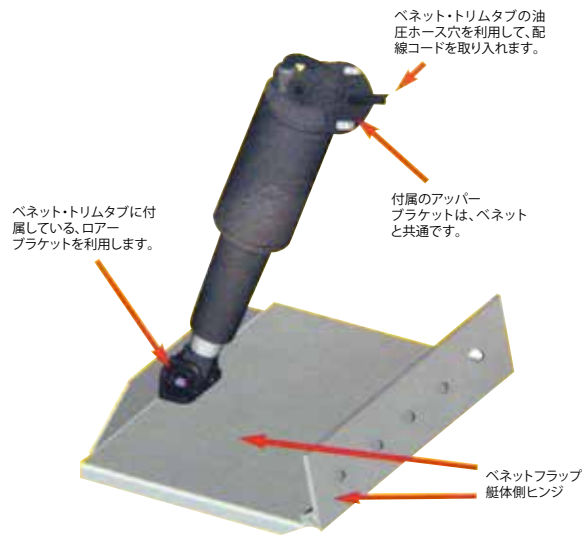

油圧→電動

**BENNETTコンバートキットのメリット**

- 油圧ポンプが故障した場合、大幅な修理費のコストダウンになります。
- 油圧配管ごと交換する場合、電気配線のみなので取り回しが簡単。
- 旧シリンダーを取り外した後の穴をそのまま使用して取付出来ます。
- BENNETTのフラップ・ローアブラケット・ロッカースイッチは、そのまま使用出来ます。(ジョイスティック及びLEDインジケーター (TPI) は不可)



**1 ベネットコンバート 電動シリンダーキット** (税別)

33337	12V	¥54,000	¥50,000
33338	24V	¥59,400	¥55,000

■付属品：シリンダー2本、アップブラケット2個、ベネットスイッチへの配線キット、取付金具一式

●ベネットトリムタブの油圧シリンダーを電動に交換する補修キットです。



最も先進的な機能を搭載したオートトリムタブです。LENCO電動タブに接続するとタブは自動で作動します。これまでの煩わしい操作は不要となり、船体を適正な姿勢に保ちます。発進時には自動でタブを下げ加速を促し、プレーニング状態になるとタブを調整し常に船を安定させます。本品は最適な巡航をするためにGPSとエンジンからの情報を取り込みタブを調整しています。



**2 オートグライドコントロール** (税別)

33437	15500-001	¥278,640	¥258,000
-------	-----------	----------	----------

■電圧：DC12V  
 ■GPSアンテナ付属(NMEA2000)  
 ■全ての配線コネクタは防水仕様

- 異なるスピード・波状況によって2パターンの設定が可能。
- ボートの電源をOFFにするまでプレーニング位置を固定します。
- キーパッドスイッチは3色LEDによりボートの状態が一目で確認できます。
- シングルシリンダー用(タブ枚にシリンダー1個)、ダブルシリンダーの場合はお問合せ下さい。

トリムタブ

## BENNETT ベネット 油圧式トリムタブ



**BENNETT**

**3 リペーパーパーツ(ベネット)** (税別)

A	03212	12VポンプAssy	¥167,400	¥155,000
	03213	24VポンプAssy	¥204,984	¥189,800
B	24539	ユーロロッカースイッチ	¥49,248	¥45,600
C	03216	ベネットハーネス 25FT	¥11,016	¥10,200
D	03217	油圧ホース 5M	¥8,370	¥7,750
E	03210	シリンダー(センサーなし)	¥33,372	¥30,900
F	03211	シリンダー(センサー付)	¥44,280	¥41,000
G	03199	ソレノイドバルブ 色( ) ( V仕様)	¥26,352	¥24,400
H	26895	ローアヒンジキット	¥2,808	¥2,600
I	26896	ハードウェアバックA	¥12,420	¥11,500
J	26897	ハードウェアバックB	¥12,420	¥11,500

■ローアヒンジキット内容：  
 フラップ側ヒンジ×1、ピン×1、取り付けボルト×2

- ①：トリムタブセットに含まれる取付金具類一式です。
- ②：ダブルシリンダーキットに含まれる取付金具類一式です。
- ③のシリンダー及び④のソレノイドバルブには、緑・赤色の2色があります。ご注文時に色をどちらかご指定下さい。
- ⑤のソレノイドバルブは、12Vか24V仕様かを指定ください。



400 SE SPORT NEW  
FOR 40 TO UNLIMITED HP



300 SE SPORT  
FOR 40 TO UNLIMITED HP



Sport Clip™  
Drill-Free Option  
for 300/200 SE Sport

200 SE SPORT  
FOR 8 TO 40 HP

### 1 ターボhidrofoil

			(税別)
SMT-72424	スポーツ200	¥12,960	¥12,000
SMT-71614	スポーツ300	¥12,960	¥12,000
SMT-74644	スポーツ400 <b>NEW</b>	¥15,120	¥14,000

	SE SPORT 200	SE SPORT 300	SE SPORT 400
サイズ	縦34.3cm 横35.6cm	縦36.6cm 横43.2cm	縦40.6cm 横43.1cm
カラー	ブラック	ブラック	ブラック
適合	8~40馬力	40馬力以上	40馬力以上
取付	取付ボルト付属(加工あり)	取付ボルト付属(加工あり)	取付ボルト付属(無加工)

- ハンドリング性能が向上します。
- キャビテーション、ポーボイスを抑制します。
- トーイングスポーツでのボートコントロールが良くなります。
- 燃費が向上し、トップスピードのロスがほとんどありません。
- プレーニングまでの時間が短縮します。
- 保証期間：永久保証(オリジナルオーナー限定)
- スポーツ200/300の取付けはキャビテーションプレートにドリルで穴を開けてボルトで固定します。別売のスポーツクリップを使用すれば穴あけなしで装着できます。
- スポーツ400は無加工で装着可能(別途スポーツクリップの購入必要なし)。
- ※ヤマハ80馬力以上のモデルは、アンチキャビテーションプレートが凸型にカーブしているため使用できません。
- ※アンチキャビテーションプレート上部に冷却水の排水穴のあるモデルには取付できません。



パーツ式



SE300取り付け部分拡大図



船外機のキャビテーションプレートに据えつけたねじ止め前の仮組み状態

### 2 スポーツクリップ

SMT-73435	¥12,960	¥12,000
-----------	---------	---------

- スポーツ200/300を加工なしで装着するためのブラケットです。
- 下記を除く8馬力以上の船外機、船内外機に適合します。
- キャビテーションプレートから排気するボルボ製品
- キャビテーションプレートの底にアノードが取付けられているマーキュリーブラボー2/ブラボー3
- 200馬力以上のホンダ船外機
- 350馬力以上のヤマハ船外機

### 3 ステップトリム

	(税別)
① 03174 小 240 X 150mm	¥36,958 ¥34,220
② 03175 大 290 X 175mm	¥42,725 ¥39,560

- 適合：① 21ft以内、② 30ft以内
- 商品内容：左右1セット
- 角度調整：74~93°
- 材質：アルミ製
- ※取付用のビス、ナットは別途ご用意下さい。



### 4 トランサムフラップ

03173 220 X 165mm	¥79,834	¥73,920
-------------------	---------	---------

- 材質：ステンレス製
- 商品内容：左右1セット
- 適合：18~26ft
- ※取付用のビス、ナットは別途ご用意下さい。

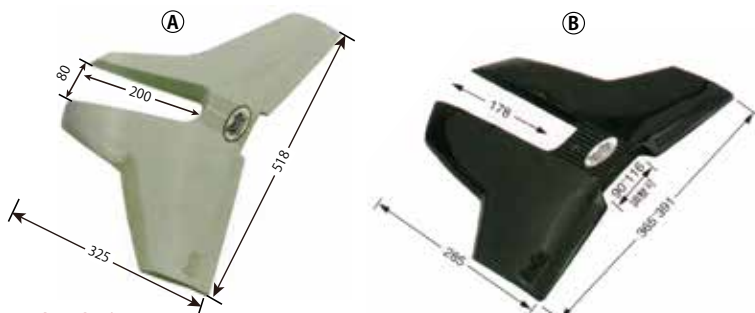

STING RAY

### 5 ハイドロfoilスタビライザー

	(税別)
① GRP_SR 大	¥13,500 ¥12,500
② GRP_SJR 小	¥13,500 ¥12,500

- カラー：ブラック、グレー
- 適合：① 25~360hp船外機、スタンドドライブ ② 1.5~25hp船外機
- プレーニングするまでの時間を半減し、走行、コントロールをスムーズにします。
- 燃料を10~40%節約します。



STING RAY

### 6 トルクイコライザー ハイドロfoil用

GRP_TE	¥4,104	¥3,800
--------	--------	--------

- カラー：ブラック、グレー
- 商品内容：2個1セット
- 適合：ハイドロfoilスタビライザー大(GRP\_SR)・小(GRP\_SJR)
- ハイドロfoilスタビライザーの下側に取り付けて使用します。
- 10°ごとに増す調整式で最大限の効率を得られます。
- 直進性能を向上させ、コントロールをより安全で容易にします。



トルクイコライザー無し



トルクイコライザー付

- GPS・魚群探知機
- 安全備品 船舶検査
- 係船用具
- コンパス 航海用具
- 無線機 通信用
- 電装品
- 内装品
- 外装品
- トローリング ボートギア
- 船体保護 船台
- 操舵装置 船体制御
- 燃料タンク 回り
- エンジン & ドライブ
- マリンオイル 添加剤
- メンテナンス
- フィッシング
- ミニポート
- 船外機 モーター
- セーリング

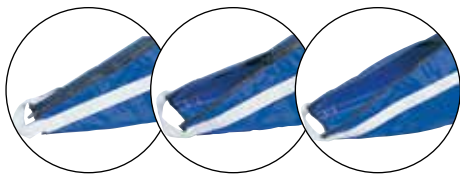

効きを簡単に調節できる  
このシーアンカーIIは、お尻のチャックを開けたり締めたりすることで、簡単にシーアンカーの効きを調節できます。



シーアンカーの入り口の縁に縫い込まれたステンレスワイヤーが重りの役目をし、また、このワイヤーにより海中に投入しなくても傘は開きます。

**風の影響で船がくるくる回らず、風に立つ!**  
流し釣りの際、風の影響で船体がくるくる回ってしまったり、釣り糸が立たず釣りどころではありません。シーアンカーは船首が風下に流されるのを抑制し、船首を風上に向け流すことが出来ます。

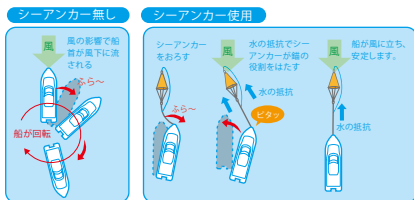

**潮の流れと同調するから、糸が立つ!**

船が潮の流れと同調して流れるため、海底に対して釣り糸が直角に近づくので正確に底が分かります。

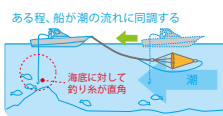

**NEW**



**2 シーアンカー・メインロープセット** (税別)

10071-R	S φ8mm×7.5m	¥4,860	¥4,500
10072-R	M φ8mm×7.5m	¥5,400	¥5,000
10073-R	L φ10mm×12m 回収ロープ付	¥10,260	¥9,500
10074-R	XL φ10mm×12m 回収ロープ付	¥12,852	¥11,900

PLASTIMO

**1 シーアンカー II**

18668C	Mサイズ(60φ×120cm)	¥8,532	¥7,900
18669C	Lサイズ(90φ×140cm)	¥10,584	¥9,800

■適合：Mサイズ 最大24~25 f までの和船、センターコンソール船 (FB艇不可)  
Lサイズ 最大28 f までのフィッシング艇 (FB艇不可)  
●従来の日本の漁師用のものと比べ、投入、回収、収納が非常に簡単です。その秘密は、シーアンカーの入り口の縁に縫い込まれたワイヤーにあり、海中に投入しなくても上記写真の様に自動的に傘が開き、なおかつステンレスワイヤーが適度な重りの役目を果たすのですぐに効果が得られます。  
●従来のものでは、慣れないと投入に手間取り、船が風に流されてすぐにポイントを外れてしまったり、パラシュートの張索が絡んで海中でパラシートが開かないケースが多々ありましたが、このシーアンカーは張索もベルトで4本しかないため、絡むこともありません。※荒天用には設計されていません。  
※ロープの長さは艇長の1.5倍程度にしてください。波が荒い時は多少長めに、海が穏やかな場合は多少短めでもかまいません。

シーアンカー用ロープ

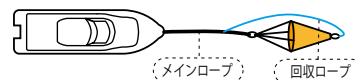

回収ロープ

シーアンカーの引き揚げは水の抵抗(重さ)がかかるので、かなり重労働です。しかし、予めシーアンカーの尻に取り付けた回収ロープを使用すれば、水の抵抗を逃がすことが出来るので、驚くほど簡単に引き上げることが出来ます。



**3 シーアンカー** (税別)

10071	W600×L530mm	適合艇:15ft	¥3,564	¥3,300
10072	W800×L700mm	適合艇:20ft	¥4,104	¥3,800
10073	W1070×L1100mm	適合艇:25ft	¥6,696	¥6,200
10074	W1350×L1400mm	適合艇:30ft	¥8,208	¥7,600

シーアンカー用ロープ

① SAR-8-75	メインロープ φ8mm×7.5m	¥1,296	¥1,200
② SAR-10-12	メインロープ φ10mm×12m	¥2,700	¥2,500
SAR-6-5	回収ロープ φ6mm×5m	¥756	¥700

■適合：① S・Mサイズのシーアンカー、② L・XLサイズのシーアンカー

シーアンカー



[ステンレス シンプル]



[開口部縮小]

[排水口縮小]

**4 フィッシングパラアンカー** (税別)

99063	F-1	¥8,532	¥7,900
99064	F-2	¥10,584	¥9,800

- ゴムポートから小型艇での流し釣り向けのアンカーです。排水口及び開口部のとじ部分の大きさを調節できるので、効き具合を簡単に調節することができます。ロープのより取りにはステンレスシンプルを使用。
- 効きすぎる時：開口部の吊ロープ間のアイレットを結んで下さい。開口部を狭くすることで効きが減少します。
- 効きが弱い時：排水口のアイレットを結んで下さい。排水口を閉める事で効きが強くなります。

■仕様

型式	最大開口部直径	全長	適応ポート
F-1	45cm	100cm	ゴムポート~16フィート
F-2	75cm	150cm	16~20フィート



**5 ラックアンカー**

00610	FB-2	¥28,080	¥26,000
00611	FB-2.5	¥33,480	¥31,000
00612	FB-3	¥41,040	¥38,000
00613	FB-3.5	¥57,240	¥53,000
00614	FB-4	¥64,800	¥60,000
00609	FB-4.5	¥75,600	¥70,000
00608	FB-5	¥86,400	¥80,000

- 水の抵抗で船のゆれを抑え、風に流されるのを防ぎます。
- 広範囲での流し釣りに最適です。また、エンジントラブル時にも威力を発揮します。
- 生地には航空パラシュート技術を応用した専用の格子織布を使用し、耐久性に大変優れています。収納袋入り

タイプ	適用	直径	曳索ナイロン	パイ連結索ポリエチレン	引揚ロープ	オモリ	パイ
FB-2	16F以下	2.0m	8φ×10m	6φ×2.2m	6φ×15m	500g	18cm
FB-2.5	17~21F	2.5m	"	"	"	"	"
FB-3	22~27F	3.0m	"	"	"	"	"
FB-3.5	26~31F	3.5m	8φ×15m	6φ×4m	6φ×20m	1,000g	24cm
FB-4	30~36F	4.0m	"	"	"	"	"
FB-4.5	34~40F	4.5m	"	"	"	"	"
FB-5	40F以上	5.0m	"	"	"	"	"



このマークが付いている商品は通常送料の他に別途送料が追加されます。



このマークが付いている商品は当店以外の倉庫(メーカー倉庫)から直接お客様へ発送されます。まとも出荷や代金引換決済がご利用いただけません。



《展開と収納》

展開



セールエンドロープをマストから解きます



ドラムロープを引っ張りセールを展開します。



アウトホールロープをクリート結びで固定して完成です。

収納



クリートに固定してある左右のアウトホールロープを外し、巻取準備をします。



ダブルドラムの場合、ドラム下側ロープを引くのみでセールを収納できます。



収納終了

《細部のこだわり》

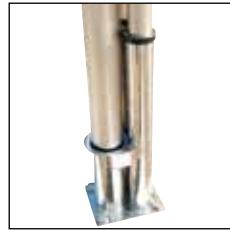

振れ防止のためマストステップを変更しました。

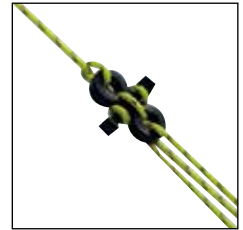

8の字クリート留めによりステーの確実な固定が可能になりました。(小・中型のみ)



セールの巻き取り部に、ヨットのジブフーラー方式を採用。ドラムロープ1本を引っ張るだけで、セールの巻き取り & 収納が可能です。



マスト上部に回転構造、またマスト下部にコマを装備し、フロント・サイドステーを張った状態でマストを軽く回すことができます。

■大型スパンカー

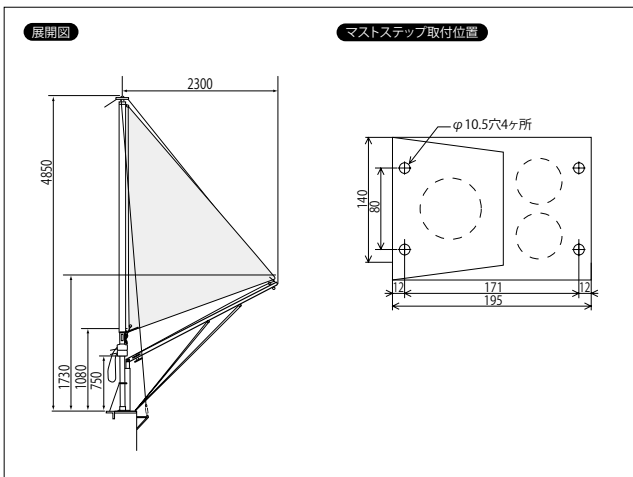

■仕様

マスト&ブーム	シルバーゴールドアルミ製	ブームロープ	白&緑色
セール	ダクロン製 青色	ブームアングルロープ	白&青
アウトホールロープ	白&赤色	サイド&フォアステー	ダイニーマロープ
マストドラムロープ	白&青色	カニンガムロープ	白&青4mm

マストとハリヤードはジャックルにクラブヒッチ結びで出荷しております。1部品番号で3梱包です。(マスト+セール、ブーム2本、マストブラケット)

**1 大型スパンカー(33~38ft用)**

**QX4SASG00000** スパンカーセット **¥383,400** (税別) **¥355,000**

**2 中型スパンカー(27~33ft用)**

**QX4SASG00100** スタンダード スパンカーセット **¥278,640** (税別) **¥258,000**

**QX4SASG00110** 折畳みブーム スパンカーセット **¥306,720** (税別) **¥284,000**

**3 小型スパンカー(20~27ft用)**

**QX4SASG00200** スタンダード スパンカーセット **¥226,800** (税別) **¥210,000**

**QX4SASG00210** 折畳みブーム スパンカーセット **¥254,880** (税別) **¥236,000**

**4 ベアリングセット(中・小型スパンカー兼用)**

**Q8TSAS001005** **¥8,856** (税別) **¥8,200**

●2003年以前に取付されたお客様向けのマストを少しの力で回転させる、マスト上下ベアリングセットです。

**5 オプション 可倒式ヒンジベースアセンブリ**

**907908015300** 小・中スパンカー用 **¥23,220** (税別) **¥21,500**

- マストをデッキ上面に固定するアイストラップ付。
- 簡単操作でマストの可倒ができます。

■中・小型スパンカー

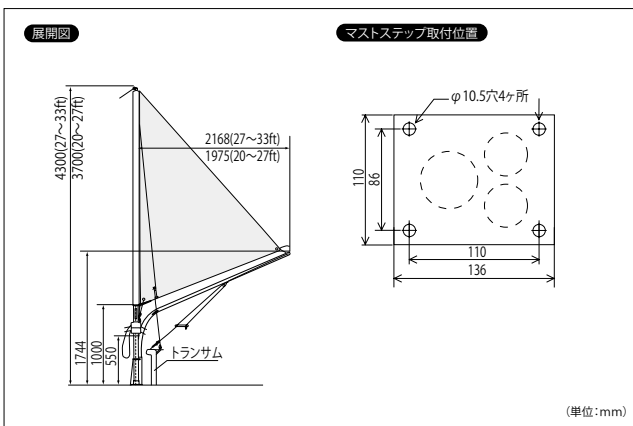

(単位:mm)