

- GPS・魚群探知機
- 安全備品
船舶検査
- 係船用具
- コンパス
航海用具
- 無線
機受信
- 電装品
- 内装品
- 外装品
- トローイング
ボートギア
- 船体保護
船台
- 操舵装置
船体制御
- 燃料タンク
回リ
- エンジン
ドライブ
- マリンオイル
添加剤
- メンテナンス
- フィッシング
- ミニボート
- 船外機
キー
モーター
- セーリング

アキレス

- アキレス
- ジョイクラフト
- その他
- アクセサリ

アキレスCSMパワーボートシリーズ <自信の5年間無償修理制度>

アキレスと言えばCSM!5年保証はアキレス社の自信の表れです。CSMは紫外線に強く、耐油性があるため燃料やオイルが付着しても劣化が非常に少ない素材です。さらに寒さにも強く-30度の低温でも硬くなりません。国内に製造拠点を持つアキレスだからできる**無料修理制度**。「えっ本当、お客さんの過失でも無料なの?」そうです、アキレスボートはたとえお客様の過失であっても修理可能であれば無償で修理を受けることができます。アキレスCSMは2回まで、PVCは1回まで利用できます。



First Adventure シリーズ

アキレス
CSM製

5年 本体保証



2馬力専用

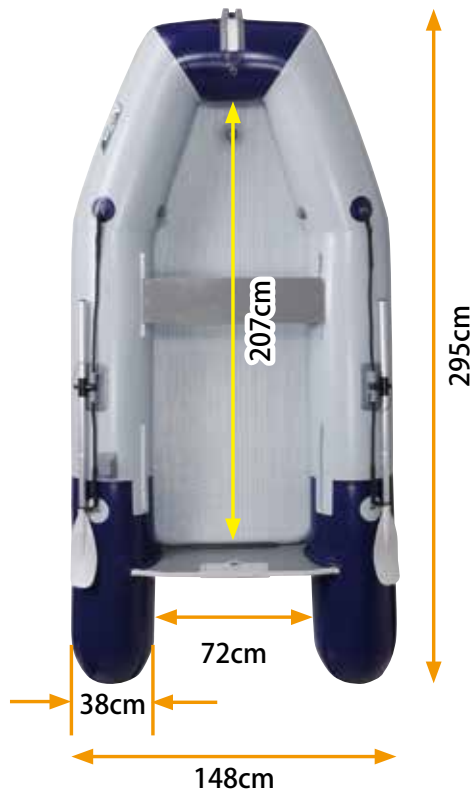

ACHILLES
1 4人乗りゴムボート LF-297WB ウッドフロアモデル (税別)
LF-297WB ¥221,400 ¥205,000

■サイズ: 全長295cm/全幅148cm ■総重量: 38.0kg ■最大搭載出力: 1.47kw/2PS (トランサムS)
■主な付属品: オール1組、フットポンプ1個、椅子板1枚、本体キャリーバッグ、リペアキットセット

2馬力専用



ACHILLES
2 4人乗りゴムボート LF-297IB エアーフロアモデル (税別)
LF-297IB ¥275,400 ¥255,000

■サイズ: 全長295cm/全幅148cm ■総重量: 34.0kg ■最大搭載出力: 1.47kw/2PS (トランサムS)
■主な付属品: オール1組、フットポンプ1個、椅子板1枚、本体キャリーバッグ、リペアキットセット

2馬力専用



ACHILLES
3 4人乗りゴムボート LF-297RU ロールアップフロアモデル (税別)

LF-297RU ¥216,000 ¥200,000

■サイズ: 全長295cm/全幅148cm ■総重量: 37.0kg ■最大搭載出力: 1.47kw/2PS (トランサムS)
■主な付属品: オール1組、フットポンプ1個、椅子板1枚、本体キャリーバッグ、リペアキットセット

ACHILLES
4 船底カバー (税別)

FKDLF29 LF-297専用 ¥37,800 ¥35,000

LFシリーズの特長

- 初めてインフレーターボートを手にする入門艇として開発されたボートです。
- CSM×ナイロンで軽量化と高い収納性を実現
- ラウンドエンドタイプのチューブエンドでボートエンドの浮力を向上しました。落水時の安全性を考慮しライフラインを採用
- 安全性を重視した安心設計
- 強度のあるトランサム板(18mm)を採用。ドーリー取付の強度も向上しました。
- モールドスタビライザー装備で走行性が向上
- 船底カバー(別売)を利用すれば更なるキズ防止強化が可能。
- 充実した標準装備(グリップ付きトローイングリング、アンカーロープガイド、竿掛けモールド2個、トランサムアイ4ヶ所、ライフラインロープ、セルフペーラー)
- ロールアップフロア採用で組み立て不要の楽々モデル (LF-297RU) が新登場!



このマークが付いている商品は通常送料の他に別途送料が追加されます。



このマークが付いている商品は当店以外の倉庫(メーカー倉庫)から直接お客様へ発送されます。まとめ出荷や代金引換決済がご利用いただけません。

Moon Tripper シリーズ

アキレス CSM製

5年 本体保証



予備検査証付

NEW



ACHILLES
1 4人乗りゴムボート LW-310EX



(税別)

LW-310EX ¥334,800 ¥310,000

- サイズ：全長310cm/全幅158cm ■総重量：40.5kg
- 最大搭載出力：5.9KW/8PS(トランサムS)
- 主な付属品：オール1組、フットポンプ1個、椅子板1枚、本体キャリーバッグ、リペアキットセット

アキレス CSM製

5年 本体保証



4人乗り

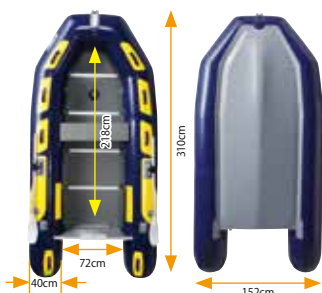

予備検査証付

ACHILLES
2 4人乗りゴムボート LW-310WB ウッドフロアモデル



(税別)

LW-310WB ¥280,800 ¥260,000

- サイズ：全長310cm/全幅152cm ■総重量：52.0kg
- 最大搭載出力：5.9kW/8PS (トランサムS)
- 主な付属品：オール1組、フットポンプ1個、椅子板1枚、本体キャリーバッグ、リペアキットセット

アキレス CSM製

5年 本体保証



4人乗り



予備検査証付

ACHILLES
3 4人乗りゴムボート LW-310IB エアーフロアモデル



(税別)

LW-310IB ¥313,200 ¥290,000

- サイズ：全長310cm/全幅152cm ■総重量：38.5kg
- 最大搭載出力：5.9kW/8PS (トランサムS)
- 主な付属品：オール1組、フットポンプ1個、椅子板1枚、本体キャリーバッグ、リペアキットセット

LWシリーズの特長

- 2~8馬力まで搭載可能な設計にし、初心者から高馬力志向の方までを対象として開発しました。
- ゆとりある船内と操作性優れた船底構造
- スターンの下部に2本のモールドスタビライザー装備で静止時の横揺れ防止と直進安定性向上に効果を発揮。

- 充実した標準装備(グリップ付きトーイングリング、アンカーロープガイド、竿掛けモールド2個、トランサムアイ4ヶ所、ティアドロップ防舷材、セルフベラー)

このマークの付いている商品は大型商品の為ヤマト宅急便(クロネコ)で配達できませんので西濃運輸(カンガルー便)を利用します。

このマークの付いている商品は運送上で注意が必要な商品でありヤマト宅急便(クロネコ)で配達できませんので西濃運輸(カンガルー便)を利用します。沖縄や離島など一部地域は別途送料がかかります。

- G P S - 魚群探知機
- 安全備品 船舶検査
- 係船用具
- コンパス 航海用具
- 無線機 通 信
- 電 装 品
- 内 装 品
- 外 装 品
- トーイング ポートギア
- 船体保護 船 台
- 操舵装置 船体制御
- 燃料タンク 回 り
- エンジン & ドライブ
- マリンオイル 添 加 剤
- メンテナンス
- フィッシング
- ミニボート
- 船 外 機 エレクター
- セーリング

アキレス

- アキレス
- ジョイクラフト
- その他
- アクセサリ

- GPS・魚群探知機
- 安全備品 船舶検査
- 係船用具
- コンパス 航海用具
- 無線機 テレホン
- 電装品
- 内装品
- 外装品
- トローリング ボートギア
- 船体保護 船台
- 操舵装置 船体制御
- 燃料タンク 回
- エンジン&ドライブ
- マリンオイル 添加剤
- メンテナンス
- フィッシング
- ミニボート
- 船外機 キー
- モーター
- セーリング

アキレス

- アキレス
- ジョイクラフト
- その他
- アクセサリ

KAMIKAZE シリーズ

アキレス CSM製 5年 本体保証 予備検査証付



4人乗り

※カック内はAS-332ALの数値

ACHILLES
1 4人乗りゴムボート AS-315AL アルミフロアモデル (税別)
AS-315AL ¥378,000 ¥350,000

- サイズ: 全長315cm/全幅161cm
- 総重量: 66.5kg
- 最大搭載出力: 7.3kW/9.9PS (トランサムS)
- 主な付属品: オール1組、フットポンプ1個、椅子板1枚、本体キャリーバッグ、リペアキットセット

※写真はAS-315ALです。(カック内はAS-332ALの数値)

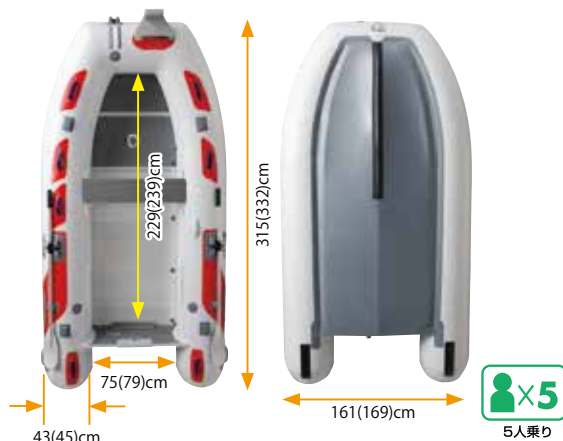

5人乗り

ACHILLES
2 5人乗りゴムボート AS-332AL アルミフロアモデル (税別)
AS-332AL ¥432,000 ¥400,000

- サイズ: 全長332cm/全幅169cm
- 総重量: 70.5kg
- 最大搭載出力: 11.0kW/15PS (トランサムS)
- 主な付属品: オール1組、フットポンプ1個、椅子板1枚、本体キャリーバッグ、リペアキットセット

アキレス CSM製 5年 本体保証 予備検査証付



4人乗り

ACHILLES
3 4人乗りゴムボート AS-315IB エアーフロアモデル (税別)
AS-315IB ¥378,000 ¥350,000

- サイズ: 全長315cm/全幅161cm
- 総重量: 51.0kg
- 最大搭載出力: 7.3kW/9.9PS (トランサムS)
- 主な付属品: オール1組、フットポンプ1個、椅子板1枚、本体キャリーバッグ、リペアキットセット

※写真はAS-315IBです。(カック内はAS-332IBの数値)

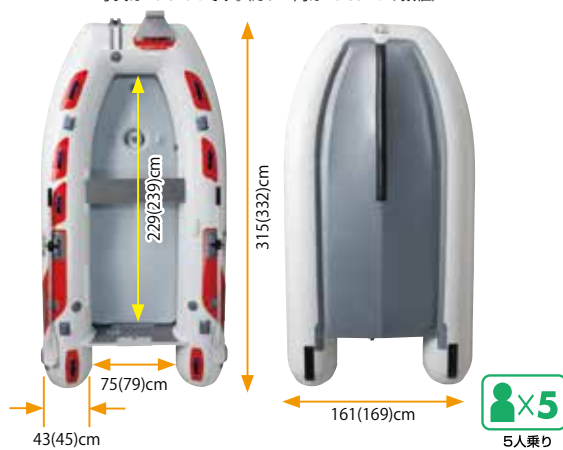

5人乗り

ACHILLES
4 5人乗りゴムボート AS-332IB エアーフロアモデル (税別)
AS-332IB ¥432,000 ¥400,000

- サイズ: 全長332cm/全幅169cm
- 総重量: 54.0kg
- 最大搭載出力: 11.0kW/15PS (トランサムS)
- 主な付属品: オール1組、フットポンプ1個、椅子板1枚、本体キャリーバッグ、リペアキットセット

アキレス CSM製 5年 本体保証 予備検査証付

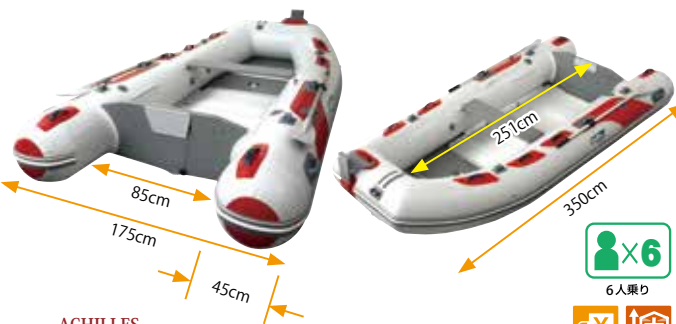

6人乗り

ACHILLES
5 6人乗りゴムボート AS-350AL アルミフロアモデル (税別)
AS-350AL ¥518,400 ¥480,000

- サイズ: 全長350cm/全幅175cm
- 総重量: 78.0kg
- 最大搭載出力: 14.7kW/20PS (トランサムL)
- 主な付属品: オール1組、フットポンプ1個、椅子板1枚、本体キャリーバッグ、リペアキットセット

ASシリーズの特長

- 至高のインフレーターボート、ここに誕生。
- 最高の材質(CSM×1100dtex国産素材)による高い耐久性と剛性。
- 安心のワイドボディー&安定性抜群のチューブ径(最大45cm)を採用。
- モーターマウント(別売)をバウに取付可能。
- 高いキール効果を発揮する設計。

- 充実の標準装備(グリップ付きトローリングリング、アンカーロープガイド、竿掛けモールド4個、ベルトクリップ、ティアドロップ防絨材、トランサムアイ4ヶ所、セルフベラー)
- 5海里対応の6人乗りモデル (AS-350AL) が新登場!

Kuroobi シリーズ

アキレス CSM製 5年 本体保証

5人乗り

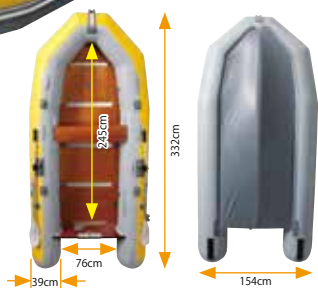

予備検査証付

ACHILLES
1 5人乗りゴムボート FMR-505 ウッドフロアモデル (税別)

FMR-505 ¥383,400 ¥355,000

- サイズ：全長332cm/全幅154cm ■総重量：56.0kg
- 最大搭載出力：11.0kW/15PS (トランサムS)
- 主な付属品：オール1組、フットポンプ1個、椅子板1枚、本体キャリーバッグ、底板キャリーバッグ、リペアキットセット

アキレス CSM製 5年 本体保証

4人乗り

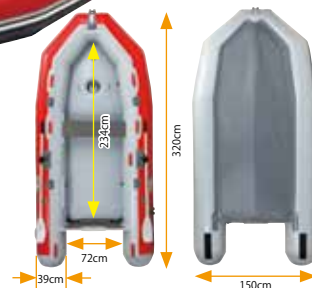

予備検査証付

ACHILLES
2 4人乗りゴムボート FMR-405 エアフロアモデル (税別)

FMR-405 ¥383,400 ¥355,000

- サイズ：全長320cm/全幅150cm ■総重量：44.5kg
- 最大搭載出力：7.3kW/9.9PS (トランサムS)
- 主な付属品：オール1組、フットポンプ1個、椅子板1枚、本体キャリーバッグ、リペアキットセット

FMRシリーズの特長

- 高い安全性、優れた走行性、そして取扱いの楽な重量。
- FMR-505は名艇FM-505の復刻モデル。正統なDNAを受け継ぎ、更に進化した技術を含み込んだ艇体は新次元の走行性へと革新的進化を遂げました。
- スピーディーな組立て重視のエアフロアタイプFMR-405も誕生。
- 安全性を重視した発色のよいイエロー(FMR-505)とレッド(FMR-405)を採用。
- 充実の標準装備(アンカーロープガイド(船首、操縦席用)、ティアドロップ防舷材、セルフペーラー、スタビライザー)

Tender Boat シリーズ

アキレス CSM製 5年 本体保証 予備検査証付

3人乗り

NEW

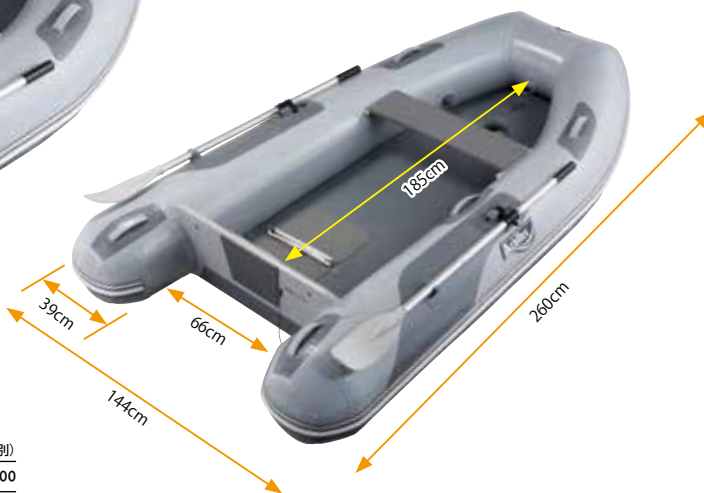

ACHILLES
3 3人乗りゴムボート LSI-260 (税別)

LSI-260E ¥275,400 ¥255,000

- サイズ：全長260cm/全幅144cm ■総重量：37.0kg
- 最大搭載出力：1.47kW/2PS(トランサムS)
- 主な付属品：オール1組、高圧フットポンプ1個、椅子板1枚、本体キャリーバッグ、リペアキットセット

LSIシリーズの特長

- テンドーボート用として開発されたLSIシリーズは、ヨットなどに積載したりデッキ上で組み立てたりすることを考慮して、扱いが容易なハイブレッシャー・エアボードを採用しています。
- 紫外線に長期間さらされる船体には、耐候性に優れたCSMと強度のある1100dtexを全てに採用しました。
- 海外から定評のあるロングセラーモデルです。

このマークの付いている商品は大型商品の為ヤマト宅急便(クロネコ)で配達できませんので西濃運輸(カンガルー便)を利用します。

このマークの付いている商品は運送上で注意が必要な商品でありヤマト宅急便(クロネコ)で配達できませんので西濃運輸(カンガルー便)を利用します。沖縄や離島など一部地域は別途送料がかかります。

- G P S - 魚群探知機
- 安全備品 船舶検査
- 係船用具
- コンパス 航海用器具
- 無線機 通信用
- 電装品
- 内装品
- 外装品
- トーイング ポートギア
- 船体保護 船体制御
- 操舵装置 船体制御
- 燃料タンク 回り
- エンジン & ドライブ
- マリンオイル 添加剤
- メンテナンス
- フィッシング
- ミニボート
- 船外機 エレクター
- セーリング

アキレス

- アキレス
- ジョイクラフト
- その他
- アクセサリ

- GPS・魚群探知機
- 安全備品
船舶検査
- 係船用具
- コンパス
航海用具
- 無線
アンテナ
通信
- 電装品
- 内装品
- 外装品
- トローリング
ボートギア
- 船体保護
船台
- 操舵装置
船体制御
- 燃料タンク
回り
- エンジン&
ドライブ
- マリンオイル
添加剤
- メンテナンス
- フィッシング
- ミニボート
- 船外機
モーター
- セーリング

アキレス

- アキレス
- ジョイクラフト
- その他
- アクセサリ

PVCパワーボートシリーズ

アキレスのPVCボートシリーズはインフレーターボートをさらに多くの方々に楽しんで頂けるようにコストパフォーマンスを最優先にして開発しました。素材は、「PVC+ポリエステル基布」を使用しており、耐候性、耐久性、耐低温性など、その性能においてはCSM素材などに一歩譲りますが必要にして十分な性能を持っています。さらにアキレスでは、安心の1年間の無償保証制度を採用しています。

Red Sniper シリーズ

PVC製 **1年 本体保証**  3人乗り

2馬力専用

NEW



ACHILLES

1 3人乗りゴムボート PVL-270RU ロールアップフロアモデル (税別)

PVL-270RU ¥151,200 ¥140,000

- サイズ：全長270cm/全幅140cm ■総重量：29.0kg
- 最大搭載出力：1.47kW/2PS(トランサムS)
- 主な付属品：オール1組、フットポンプ1個、椅子板1枚、キャリアバッグ、リペアキットセット

PVC製 **1年 本体保証**  4人乗り

2馬力専用

NEW



ACHILLES

2 4人乗りゴムボート PVL-310RU ロールアップフロアモデル (税別)

PVL-310RU ¥162,000 ¥150,000

- サイズ：全長310cm/全幅140cm ■総重量：32.0kg
- 最大搭載出力：1.47kW/2PS(トランサムS)
- 主な付属品：オール1組、高圧フットポンプ1個、椅子板1枚、キャリアバッグ、リペアキット

PVLシリーズの特長

- 2馬力専用の初心者向けで、入門モデルに最適。
- 空気をいれるだけでボートが組みあがるロールアップフロア採用。
- 片づけも容易でコンパクトに収納可能。
- ポリエステル550dtex採用で軽量化とコストダウンを実現。

Aqua Shark シリーズ

PVC製 **1年 本体保証**  5人乗り

予備検査証付



ACHILLES

3 5人乗りゴムボート PV-330VIB エアーフロアモデル (税別)

PV-330VIB-11 ¥308,880 ¥286,000

- サイズ：全長330cm/全幅166cm ■総重量：48.0kg
- 最大搭載出力：7.3kW/9.9PS (トランサムS)
- 主な付属品：オール1組、フットポンプ1個、椅子板1枚、本体キャリアバッグ、リペアキットセット

PVC製 **1年 本体保証**  4人乗り

2馬力専用



ACHILLES

4 4人乗りゴムボート PV-300VLT エアーフロアモデル (税別)

PV-300VLT-11 ¥226,800 ¥210,000

- サイズ：全長300cm/全幅140cm ■総重量：33.0kg
- 最大搭載出力：1.47kW/2PS (トランサムS)
- 主な付属品：オール1組、フットポンプ1個、椅子板1枚、本体キャリアバッグ、リペアキットセット

PVC製 **1年 本体保証**  4人乗り

2馬力専用



ACHILLES

5 4人乗りゴムボート PV-300DX エアーフロアモデル (税別)

GRP_PV-300DX ライトドリー付き ¥313,200 ¥290,000

- カラー：ホワイト、オレンジ
- サイズ：全長300cm/全幅152cm ■総重量：41.5kg
- 最大搭載出力：1.47kW/2PS (トランサムS)
- 主な付属品：オール1組、フットポンプ1個、椅子板1枚、ライトドリー-LX、本体キャリアバッグ、リペアキットセット

PVシリーズの特長

- 走りへの想い。走行性能を追い求めた新世代インフレーターボート。
- 非力な2馬力船外機でも滑らかな水面ならプレーニングに近い状態で走行可能です。
- 深い船内と船底を実現したアキレス独自の一体型のエアーフロアのVシェイプドハルを採用。(PV-330VIB及びPV-300VLT)
- 充実の標準装備(グリップ付きトローリングリング、アンカーロープガイド、竿掛けモールド4個(PV-300VLTは2個)、ティアドロップ防舷材、D環(PV-300VLTを除く))
- ライトドリー-LX標準装備のPV-300DXが新登場!



ACHILLES
1 アルミオール 長さ148cm (税別)

UD-2 (ペア)	¥9,936	¥9,200
UD-2HALF (1本)	¥4,968	¥4,600



ACHILLES
2 アルミオール 長さ125cm (税別)

D-1 (ペア)	¥8,532	¥7,900
D-1HALF (1本)	¥4,266	¥3,950



PVC製ボート用
ACHILLES
3 アルミオール 長さ155cm (税別)

SL-02 (ペア)	¥12,830	¥11,880
------------	---------	---------



ACHILLES
4 パドルオール(1本) (税別)

PD-01 長さ125cm	¥5,940	¥5,500
---------------	--------	--------



ACHILLES
5 アルミパドル(1本) (税別)

B-2 長さ120cm	¥5,292	¥4,900
TB-801 長さ150cm	¥9,072	¥8,400



ACHILLES
6 ダブルパドル(1セット) (税別)

DPR-107 長さ215cm	¥12,960	¥12,000
-----------------	---------	---------

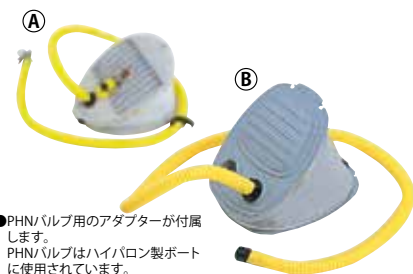

ACHILLES
7 フットポンプ (ナイロン樹脂プレート) (税別)

●PHN/バルブ用のアダプターが付属します。PHN/バルブはハイバロン製ボートに使用されています。

プレートサイズ	(税別)
① P-BR9HP 35cm×25cm	¥12,960 ¥12,000
② P-BR1 2L 28cm×20cm	¥7,884 ¥7,300
P-BR2 2.6L 29cm×21cm	¥8,532 ¥7,900

●①低圧(大容量)と高圧に充気圧を切り換え可能です。

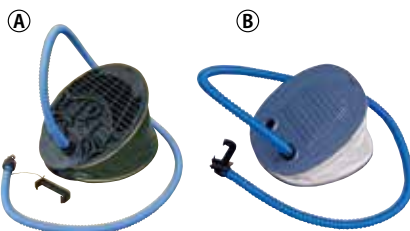

ACHILLES
8 フットポンプ (税別)

プレートサイズ	(税別)
① DJ-500HP 30×21cm	¥11,664 ¥10,800
② DJ-302 28×22cm	¥8,964 ¥8,300

●ロバーツバルブ用のアダプターが付属します。ロバーツバルブはPVC製ボートに使用されています。



ACHILLES
9 プレッシャーゲージ (税別)

① GRP_E-132	¥6,912	¥6,400
② MM-P	¥5,724	¥5,300
③ MM-C PHN/バルブ用	¥5,724	¥5,300

■①タイプ：PHN/バルブ用、PRB/バルブ用の2種類があります。
■②メーター径：4.2cm 長さ：6.6cm



ACHILLES
10 フットポンプオプション (税別)

① Y-HOOS イエローホースのみ	¥1,404	¥1,300
② AD-PHN ホースアダプター PHNバルブ用	¥1,080	¥1,000
③ AD-PV1 ホースアダプター ロバーツバルブ専用	¥1,080	¥1,000



ACHILLES
11 パワーボート用キャリーバッグ (税別)

KJ-5SSL 125×63×25cm	¥15,660	¥14,500
KJ-10SSL 140×63×25cm	¥17,064	¥15,800



ACHILLES
12 DSクッションフローター専用 (税別)

F1-V	¥7,128	¥6,800
------	--------	--------

■サイズ寸法：縦46.5×横45×厚さ7.5cm
●PV-001専用のクッションです。
●座面を高くすることで視界も広がります。

- GPS・魚群探知機
- 安全備品 船舶検査
- 係船用具
- コンパス 航海用具
- 無線機
- 電装品
- 内装品
- 外装品
- トローリング ボートギア
- 船体保護 船台
- 操舵装置 船体制御
- 燃料タンク 回り
- エンジン&ドライブ
- マリンオイル 添加剤
- メンテナンス
- フィッシング
- ミニポート
- 船外機 モーター
- セーリング



ACHILLES
1 ステンレスカムクリート (税別)
KM-S ¥4,320 ¥4,000

- 竿かけモールドにはめ込んで使用します。
- アンカーロープをワンタッチで固定できます。
- カム(歯車)の働きでロープはガッチリと固定されますが、内側に引くと簡単に緩み・外すことができます。



ACHILLES
2 パワーボート用椅子板 (税別)

D-900	グレー 90cm	¥14,256	¥13,200
適用モデル:FMR-505,AS-332,HB-315LX			
D-830	グレー 83cm	¥11,448	¥10,600
適用モデル:AS-315			
D-800	グレー 80cm	¥10,800	¥10,000
適用モデル:FMR-405,LW-310,HB-300FX			
D-780	グレー 78cm	¥10,800	¥10,000
適用モデル:LF297			



ACHILLES
3 PV用スライド椅子板 (税別)

D-900SSL	90cm	¥10,800	¥10,000
適用モデル:PV-330VIB			
D-800SSL	80cm	¥10,800	¥10,000
適用モデル:PV-300VIB			
D-750SSL	75cm	¥9,288	¥8,600
適用モデル:PV-260SL, PV-300SL, PV-300VLT			
D-630SSL	63cm	¥9,288	¥8,600
適用モデル:PV4-542,PV4-942			

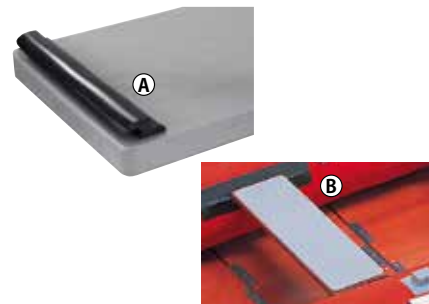

ACHILLES
4 シートオプション (税別)

(A) PF-190	ブラフレーム 1本	¥1,501	¥1,390
※ネジは付属していません。 ※イス板一枚に付き左右で2個必要です。			
(B) C-SC	シートクッション 2枚入り	¥3,672	¥3,400



ACHILLES
5 船底カバー (税別)

(A) FKDPV27	PVL-270RU専用	¥35,640	¥33,000
(B) FKDLF29	LF-297専用	¥37,800	¥35,000

● 船底カバーを使用することでボート全体の強化が可能(キズ防止効果)。擦れやすい場所でもさほど気にせず走行することができるようになります。



ACHILLES
6 船検プレート(登録兼用) (税別)

N-PT2	2枚セット	¥5,076	¥4,700
--------------	-------	--------	--------

■ サイズ: 68×10cm
 ● 全長が333cmを超える、登録が必要なボート(SEI-365以上)に使用できます。所属都道府県を表示するために、大型の船検プレートとなっています。

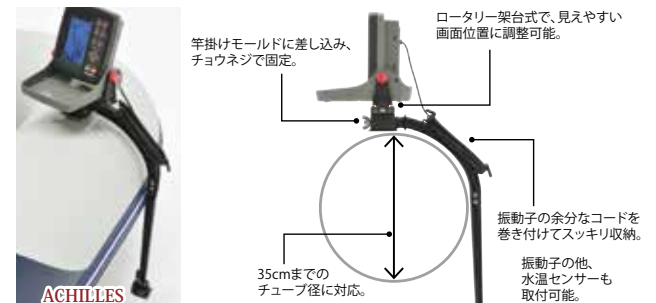

ACHILLES
7 ギョタッチメント(ローボート専用) (税別)
GY-1 ¥5,724 ¥5,300

■ 適合機種: HONDEX HE-51C, PS-50C, PS-501CN, PS-500C
 ● ポータブル魚群探知機がワンタッチで取り付けできます。ローボートでも本格的なフィッシングが楽しめます。
 ※ 魚探は別売です。
 ※ パワーボートに取り付ける場合、チューブ径が太いため、既設の竿掛けモールドに取り付けることができません。その場合は、別途、竿掛けモールドを購入してチューブの適切な位置に取り付けるようにしてください。

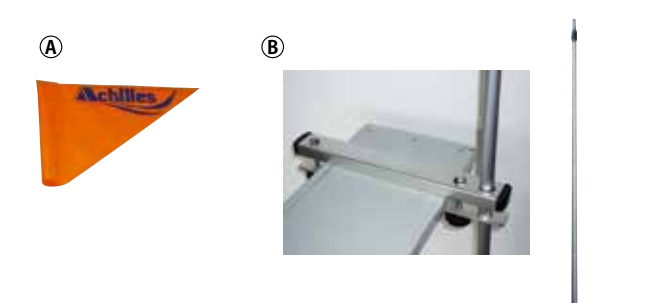

ACHILLES
8 セーフティーフラッグ(パワーボート/ローボート兼用) (税別)

(A) FL-03	セーフティーフラッグ	¥1,512	¥1,400
(B) FL-04	本体(ボール+アタッチメント)	¥10,368	¥9,600

■ ボールサイズ: 収納時 1.2m 伸長時 2.4m
 ● 海上で自船の視認性を上げるためのマークボールです。付属のアタッチメントをイス板に挟んでボールを差込みます。イス板に取り付けするので、ローボートにも使用できます。



ACHILLES
9 デラックスドリー DX (税別)
DX-D1 ¥32,400 ¥30,000

■ 車輪の大きさ: 直径約39.5cm、幅約9.5cm
 ● 跳ね上げ時、2馬力に便利な斜め固定と5馬力以上の垂直固定の2アングルロック。
 ● 特別な器具を使用せずに、小さな力で引き上げることができるシャフトグリップ。
 ● 収納時には、支柱とタイヤの部分を取り外します。
 ● 支柱の受けの部分(ブラケット)はトランサムに取り付けたままでボートを折り畳むことができます。
 ※ ボート全長365cm以下、かつ船外機・燃料他備品を含む総重量が105kg以下の場合のみ使用可。



ACHILLES
10 ドリー固定アタッチメント (税別)
DX-AT ¥4,860 ¥4,500

■ デラックスドリー専用オプション
 ● ドリー本体(下穴)をトランサムに直に取り付けせず、このアタッチメントを4本のビスで固定するだけで、ドリーの取り外しも可能。トランサムからも出っ張りません。



ACHILLES
11 デラックスドリー VIB用スペーサー (税別)
V-DS ¥13,500 ¥12,500

■ 2個1セット
 ● フラップのあるPV-VIBシリーズにデラックスドリー(DX-D2)を取り付けるためのかさ上げキットです。

アキレス

アキレス

PVC製ポート用



ACHILLES
1 PHNバルブ (税別)
PHN ¥1,512 ¥1,400

■適応モデル：CSM、エコストロン製品
※HB-420、HB-490、SU、RJB/RSBは除く



ACHILLES
2 ロバーツバルブ (税別)
PV-1 ¥2,808 ¥2,600

■PVC専用



ACHILLES
3 セルフベアラークャップ (税別)
SB-P ¥1,944 ¥1,800

■適応モデル：LF、LW、AS、FMR、PV-VIB、PVL、SEIシリーズ用

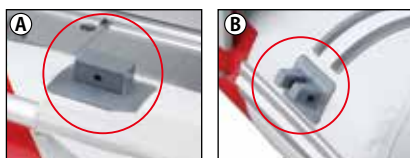

ACHILLES
4 CSMポート用アタッチメント (税別)

(A) S-FM	竿掛けモールド	¥1,296	¥1,200
(B) S-AK	アンカーロープガイド	¥1,836	¥1,700
(C) U-100	チューブ糊 大 約100g	¥1,404	¥1,300
U-20	チューブ糊 小 約20g	¥756	¥700



ACHILLES
5 PVCポート用アタッチメント (税別)

(A) 010P	竿掛けモールド	¥1,296	¥1,200
(B) G33P	アンカーロープガイド	¥1,836	¥1,700
(C) C-01P	チューブ糊 約30g	¥1,404	¥1,300

PVC製ポート用



ACHILLES
6 補修キット D (パワーポート用) (税別)
AC-KIT-D ¥2,808 ¥2,600

■セット内容：本体布15×15cm(2枚)、底布15×15cm(2枚)、チューブ糊(20g)、サンドペーパー#80 5.7×7cm、口栓(PHN)用リングパッキン、タルク(打ち粉)30g、プラスチック缶、補修説明書



ACHILLES
7 PV用補修キット (税別)
PV-SSL ¥2,808 ¥2,600

■本体布 15×15cm(2枚) ■チューブ糊 約30g
■バルブレンチ(PV-1専用)
●アキレスPVCポート専用のリペアキットです。他社のPVC製ポートへの適合につきましては不明です。



ACHILLES
8 ガソリン携行缶 2.5L (税別)
H-25 ¥4,320 ¥4,000

●長期保管時は、中のガソリンを抜いてください。サビの原因となります。



ACHILLES
9 マッシュルームアンカー 5kg (税別)
ロープ20m付
L-M5 ¥11,340 ¥10,500

●外側をプラスチック成形したアンカーです。ポートのチューブを傷めにくい作りです。



ACHILLES
10 コンパクトアンカー 1.5kg (税別)
ロープ20m付
L-C15 ¥11,340 ¥10,500

●ローポート向きです。
●使用しないときは折り畳んでコンパクトに収納できるので、場所を取りません。



ACHILLES
11 シーアンカー (税別)
L-SEA15 ¥12,960 ¥12,000

●フロートとオモリのバランスで強制的に開花させる画期的なシーアンカーです。
●投げ込むだけで勝手に開くので手間がかかりません。
●素材は強靱な塩ビ製なので、腐ったり破れたりすることなく、長く使用できます。

- GPS・魚群探知機
- 安全備品 船舶検査
- 係船用具
- コンパス 航海用具
- 無線機 通信用
- 電装品
- 内装品
- 外装品
- トローリング ボートギア
- 船体保護 船台
- 操舵装置 船体制御
- 燃料タンク 回り
- エンジン & ドライブ
- マリンオイル 添加剤
- メンテナンス
- フィッシング
- ミニポート
- 船外機 キー
- モーター
- セーリング

アキレス パワーボート仕様一覧

アキレス 仕様一覧		First Adventure (LFシリーズ)			Moon Tripper (LWシリーズ)			Tender Boat(LSシリーズ)
モデル		LF-297WB	LF-297IB	LF-297RU	LW-310WB	LW-310IB	LW-310EX	LSI-260E
カラー		パイオレットブルー/ライトグレー			パイオレットブルー			ライトグレー
サイズ (cm)	全長	295	295	295	310	310	310	260
	全幅	148	148	148	152	152	158	144
	チューブ径	38	38	38	40	40	43	39
	甲板長	207	207	207	218	218	225	185
	甲板幅	72	72	72	72	72	72	66
重量 (kg)	本体	21.5	21.5	21.5	26.0	26.0	27.5	25.0
	底板	9.0	4.5	8.0	19.0	5.0	5.0	4.0
	付属品	7.5	8.0	7.5	7.5	8.0	8.0	8.0
	総重量	38.0	34.0	37.0	52.5	39.0	40.5	37.0
気室数	2	2+1	2	2+1	2+1+1	2+1	2+1+1	
最大搭載人数 (人)	4	4	4	4	4	4	3	
最大積載重量 (kg)	450	460	450	520	540	580	370	
最大搭載出力 (kW/PS)	1.47/2	1.47/2	1.47/2	5.9/8	5.9/8	5.9/8	1.47/2	
推奨搭載出力 (kW/PS)	1.47/2	1.47/2	1.47/2	5.9/8	5.9/8	5.9/8	1.47/2	
船外機シャフト	5	5	5	5	5	5	5	
バルブ	PHN/バルブ	PHN/バルブ	PHN/バルブ	PHN/バルブ	PHN/バルブ	PHN/バルブ	PHN/バルブ	
付属品	椅子板	D-780	D-780	D-780	D-800	D-800	D-800	D-660
	フットポンプ	BR-1	BR-9	BR-1	BR-1	BR-9	BR-9	BR-9
	パドル/オール	D-1	D-1	D-1	D-1	D-1	D-1	UD-2
	本体キャリアバッグ	KJ-5SSL	KJ-5SSL	KJ-5SSL	KJ-5SSL	KJ-5SSL	KJ-5SSL	KJ-5
	底板キャリアバック	-	-	なし	-	-	-	-
リペアキットセット	補修キットD	補修キットD	補修キットD	補修キットD	補修キットD	補修キットD	補修キットD	
本体素材	表面	アキレス CSM	アキレス CSM	アキレス CSM	アキレス CSM	アキレス CSM	アキレス CSM	アキレス CSM
	基布 (dtex)	ナイロン 462	ナイロン 462	ナイロン462	ナイロン 462	ナイロン 462	ナイロン462	ポリエステル1100
底素材	表面	アキレス CSM	アキレス CSM	アキレスCSM	アキレス CSM	アキレス CSM	アキレスCSM	アキレスCSM
	基布 (dtex)	ナイロン 462	ナイロン 462	ナイロン462	ナイロン 462	ナイロン 462	ナイロン462	ナイロン462

アキレス 仕様一覧		Kuroobi (FMRシリーズ)			KAMIKAZE (ASシリーズ)			
モデル		FMR-505	FMR-405	AS-315AL	AS-332AL	AS-350AL	AS-315IB	AS-332IB
カラー		イエロー/ライトグレー	レッド/ライトグレー	パールグレー	パールグレー	パールグレー	パールグレー	パールグレー
サイズ (cm)	全長	332	320	315	332	350	315	332
	全幅	154	150	161	169	175	161	169
	チューブ径	39	39	43	45	45	43	45
	甲板長	245	234	229	239	251	229	239
	甲板幅	76	72	75	79	85	75	79
重量 (kg)	本体	33.0	32.0	36.5	38.5	44.0	36.5	38.5
	底板	15.0	5.0	21.5	23.0	25.0	5.5	6.0
	付属品	8.0	7.5	8.5	9.0	9.0	9.0	9.5
	総重量	56.0	44.5	66.5	70.5	78.0	51.0	54.0
気室数	3+1	3+1+1	3+1	3+1	4+1	3+1+1	3+1+1	
最大搭載人数 (人)	5	4	4	5	6	4	5	
最大積載重量 (kg)	530	540	660	780	780	670	800	
最大搭載出力 (kW/PS)	11.0/15	7.3/9.9	7.3/9.9	11.0/15	14.7/20	7.3/9.9	11.0/15	
推奨搭載出力 (kW/PS)	7.3/9.9	5.9/8	5.9/8	7.3/9.9	11.0/15	5.9/8	7.3/9.9	
船外機シャフト	5	5	5	5	L	5	5	
バルブ	PHN/バルブ	PHN/バルブ	PHN/バルブ	PHN/バルブ	PHN/バルブ	PHN/バルブ	PHN/バルブ	
付属品	椅子板	D-900	D-800	D-830	D-900	D-950	D-830	D-900
	フットポンプ	BR-1	BR-9	BR-1	BR-1	BR-1	BR-9	BR-9
	パドル/オール	UD-2	UD-2	UD-2	UD-2	UD-2	UD-2	UD-2
	本体キャリアバッグ	KJ-5SSL	KJ-5SSL	KJ-5SSL	KJ-5SSL	KJ-10SSL	KJ-5SSL	KJ-5SSL
	底板キャリアバック	A-4SSL	-	-	-	なし	-	-
リペアキットセット	補修キットD	補修キットD	補修キットD	補修キットD	補修キットD	補修キットD	補修キットD	
本体素材	表面	アキレス CSM	アキレス CSM	アキレス CSM	アキレス CSM	アキレスCSM	アキレス CSM	アキレス CSM
	基布 (dtex)	ポリエステル 1100	ポリエステル 1100	ポリエステル 1100	ポリエステル 1100	ポリエステル1100	ポリエステル 1100	ポリエステル 1100
底素材	表面	アキレス CSM	アキレス CSM	アキレス CSM	アキレス CSM	アキレスCSM	アキレス CSM	アキレス CSM
	基布 (dtex)	ナイロン 462	ナイロン 462	ナイロン 462	ナイロン 462	ナイロン924	ナイロン 462	ナイロン 462

PVCボート仕様一覧

アキレス 仕様一覧		Red Sniper (PVLシリーズ)		Aqua Shark (PV-VIBシリーズ)		
モデル		PVL-270RU	PVL-310RU	PV-330VIB	PV-300VLT	PV-300DX
カラー		ライトグレー	ライトグレー	レッド	ライトグレー	ホワイト・オレンジ
サイズ (cm)	全長	270	310	330	300	300
	全幅	140	140	166	140	152
	チューブ径	37	37	43	37	40
	甲板長	179	217	238	220	216
	甲板幅	66	66	79	66	72
重量 (kg)	本体	16.0	18.0	40	25	29.0
	底板	5.5	6.5	-	-	5.0
	付属品	7.5	7.5	8.0	8.0	7.5
	総重量	29.0	32.0	48.0	33.0	41.5
気室数	2	2	3+2	2+2	3+1+1	
最大搭載人数 (人)	3	4	5	4	4	
最大積載重量 (kg)	380	450	660	440	540	
最大搭載出力 (kW/PS)	1.47/2	1.47/2	7.3/9.9	1.47/2	1.47/2	
推奨搭載出力 (kW/PS)	1.47/2	1.47/2	7.3/9.9	1.47/2	1.47/2	
船外機シャフト	5	5	5	5	5	
バルブ	PV-1	PV-1	PV-1	PV-1	PV-1	
付属品	椅子板	D-750SSL	D-750SSL	D-900SSL	D-750SSL	D-800SSL
	フットポンプ	DJ-302	DJ-302	DJ-500HP	DJ-500HP	DJ-500HP
	パドル/オール	SL-02	SL-02	SL-02	SL-02	SL-02
	本体キャリアバッグ	KJ-5SSL	KJ-5SSL	KJ-5SSL	KJ-5SSL	KJ-5SSL
	リペアキットセット	PV-SSL	PV-SSL	PV-SSL	PV-SSL	PV-SSL
本体素材	表面	PVC	PVC	PVC	PVC	PVC
	基布 (dtex)	ポリエステル 550	ポリエステル 550	ポリエステル 1100	ポリエステル 550	ポリエステル1100
底素材	表面	PVC	PVC	PVC	PVC	PVC
	基布 (dtex)	ポリエステル 1100	ポリエステル 1100	ポリエステル 1100	ポリエステル 1100	ポリエステル1100



このマークが付いている商品は通常送料の他に別途送料が追加されます。



このマークが付いている商品は当店以外の倉庫(メーカー倉庫)から直接お客様へ発送されます。まとも出荷や代金引換決済がご利用いただけません。

スタンダードスポーツ

JCMシリーズ

PVC製

1年
本体保証



4人乗り

予備検対応有



BOW JCM-325

STERN JCM-325



JOYCRAFT

1 4人乗りリジッドフレックス JCM325



(税別)

JCM-325K	予備検査証明	¥321,840	¥298,000
JCM-325	予備検査なし	¥305,640	¥283,000

- サイズ(cm): 全長325・全幅156・チューブ径44・船内長238・船内幅70
- 総重量: 40kg ■積載量: 550kg
- 最大搭載馬力(PS/kg): 9.8/40 トランサムS
- 付属品: アルミオール、高圧フットポンプ、腰掛板 2枚、補修キット、キャリアバッグ、超高圧電動ポンプ

JOYCRAFT

2 4人乗りリジッドフレックス JCM305



(税別)

JCM-305K	予備検査証明	¥305,640	¥283,000
JCM-305	予備検査なし	¥289,440	¥268,000

- サイズ(cm): 全長305・全幅156・チューブ径44・船内長220・船内幅68
- 総重量: 38kg ■積載量: 480kg
- 最大搭載馬力(PS/kg): 6/35 トランサムS
- 付属品: アルミオール、高圧フットポンプ、腰掛板 2枚、補修キット、キャリアバッグ、超高圧電動ポンプ

JCMシリーズの特長

- ジョイクラフトが考える新しいスタンダードスポーツモデル。
- プレミアムスポーツシリーズと同じように高強度(1,100デックス)の繊維を高密度(28×26本/インチ)で編んだポリエステルクロスを使用しています。
- プレミアムスポーツのJEXシリーズのスリムなパウにグラマラスなスターンを備えた洗練のフォルムに、マイルドさを加味。乗り味が柔らかく、リラックスして操船を楽しめるボートになりました。
- 新たなスターン形状を採用。大きな浮力を確保できるため、船尾の浮き沈みを防ぎ、走りを安定させます。

- 高圧エアフロアに大型のエアキールという組み合わせ。水上では水圧によりセミリマラン風の船型となり、浚波性を高めます。
- 標準装備の腰掛板には端にポール用の穴が設けられ、チューブ内側のアイレットと併用してフラッグなどを立てられます。
- 充実の標準装備(腰掛板1枚、リフティングハンドル、セルフペーラー、アンカーローラー&ロープリーダー、フィッシングロッドホルダー4個、ベルト式ライフライン、ダイナキールなど)

免許不要艇・プレミアム

オレンジペコシリーズ

PVC製

1年
本体保証



5人乗り
JOP-320W



4人乗り
JOP-320
JOP-300



3人乗り
JOP-275

2馬力専用



エアキール付き
フルフラットエアフロア



JOYCRAFT

3 5人乗りゴムボート オレンジペコ 320

NEW



(税別)

JOP-320W		¥286,200	¥265,000
----------	--	----------	----------

- サイズ(cm): 全長320・全幅155・チューブ径40・船内長235・船内幅75
- 総重量: 37kg ■積載量: 550kg
- 底形式/キール形式: 高圧エアフロア/エアキール+ダイナキール
- 最大搭載馬力(PS/kg): 6/35 トランサムS
- 付属品: アルミオール、高圧フットポンプ、腰掛板、補修キット、キャリアバッグ、超高圧電動ポンプ

JOYCRAFT

4 4人乗ゴムボート オレンジペコ 320



(税別)

JOP-320A		¥275,400	¥255,000
----------	--	----------	----------

- サイズ(cm): 全長320・全幅150・チューブ径40・船内長235・船内幅69
- 総重量: 35kg ■積載量: 480kg
- 底形式/キール形式: 高圧エアフロア/エアキール+ダイナキール
- 最大搭載馬力(PS/kg): 6/35 トランサムS
- 付属品: アルミオール、高圧フットポンプ、腰掛板、補修キット、キャリアバッグ、超高圧電動ポンプ

JOYCRAFT

5 4人乗ゴムボート オレンジペコ300



(税別)

JOP-300A		¥264,600	¥245,000
----------	--	----------	----------

- サイズ(cm): 全長303・全幅150・チューブ径40・船内長220・船内幅68
- 総重量: 33kg ■積載量: 450kg
- 底形式/キール形式: 高圧エアフロア/エアキール+ダイナキール
- 最大搭載馬力(PS/kg): 6/35 トランサムS
- 付属品: アルミオール、高圧フットポンプ、腰掛板、補修キット、キャリアバッグ、超高圧電動ポンプ

JOYCRAFT

6 3人乗ゴムボート オレンジペコ275



(税別)

JOP-275A		¥248,400	¥230,000
----------	--	----------	----------

- サイズ(cm): 全長275・全幅146・チューブ径39・船内長195・船内幅68
- 総重量: 31kg ■積載量: 400kg
- 底形式/キール形式: 高圧エアフロア/エアキール+ダイナキール
- 最大搭載馬力(PS): 2または5(湖沼、平水域の場合)以下 トランサムS
- 付属品: アルミオール、高圧フットポンプ、腰掛板、補修キット、キャリアバッグ、超高圧電動ポンプ

オレンジペコシリーズの特長

- 2馬力船外機専用、免許不要艇。プレミアムシリーズ
- スターン部が膨らんだ独特のチューブデザインは船内長の確保と後方浮力のアップに貢献。フラットで安定した走りを実現しました。

- 充実の標準装備(浮力の大きなスターン、18mm厚のトランサムボード、セルフペーラー、横流れ防止用ダイナキール、アンカーローラー&ロープリーダー、リフティングハンドル(パウ、スターン)、フィッシングロッドホルダー4個)

このマークの付いている商品は大型商品の為ヤマト宅急便(クロネコ)で配達できませんので西濃運輸(カンガルー便)を利用します。

このマークの付いている商品は運送上で注意が必要な商品でありヤマト宅急便(クロネコ)で配達できませんので西濃運輸(カンガルー便)を利用します。沖縄や離島など一部地域は別途送料がかかります。

- GPS・魚群探知機
- 安全備品 船検査
- 係船用具
- コンパス 航海用具
- 無線機 通信用
- 電装品
- 内装品
- 外装品
- トーイング ボートキア
- 船体保護 船台
- 操舵装置 船体制御
- 燃料タンク 回り
- エンジン & ドライブ
- マリンオイル 添加剤
- メンテナンス
- フィッシング
- ミニボート
- 船外機 モーター
- セーリング

ジョイクラフト

- アクリス
- ジョイクラフト
- その他
- アクセサリ

- GPS・魚群探知機
- 安全備品
船舶検査
- 係船用具
- コンパス
航海用具
- 無線機
通信用
- 電装品
- 内装品
- 外装品
- トローリング
ボートギア
- 船体保護
船台
- 操舵装置
船体制御
- 燃料タンク
回
- エンジン
ドライブ
- マリンオイル
添加剤
- メンテナンス
- フィッシング
- ミニボート
- 船外機
モーター
- セーリング

ジョイクラフト

- アキレス
- ジョイクラフト
- その他
- アクセサリ

免許不要艇・スモールランサム

レッドキャップシリーズ

PVC製 **1年** 本体保証

4人乗り TRC-315 TRC-295

3人乗り TRC-265

2馬力専用

着脱式フロントV型エアフロア

コンパクトにたためる設計

スモールランサム



1 JOYCRAFT 4人乗ゴムボート レッドキャップ315

TRC-315A	電動ポンプなし	¥230,040	¥213,000
TRC-315AP	電動ポンプ付	¥253,800	¥235,000

■サイズ(cm): 全長315・全幅147・チューブ径39・船内長235・船内幅69
 ■総重量: 29kg ■積載量: 460kg
 ■底形式/キール形式: 高圧エアフロア/N型フロアキール+ダイナキール
 ■最大搭載馬力(PS): 2 トランサムS
 ■付属品: アルミオール、高圧フットポンプ、腰掛板、補修キット、キャリアバッグ

2 JOYCRAFT 4人乗ゴムボート レッドキャップ295

TRC-295A	電動ポンプなし	¥219,240	¥203,000
TRC-295AP	電動ポンプ付	¥243,000	¥225,000

■サイズ(cm): 全長295・全幅147・チューブ径39・船内長225・船内幅69
 ■総重量: 27kg ■積載量: 430kg
 ■底形式/キール形式: 高圧エアフロア/N型フロアキール+ダイナキール
 ■最大搭載馬力(PS): 2 トランサムS
 ■付属品: アルミオール、高圧フットポンプ、腰掛板、補修キット、キャリアバッグ

3 JOYCRAFT 3人乗ゴムボート レッドキャップ265

TRC-265A	電動ポンプなし	¥205,200	¥190,000
TRC-265AP	電動ポンプ付	¥228,960	¥212,000

■サイズ(cm): 全長265・全幅146・チューブ径39・船内長195・船内幅68
 ■総重量: 25kg ■積載量: 380kg
 ■底形式/キール形式: 高圧エアフロア/N型フロアキール+ダイナキール
 ■最大搭載馬力(PS): 2 トランサムS
 ■付属品: アルミオール、高圧フットポンプ、腰掛板 1枚、補修キット、キャリアバッグ

レッドキャップシリーズの特長

- スターンの太いチューブがスターンの沈み込みやパウアッブを押さえます。
- 最少幅52cmのスモールランサムは、エンジン設置のための強度は十分に保ちつつもボートの軽量化に貢献。同時にコンパクトに折りたたみ可能となりました。
- 着脱式フロントV型エアフロアを採用。しっかりとしたVキールがスターンまで形成され、安定した走りを提供します。
- 充実の標準装備(オールストッパー、ダイナキール、アンカーローラー、フィッシングロッドホルダー2個)

免許不要艇・スモールランサム

グリッドシリーズ

PVC製 **1年** 本体保証

4人乗り GRID-295

3人乗り GRID-250

2馬力専用

エアキール付きフルフラットエアフロア

コンパクトにたためる設計

スモールランサム



4 JOYCRAFT 4人乗ゴムボート グリッド295

GRID-295	電動ポンプなし	¥213,840	¥198,000
GRID-295AP	電動ポンプ付	¥237,600	¥220,000

■サイズ(cm): 全長295・全幅145・チューブ径38・船内長222・船内幅69
 ■総重量: 26kg ■積載量: 450kg
 ■底形式/キール形式: 高圧エアフロア/エアキール+ダイナキール
 ■最大搭載馬力(PS): 2 トランサムS
 ■付属品: アルミオール、高圧フットポンプ、腰掛板 1枚、補修キット、キャリアバッグ

5 JOYCRAFT 3人乗ゴムボート グリッド250

GRID-250	電動ポンプなし	¥199,800	¥185,000
GRID-250P	電動ポンプ付	¥223,560	¥207,000

■サイズ(cm): 全長250・全幅145・チューブ径38・船内長176・船内幅69
 ■総重量: 24kg ■積載量: 380kg
 ■底形式/キール形式: 高圧エアフロア/エアキール+ダイナキール
 ■最大搭載馬力(PS): 2 トランサムS
 ■付属品: アルミオール、高圧フットポンプ、腰掛板 1枚、補修キット、キャリアバッグ

グリッドシリーズの特長

- 小馬力ながらきびきびとしたスピーディな走りは、確かな設計の証です。
- 2馬力専用モデルのなかでは最速の一艇です。
- スターンの太いチューブがスターンの沈み込みやパウアッブを押さえます。
- 最少幅27cmのスモールランサムは、エンジン設置のための強度は十分に保ちつつもボートの軽量化に貢献。同時にコンパクトに折りたたみ可能となりました。
- エアキール付きフルフラットエアフロアを採用。バルブは1ヶ所のみで簡単に充気できます。
- オプションでモーターマウントをバウ(船首)に取りつけることができます。
- 充実の標準装備(オールストッパー、ダイナキール、リフティングハンドル、アンカーローラー&ロープリーダー、フィッシングロッドホルダー4個など)

このマークが付いている商品は通常送料の他に別途送料が追加されます。

このマークが付いている商品は当店以外の倉庫(メーカー倉庫)から直接お客様へ発送されます。まとも出荷や代金引換決済がご利用いただけません。

免許不要艇・スモールパワー

ワンダーマグシリーズ

小馬力がベストマッチ

PVC製

1年
本体保証



3~4人
乗り
WMG-282



2~3人
乗り
WMG-242

2馬力専用



トランサム部アップ



1馬力船外機 & 魚探振動子取付金具の取付例



着脱式フロントV型エアフロア

BOTTOM



ワンダーマグ282

JOYCRAFT

1 3~4人乗ゴムボート ワンダーマグ282



(税別)

WMG-282	電動ポンプなし	¥165,240	¥153,000
WMG-282P	電動ポンプ付	¥189,000	¥175,000

- サイズ(cm): 全長282・全幅136・チューブ径36・船内長215・船内幅64
- 積載量: 400kg ■総重量: 24kg
- 船体重量: 19kg ■気室数: 3 (チューブ本体2・エアフロア)
- 底形式/キール形式: 高圧エアフロア/V型フロアキール+ダイナキール
- 最大搭載馬力(PS): 2以下
- 付属品: アルミオール、高圧フットポンプ、腰掛板、補修キット、キャリアバッグ

JOYCRAFT

2 2~3人乗ゴムボートワンダーマグ242



(税別)

WMG-242	電動ポンプなし	¥151,200	¥140,000
WMG-242P	電動ポンプ付	¥174,960	¥162,000

- サイズ(cm): 全長242・全幅136・チューブ径36・船内長175・船内幅64
- 積載量: 300kg ■総重量: 21kg ■船体重量: 16kg
- 気室数: 3 (チューブ本体2・エアフロア)
- 底形式/キール形式: 高圧エアフロア/V型フロアキール+ダイナキール
- 最大搭載馬力(PS): 2以下
- 付属品: アルミオール、高圧フットポンプ、腰掛板、補修キット、キャリアバッグ

ワンダーマグシリーズの特長

- ローボートにエンジンを取り付けたい! そんな方のためにチューブの後方を少しだけ切り離してトランサムを設定しました。
- 着脱式フロントV型エアフロアを採用。
- ボトム形状のフロント部分が、V型形状となり抜群の乗り心地です。
- 左右のチューブボトムに高さ60mmのフィンを持つダイナキールを設定。

- ひも式などに比べ、スマートで確実に固定できるベルクロ式のオールストッパーを採用。
- 充実の標準装備(オールストッパー、ダイナキール、リフティングハンドル、アンカーローラー&ロープリーダー、フィッシングロッドホルダー4個など)

スーパーローイング

カヤック

PVC製

1年
本体保証



2人乗り

2馬力専用



①カヤック340 オール & 腰掛板付き

JOYCRAFT

3 2人乗ゴムボートカヤック340



(税別)

① KYK-340-OS	オール & 腰掛板付き	¥156,600	¥145,000
② KYK-340	カヤック本体のみ	¥145,800	¥135,000

- サイズ(cm): 全長333・全幅99・チューブ径30・船内長295・船内幅39
- 総重量(付属品含む): 19kg ■積載量: 200kg
- 気室数: 3(チューブ本体2気室・エアフロア)
- 底形式/キール形式: 高圧エアフロア/V型フロアキール+ダイナキール
- 最大搭載馬力(PS): 2以下
- 付属品: 高圧フットポンプ、補修キット、キャリアバッグ

カヤックの特長

- 遊び心をくすぐり、冒険へ誘うニューカテゴリー
- 細身のチューブにV型エアフロアを組み合わせたカヌータイプの個性派です。
- 充実の標準装備(ベルト式ライフライン、オールストッパー、リフティングハンドル、フィッシングロッドホルダー4個)
- スタイルは用途によって自在に切り替え可能! 3つのスタイルが選べます。
 1. 腰掛板とオールをセットしたスタイル[A]
 2. シーカヤックスタイル(バックレストシート+パドル)
 3. エアクッションとオールをセットしたスタイル
 ※お好みに合わせてオプションパーツ(別売り)をご注文下さい。

1. 腰掛板+オール [A]



チューブには4個のロッドホルダーを標準装備。腰掛板は、釣り座や物置台として釣りの際にはなにかと重宝します。

2. シーカヤックスタイル



エアチューブの浮力は、ポリエチレンやFRP製のカヤックとはひと味違う安定感を生みます。

3. エアクッション+オール



パドル、オール、機走と、いずれの場合も対応可能なスタイル。クッションは艇体の剛性を高めます。

オプション

(税別)

BRS-1	バックレストシート	1個	¥12,960	¥12,000
BS-50	腰掛板	50cm 1枚	¥6,480	¥6,000
KK-1	クッション カヤック340専用	1個	¥10,260	¥9,500
PS-210	パドル(カヤック用)1本	4分割式	¥12,420	¥11,500
AR-140	オール(2本1ペア)		¥10,260	¥9,500

※カヤック本体と同時にご注文の場合はメーカー取寄せ送料はかかりません。

このマークの付いている商品は大型商品の為ヤマト宅急便(クロネコ)で配達できませんので西濃運輸(カンガルー便)を利用します。

このマークの付いている商品は運送上で注意が必要な商品でありヤマト宅急便(クロネコ)で配達できませんので西濃運輸(カンガルー便)を利用します。沖縄や離島など一部地域は別途送料がかかります。

- G P S - 魚群探知機
- 安全備品 船舶検査
- 係船用具
- コンパス 航海用尺
- 無線機
- 電装品
- 内装品
- 外装品
- トローリング ポートギア
- 船体保護 船台
- 操舵装置 船体制御
- 燃料タンク 回り
- エンジン & ドライブ
- マリンオイル 添加剤
- メンテナンス
- フィッシング
- ミニボート
- 船外機 エレクター
- セーリング

ジョイクラフト

- アクリス
- ジョイクラフト
- その他
- アクセサリ

プレミアムスポーツシリーズ

PVC製 1年 本体保証

予備検対応有

4人乗り



JOYCRAFT

1 4人乗ゴムボート JEX-305スタイル (税別)

JEX-305SK 予備検査証付き ¥318,600 ¥295,000
 JEX-305S 予備検査証なし ¥302,400 ¥280,000

- サイズ(cm): 全長305・全幅154・チューブ径41・船内長220・船内幅72
- 積載量: 480kg ■総重量(付属品含む): 40kg
- 気室数: 5(チューブ本体3・エアフロア・エアキール)
- 底形式/キール形式: 高圧エアフロア(スーパーリジッドフレックス)/エアキール
- 最大搭載馬力(ps/kg): 9.8PS/27kg トランサムS
- 付属品: アルミオール、高圧フットポンプ、アルミ腰掛板2枚、補修キット、キャリーバッグ、超高压電動ポンプ

PVC製 1年 本体保証

予備検対応有

4人乗り



JOYCRAFT

2 4人乗ゴムボート JEX-315スタイル (税別)

JEX-315SK 予備検査証付き ¥329,400 ¥305,000
 JEX-315S 予備検査証なし ¥313,200 ¥290,000

- サイズ(cm): 全長315・全幅156・チューブ径42・船内長232・船内幅72
- 積載量: 530kg ■総重量(付属品含む): 42kg
- 気室数: 5(チューブ本体3・エアフロア・エアキール)
- 底形式/キール形式: 高圧エアフロア(スーパーリジッドフレックス)/エアキール
- 最大搭載馬力(ps/kg): 9.8PS/27kg トランサムS
- 付属品: アルミオール、高圧フットポンプ、アルミ腰掛板2枚、補修キット、キャリーバッグ、超高压電動ポンプ

PVC製 1年 本体保証

NEW

予備検対応有

5人乗り



JOYCRAFT

3 5人乗ゴムボート JEX-335スタイル (税別)

JEX-335SK 予備検査証付き ¥351,000 ¥325,000

- サイズ(cm): 全長333・全幅164・チューブ径43・船内長245・船内幅78
- 積載量: 640kg ■総重量(付属品含む): 47kg
- 気室数: 5(チューブ本体3・エアフロア・エアキール)
- 底形式/キール形式: 高圧エアフロア(スーパーリジッドフレックス)/エアキール
- 最大搭載馬力(ps/kg): 15PS/52.5kg トランサムS
- 付属品: アルミオール、高圧フットポンプ、腰掛板、補修キット、キャリーバッグ、超高压電動ポンプ

PVC製 1年 本体保証

予備検査証付

6人乗り



JOYCRAFT

4 6人乗ゴムボート JEX-340 (税別)

GRP_JEX-340 ¥397,440 ¥368,000

- カラー: ホワイト、レッド
- サイズ(cm): 全長333・全幅175・チューブ径45・船内長250・船内幅83
- 総重量(付属品含む)(kg): 52
- 底形式/キール形式: 高圧エアフロア(スーパーリジッドフレックス)/エアキール
- 最大搭載馬力(出力/重量): 18PS/71kg トランサムS
- 付属品: アルミオール、高圧フットポンプ、補修キット、アルミ腰掛板、キャリーバッグ、超高压電動ポンプ

PVC製 1年 本体保証

予備検査証付

6人乗り



JOYCRAFT

5 6人乗ゴムボート JEX-365 (税別)

GRP_JEX-365 ¥426,600 ¥395,000

- カラー: ホワイト、レッド
- サイズ(cm): 全長365・全幅173・チューブ径46・船内長267・船内幅80
- 総重量(付属品含む): 53kg
- 底形式/キール形式: 高圧エアフロア(スーパーリジッドフレックス)/エアキール
- 最大搭載馬力(出力/重量): 25PS/71kg トランサムS
- 付属品: アルミオール、高圧フットポンプ、補修キット、アルミ腰掛板、キャリーバッグ、超高压電動ポンプ

PVC製 1年 本体保証

予備検対応有

4人乗り



JOYCRAFT

6 4人乗ゴムボート BBS-315 (税別)

BBS-315-K 予備検査証付き ¥318,600 ¥295,000
 BBS-315 予備検査証なし ¥302,400 ¥280,000

- サイズ(cm): 全長315・全幅153・チューブ径40・船内長228・船内幅72
- 総重量(付属品含む)(kg): 38
- 底形式/キール形式: 高圧エアフロア(スーパーリジッドフレックス)/エアキール
- 最大搭載馬力(ps/kg): 9.8PS/39kg トランサムS
- 付属品: アルミオール、高圧フットポンプ、アルミ腰掛板、補修キット、キャリーバッグ、超高压電動ポンプ

PVC製 1年 本体保証

NEW

予備検対応有

4人乗り



JOYCRAFT

7 4人乗ゴムボート NEW FREED315 (税別)

JFR-315K 予備検査証付き ¥307,800 ¥285,000
 JFR-315 予備検査証なし ¥291,600 ¥270,000

- サイズ(cm): 全長315・全幅155・チューブ径43・船内長232・船内幅69
- 総重量: 38kg
- 底形式/キール形式: 高圧エアフロア/エアキール+ダイナキール
- 最大搭載馬力(ps/kg): 8PS/45kg トランサムS
- 付属品: アルミオール、高圧フットポンプ、腰掛板2枚、補修キット、キャリーバッグ、超高压電動ポンプ

PVC製 1年 本体保証

NEW

予備検対応有

4人乗り



JOYCRAFT

8 4人乗ゴムボート NEW FREED300 (税別)

JFR-300K 予備検査証付き ¥297,000 ¥275,000
 JFR-300 予備検査証なし ¥280,800 ¥260,000

- サイズ(cm): 全長300・全幅155・チューブ径43・船内長217・船内幅69
- 総重量: 36kg
- 底形式/キール形式: 高圧エアフロア/エアキール+ダイナキール
- 最大搭載馬力(ps/kg): 6PS/35kg トランサムS
- 付属品: アルミオール、高圧フットポンプ、腰掛板2枚、補修キット、キャリーバッグ、超高压電動ポンプ

PVC製 1年 本体保証

予備検対応有

4人乗り



JOYCRAFT

9 4人乗ゴムボート フリード308V (税別)

JVL-308-K 予備検査証付き ¥313,200 ¥290,000
 JVL-308 予備検査証なし ¥297,000 ¥275,000

- サイズ(cm): 全長308・全幅159・チューブ径42・船内長220・船内幅75
- 総重量: 40kg
- 底形式/キール形式: 高圧エアフロア(スーパーリジッドフレックス)/V型フロアキール ■最大搭載馬力(ps/kg): 9.8PS/50.8kg トランサムS
- 付属品: アルミオール、高圧フットポンプ、腰掛板2枚、補修キット、キャリーバッグ、超高压電動ポンプ

アキレス
 ジョイクラフト
 その他
 アクセサリー

ジョイクラフト



JOYCRAFT
1 4人乗ゴムボート JES-326
 JES-326 ¥372,600 (税別) ¥345,000
 ■サイズ(cm)：全長325・全幅163・チューブ径45・船内長232・船内幅73
 ■総重量(付属品含む)(kg)：46
 ■底形式/キール形式：高圧エアフロア(スーパーリジッドフレックス)/エアキール
 ■最大搭載馬力(ps/kg)：9.9PS/55kg：15以下 トランサムS
 ■付属品：アルミオール、高圧フットポンプ、補修キット、アルミ腰掛板2枚、キャリアバッグ、超高压電動ポンプ



JOYCRAFT
2 5人乗ゴムボート JES-336
 JES-336 ¥388,800 (税別) ¥360,000
 ■サイズ(cm)：全長333・全幅168・チューブ径46・船内長242・船内幅78
 ■総重量(付属品含む)(kg)：48
 ■底形式/キール形式：高圧エアフロア(スーパーリジッドフレックス)/エアキール
 ■最大搭載馬力(ps/kg)：15PS/57kg：15以下 トランサムS
 ■付属品：アルミオール、高圧フットポンプ、補修キット、アルミ腰掛板2枚、キャリアバッグ、超高压電動ポンプ



JOYCRAFT
3 6人乗ゴムボート JES-383
 JES-383 ¥459,000 (税別) ¥425,000
 ■サイズ(cm)：全長380・全幅172・チューブ径46・船内長274・船内幅78
 ■総重量(付属品含む)(kg)：52
 ■底形式/キール形式：高圧エアフロア(スーパーリジッドフレックス)/エアキール
 ■最大搭載馬力(ps/kg)：25PS/51kg トランサムS
 ■付属品：アルミオール、高圧フットポンプ、補修キット、アルミ腰掛板、キャリアバッグ、超高压電動ポンプ



JOYCRAFT
4 6人乗ゴムボート JES-400
 JES-400 ¥475,200 (税別) ¥440,000
 ■サイズ(cm)：全長400・全幅177・チューブ径48・船内長300・船内幅79
 ■総重量(付属品含む)(kg)：60
 ■底形式/キール形式：高圧エアフロア(スーパーリジッドフレックス)/エアキール
 ■最大搭載馬力(ps/kg)：25PS/71kg トランサムL
 ■付属品：アルミオール、高圧フットポンプ、補修キット、アルミ腰掛板、キャリアバッグ、超高压電動ポンプ



JOYCRAFT
5 7人乗ゴムボート JES-404
 JES-404 ¥502,200 (税別) ¥465,000
 ■サイズ(cm)：全長385・全幅182・チューブ径48・船内長285・船内幅86
 ■総重量(付属品含む)：66kg
 ■底形式/キール形式：高圧エアフロア(スーパーリジッドフレックス)/エアキール
 ■最大搭載馬力(ps/kg)：25PS/71kg トランサムL
 ■付属品：アルミオール、高圧フットポンプ、補修キット、アルミ腰掛板、キャリアバッグ、超高压電動ポンプ

テンダーボート



JOYCRAFT
6 3人乗ゴムボート JET-250
 JET-250-K 予備検査証付 ¥262,440 (税別) ¥243,000
 JET-250 予備検査証なし ¥246,240 ¥228,000
 ■サイズ(cm)：全長250・全幅140・チューブ径38・船内長175・船内幅63
 ■総重量(付属品含む)(kg)：32
 ■底形式/キール形式：高圧エアフロア(スーパーリジッドフレックス)/エアキール
 ■最大搭載馬力(ps/kg)：5PS/27.6kg トランサムS
 ■付属品：アルミオール、高圧フットポンプ、腰掛板、補修キット、キャリアバッグ、超高压電動ポンプ



JOYCRAFT
7 2人乗ゴムボート JET-225
 JET-225-K 予備検査証付 ¥248,400 (税別) ¥230,000
 JET-225 予備検査証なし ¥232,200 ¥215,000
 ■サイズ(cm)：全長225・全幅135・チューブ径36・船内長152・船内幅62
 ■総重量(付属品含む)(kg)：29
 ■底形式/キール形式：高圧エアフロア(スーパーリジッドフレックス)/エアキール
 ■最大搭載馬力(ps/kg)：4PS/20.5kg トランサムS
 ■付属品：アルミオール、高圧フットポンプ、腰掛板、補修キット、キャリアバッグ、超高压電動ポンプ



JOYCRAFT
8 2人乗ゴムボート JET-200
 JET-200-K 予備検査証付 ¥237,600 (税別) ¥220,000
 JET-200 予備検査証なし ¥221,400 ¥205,000
 ■サイズ(cm)：全長203・全幅126・チューブ径35・船内長128・船内幅56
 ■総重量(付属品含む)(kg)：29
 ■底形式/キール形式：高圧エアフロア(スーパーリジッドフレックス)/エアキール
 ■最大搭載馬力(ps/kg)：4PS/20.5kg トランサムS
 ■付属品：アルミオール、高圧フットポンプ、腰掛板、補修キット、キャリアバッグ、超高压電動ポンプ

このマークの付いている商品は大型商品の為ヤマト宅急便(クロネコ)で配達できませんので西濃運輸(カンガルー便)を利用します。

このマークの付いている商品は運送上で注意が必要な商品でありヤマト宅急便(クロネコ)で配達できませんので西濃運輸(カンガルー便)を利用します。沖縄や離島など一部地域は別途送料がかかります。

- G P S - 魚群探知機
- 安全備品 船舶検査
- 係船用具
- コンパス 航海用器具
- 無線機
- 電装品
- 内装品
- 外装品
- トローリング ボートギア
- 船体保護 船台
- 操舵装置 船体制御
- 燃料タンク 回り
- エンジン & ドライブ
- マリンオイル 添加剤
- メンテナンス
- フィッシング
- ミニボート
- 船外機 エレクター
- セーリング

ジョイクラフト

- アクリス
- ジョイクラフト
- その他
- アクセサリ

- GPS・魚群探知機
- 安全備品 船舶検査
- 係船用具
- コンパス 航海用具
- 無線機
- 電装品
- 内装品
- 外装品
- トローリング ボートギア
- 船体保護 船台
- 操舵装置 船体制御
- 燃料タンク 回り
- エンジン&ドライブ
- マリンオイル 添加剤
- メンテナンス
- フィッシング
- ミニポート
- 船外機 モーター
- セーリング



ワンタッチでホイールの取外しが可能

出っぱった取り付け部がほとんどランサムに残らずスマートです。収納時、ボートを傷つけることがありません。



リフティングハンドル

写真はフリード308V

取り付け穴 標準装備 (一部除く)



40cm

LWS-8用

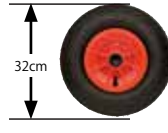

32cm

LWS-6 / LW-6用

JOYCRAFT

1 オリジナル ランチングホイール (スライド式)

モデル	タイヤ	価格 (税別)	価格 (税込)
LWS-8	40cmタイヤ	¥42,660	¥39,500
LWS-8S	<同時購入価格>	¥40,500	¥37,500
LWS-6	32cmタイヤ	¥39,420	¥36,500
LWS-6S	<同時購入価格>	¥37,260	¥34,500

- 船体をグッと持ち上げれば自動的にランチングホイールがスライドして使用できる状態に。「カチッ」とはまれば、ぐらつくこともありません。
- 従来のものは、運搬時に段差に落ちると車輪が外れる恐れがありましたが、ジョイクラフトのランチングホイールは、スプリングでしっかり固定しているので外れる心配がありません。



コンパクトなので2馬力エンジンにマッチします。

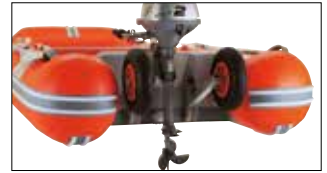

斜めに跳ね上がり止まります。



2馬力エンジンが180度回転します。

JOYCRAFT

2 ランチングホイール ミニ

モデル	価格 (税別)	価格 (税込)
LW-6 オレンジベコ・レッドキャップ用	¥35,640	¥33,000
LW-6S <同時購入価格>	¥33,480	¥31,000
LW-6G グリッド専用アダプター付き	¥35,640	¥33,000
LW-6GS <同時購入価格>	¥33,480	¥31,000

- 32cmタイヤ
- ワンタッチでホイールの取り外しが可能です。



JOYCRAFT

3 超高压電動ポンプ BTP-12

モデル	価格 (税別)	価格 (税込)
A BTP-12	¥30,780	¥28,500
B BTP-12BK バッテリー付	¥45,900	¥42,500

- サイズ：290×100×150mm ■DC12V
- 重量：1.9kg ■最大圧力1000hpa
- 超高压電動ポンプの新型。
- ダイヤルゲージ式で最大圧力1000hpa。
- 高低圧切り替え式で高压エアフロアにも余裕で対応、また必要圧力を事前に設定し、オートストップします。
- ※仕様変更になる場合がございます。



JOYCRAFT

4 超高压電動ポンプ BP-12

モデル	価格 (税別)	価格 (税込)
A BP-12	¥19,440	¥18,000
B BP-12BK バッテリー付	¥34,560	¥32,000

- サイズ：210×110×130mm ■DC12V
- 重量：1.3kg ■最大圧力：1000hpa
- 最大圧力1000hpaで、BTP-12と同等。高压エアフロアに楽々対応。
- BTP-12に比べ、多少充電時間がかかりますが、小型ポートには十分なスピードです。
- ※仕様変更になる場合がございます。

ジョイクラフト

- アクセサリ
- ジョイクラフト
- その他
- アクセサリ



JOYCRAFT

5 バッテリーキット (BTP-12、BP-12用)

モデル	価格 (税別)	価格 (税込)
BK	¥19,440	¥18,000

- チャージャー/AC100V交流家庭用電源用
- バッテリー/鉛蓄電池
- BTP-12、BP-12用バッテリーとチャージャーのセットです。写真のバッテリーはBTP-12、BP-12に付属のバッグのポケットに収納して使用できます。
- ※仕様変更になることもあります。

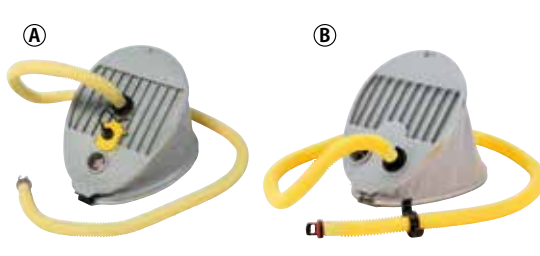

JOYCRAFT

6 高压フットポンプ

モデル	最大圧力	価格 (税別)	価格 (税込)
A HP-9	最大圧力800hpa	¥11,340	¥10,500
B FP-7	最大圧力400hpa	¥9,180	¥8,500



JOYCRAFT

7 ホースセット

モデル	価格 (税別)	価格 (税込)
A PH-3 フットポンプ (HP-9、FP-7)用	¥2,700	¥2,500
B PH-12 超高压電動ポンプ (BTP、BP)用	¥2,700	¥2,500