



- GPS・魚群探知機
- 安全備品
船舶検査
- 係船用具
- コンパス
航海用具
- 無線機
通信用
- 電装品
- 内装品
- 外装品
- トローリング
ボートギア
- 船体保護
船台
- 操舵装置
船体制御
- 燃料タンク
回り
- エンジン&
ドライブ
- マリンオイル
添加剤
- メンテナンス
- フィッシング
- ミニポート
- 船外機
エレキモーター
- セーリング



1 トラベルシリーズ **NEW** (税別)

(A) 35780	503S	¥289,440	¥268,000
(B) 35781	503L	¥289,440	¥268,000
(C) 35782	1003S	¥321,840	¥298,000
(D) 35783	1003L	¥321,840	¥298,000

- 出力が2馬力以下のため船舶免許のいらないミニポートに最適です。
 - スロットル操作と操舵をティラーで行います。
 - GPS受信機内蔵のバッテリー部、ディスプレイ付ティラーコントローラー部、モーター部で構成されており、分解すれば運搬・保管が簡単です。モーター部のみの重量は9kgです。使用する際は工具を使わずに組み立て可能です。
 - バッテリー残量が30%を下回ると警告音で知らせます。
 - モーター部を船体に固定したままバッテリー部を取り外し充電可能です。
 - 充電器が付属しています。100~240V、50~60Hzに対応しています。
 - オプションのソーラーパネルを使用すれば航行中に充電可能です。
 - 12Vバッテリーでも充電が可能です。ケーブルの自作が必要です。
- ※12V以上のバッテリーバンクで充電する場合は電圧を100~240Vに変換する出力80W以上のインバーターが必要になります。

モデル	503S/L	1003S/L
入力電力	500W	1,000W
出力	388W(0.5HP)	790W(1HP)
バッテリー	リチウム(一体型)	
電圧	29.6V	
充電時間(付属充電器使用)	約9時間	約15時間
シャフト長(mm)	625(S)/750(L)	
全重量(kg)	12.9(S)/13.5(L)	13.4(S)/14.0(L)

503	時速(km)	航続距離(km)	航続時間
低速	2.7-3.7	17.7-23.7	6:20
ハーフスロットル	4.6-5.6	9.8-11.8	2:08
フルスロットル	6.7-7.4	4.8-5.1	0:42

1003	時速(km)	航続距離(km)	航続時間
低速	2.7-3.7	27.8-37.0	10:30
ハーフスロットル	4.6-5.6	15.7-19.4	3:30
フルスロットル	8.3-9.2	4.6-5.2	0:35



2 クルーズシリーズ **NEW** (税別)

(A) 35786	2.0TS	¥527,040	¥488,000
(B) 35787	2.0TL	¥537,840	¥498,000
(C) 35788	4.0TS	¥602,640	¥558,000
(D) 35789	4.0TL	¥613,440	¥568,000
(E) 35790	2.0RS	¥527,040	¥488,000
(F) 35791	2.0RL	¥537,840	¥498,000
(G) 35792	4.0RS	¥602,640	¥558,000
(H) 35793	4.0RL	¥613,440	¥568,000

- (A)~(D)はスロットル操作と操舵をティラー、(E)~(H)はディスプレイ付リモートコントローラーで行います。
- シャフト上部にGPS受信機を内蔵しています。
- 2.0モデルは12Vのディープサイクルバッテリーが2個以上、4.0モデルは4個以上必要です。
- POWER 26-104 (オプションバッテリー) を2.0モデル/1個、4.0モデル/2個使用すれば相互通信を行うため、より正確なバッテリー情報を得られます。

モデル	2.0TS/TL	4.0TS/TL
入力電力	2000W	4000W
出力	1884W(2.5HP)	3768W(5HP)
電圧	24V	48V
使用可能バッテリー	鉛蓄電池、AGM、リチウム	
シャフト長(mm)	625(TS)/755(TL)	
全重量(kg)	17.5(TS)/18.4(TL)	18.3(TS)/19.2(TL)
コントロール	ティラー	

モデル	2.0RS/RL	4.0RS/RL
入力電力	2000W	4000W
出力	1884W(2.5HP)	3768W(5HP)
電圧	24V	48V
使用可能バッテリー	鉛蓄電池、AGM、リチウム	
シャフト長(mm)	625(RS)/755(RL)	
全重量(kg)	16.0(RS)/17.7(RL)	16.8(RS)/17.7(RL)
コントロール	リモートスロットル	

2.0	時速(km)	航続距離(km)	航続時間
低速	約2.5	275	110:00
ハーフスロットル	約5	80	16:00
フルスロットル	9.2-12	18.5-24.1	2:00

※12V/200AhのAGMバッテリー×2を使用した場合

4.0	時速(km)	航続距離(km)	航続時間
低速	約5.5	約44.5	8:00
ハーフスロットル	約8.3	約25.0	3:00
フルスロットル	11.0-22.2	12.9-24.0	1:10

※Power 26-104×2を使用した場合



3 ウルトラライト403 **NEW** (税別)

35778	¥300,240	¥278,000
-------	----------	----------

- カヤックへの取付に最適なモーターです。取付具がボールマウントになっていて様々な角度に固定可能。
 - スロットル操作を付属のディスプレイ付リモートコントローラーで行います。
 - バッテリー部にGPS受信機を内蔵。
 - カヤックの操舵システム/ラダーに取付可能。
 - 充電器付属 (対応: 100~240V、50~60Hz)
 - オプションのソーラーパネルを使用すれば航行中に充電可能。
- ※取付には穴あけが必要です。

モデル	403
入力電力	400W
出力	310W(0.4HP)
バッテリー	リチウム
電圧	29.6V
充電時間(付属充電器使用)	12時間
モーター部サイズ	H625×L675×W244
バッテリーサイズ	H100×L253×W203
全重量(kg)	7.4
コントロール	リモートスロットル

403	時速(km)	航続距離(km)	航続時間
低速	4.2	35.2	8:20
ハーフスロットル	6	25.0	4:10
フルスロットル	9.3	7.4	0:48

※重量26.3kgのカヤックに使用した場合



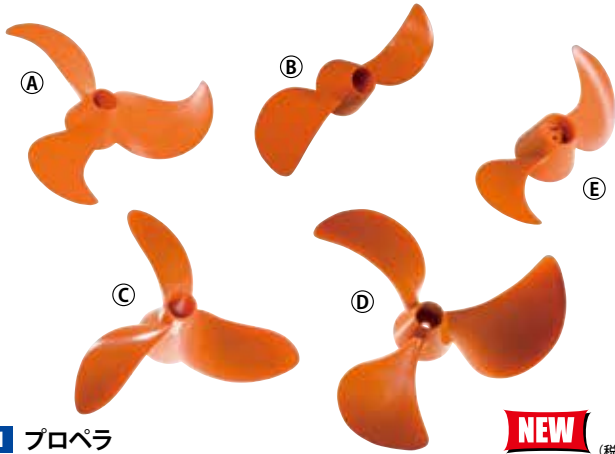

1 プロペラ

①	35796	TRAVELシリーズ	503用	v8/p350	¥19,224	¥17,800
②	35798	TRAVELシリーズ	1003用	v9/p790	¥19,224	¥17,800
③	35800	Cruiseシリーズ	(スペア用)	v19/p4000	¥24,624	¥22,800
④	35801	Cruiseシリーズ	(ハイスピード用)	v30/p4000	¥37,584	¥34,800
⑤	35797	ULTRALIGHT403		v10/p350	¥19,224	¥17,800

■サイズ：①φ300mm、②φ292mm、③φ300mm、④φ320mm、⑤200mm



2 スペアバッテリー

①	35784	TRAVELシリーズ	503用	320Wh	¥88,560	¥82,000
②	35785	TRAVELシリーズ	503/1003用	520Wh	¥105,840	¥98,000
③	35779	Ultralight403		320Wh	¥88,560	¥82,000

①・③：電圧29.6V / 電流：11Ah
②：電圧29.6V / 電流：18Ah



3 ロングスロットルアーム

35803	60cm	¥7,992	¥7,400
-------	------	--------	--------

■適合：Travel/Cruiseティラーモデル対応
●標準のスロットルアームと交換し延長します。



4 リモートスロットル

35802	¥37,584	¥34,800
-------	---------	---------

■適合：TRAVELシリーズ
●スロットルを遠隔操作するためのディスプレイ付コントローラーです。
●モーターとコントローラーを接続する1.5mと5mのケーブルが付属します。



5 ソーラーパネル

35795	45W	¥181,440	¥168,000
-------	-----	----------	----------

■適合：TRAVEL/ULTRALIGHT403
■サイズ：1473×914mm、1000×160mm (ロール)
■重量：1.27kg
■充電時間 (0~100%)：約8時間 (403、503)、約13時間 (1003)
●TRAVELシリーズ及びULTRALIGHT403用のソーラーチャージャーです。
●コネクタを接続するだけで充電可能です。
●巻くことができ、専用ケースに入れて持ち運び・保管が簡単です。
●対候性に優れ、バッテリーとの接続部も防水仕様になっています。



6 オプションバッテリー

①	35811	Power26-104	¥581,040	¥538,000
②	35812	バッテリーチャージャー	¥116,640	¥108,000
③	35813	ON/OFF スイッチ	¥12,960	¥12,000

②：防水レベルIP65、充電電流10A
③：TRAVEL / ULTRALIGHT403の機器と使用する際に必要なスイッチです。防水レベルIP65



容量	2685Wh
電圧	25.9V
重量	24.3kg
サイズ	577×218×253mm
充電時間	11時間

- GPS・魚群探知機
- 安全備品 船舶検査
- 係船用具
- コンパス 航海用具
- 無線機
- 電装品
- 内装品
- 外装品
- トーイング ポートギア
- 船体保護 船台
- 操舵装置 船体制御
- 燃料タンク 回り
- エンジン & ドライブ
- マリンオイル 添加剤
- メンテナンス
- フィッシング
- ミニポート
- 船外機 モーター
- セーリング

エレキモーター

- エレキモーター
- 小型船外機
- アクセサリ

- GPS・魚群探知機
- 安全備品
船舶検査
- 係船用具
- コンパス
航海用具
- 無線
ナビ
- 電装品
- 内装品
- 外装品
- トローリング
ボートギア
- 船体保護
船台
- 操舵装置
船体制御
- 燃料タンク
回
- エンジン
ドライブ
- マリンオイル
添加剤
- メンテナンス
- フィッシング
- ミニボート
- 船外機
エレキモーター
- セーリング

淡水モデル フットコントロール



Motor Guide

1 ツアー(TR)シリーズ



	モデル	推進力(ポンド)	電圧(ボルト)	シャフト長(インチ)	マウント形式	(税別)	
23769	TR54V-36	54	12	36	ゲイターフレックス360	¥162,000	¥150,000
21086	TR54V-42	54	12	42	ゲイターフレックス360	¥162,000	¥150,000
22754	TR82V-36	82	24	36	21ゲイターズプリング	¥237,600	¥220,000
22755	TR82V-42	82	24	42	21ゲイターズプリング	¥237,600	¥220,000
30676	TR82V-45	82	24	45	21ゲイターズプリング	¥237,600	¥220,000
32903	TR82VL-45	82	24	45	21ゲイターズプリング	¥246,240	¥228,000
21090	TR109V-45	105	36	45	21ゲイターズプリング	¥253,800	¥235,000
32904	TR109VL-45	105	36	45	21ゲイターズプリング	¥262,440	¥243,000

■デジタルインジケーター付 ■スピードコントロール：無段階変速 ■プロペラ：マチェットIII

- ツアー(TR)シリーズは、全世界のトーナメントプロが絶大な支持を寄せているハイエンドモデル。
- 頑強なフルメタル製コントローラーやスムーズかつトラブルレスなツインケーブルワイヤーは、いまや過酷なトーナメントには必要不可欠なアイテムとなっています。
- アルミボートやローボートといった日本独自のスタイルをマッチする、JAPANモデルのTR54V-36、TR82-32(限定モデル)、TR82V-36、TR82V-42ラインナップ。
- バスボートからのレンタルボートなどのエレキオンリーのフィールドまで、あらゆるシーンで活躍しています。
- タフネスさを求めるアングラーに快適なエレキ環境と操作性を約束するモデルです。

海水モデル ハンドコントロール



Motor Guide

2 VariMAX ソルトウォーター(SW)シリーズ



	モデル	推進力(ポンド)	シャフト長(インチ)	(税別)	
30674	V45SW-36	45	36	¥73,440	¥68,000
30675	V55SW-36	55	36	¥77,760	¥72,000

■電圧：12V ■デジタルインジケーター付 ■スピードコントロール：前/後進 無段階 ■プロペラ：マチェットIII ■マウント形式：09ワイドバイト

- 「VariMAX SWシリーズ」は海という過酷なフィールドでも手軽に楽しむことができます。
- 取付も簡単でインフレーターボートに装着可能です。
- 的確かつリニアな操作性と高い耐腐食性のステンレスシャフト
- 電触による腐食を抑えるアノードを全モデルに標準装備
- 海水でのご使用後は必ず真水にて

Motor Guide

3 プロペラ

(税別)

A	98669	2ブレード #12	3.5インチ径	¥4,860	¥4,500
B	22780	2ブレード #10	3インチ径	¥5,616	¥5,200
C	22781	マチェットIII	3.5インチ径	¥6,156	¥5,700
D	27017	マチェットIII ハード	3.5インチ径	¥8,532	¥7,900
E	31861	サファリ	3.5インチ径	¥5,184	¥4,800

■◎◎◎ピン、ナット付 ■◎◎◎ハイボンド対応



このマークが付いている商品は通常送料の他に別途送料が追加されます。



このマークが付いている商品は当店以外の倉庫(メーカー倉庫)から直接お客様へ発送されます。まとも出荷や代金引換決済をご利用いただけません。

淡水モデル

ハンドコントロール



Motor Guide

1 VariMAX シリーズ



	モデル	推進力(ポンド)	シャフト長(インチ)	(税別)	
30670	V40-30	40	30	¥54,000	¥50,000
30671	V40-36	40	36	¥57,240	¥53,000
30672	V45-36	45	36	¥59,400	¥55,000
30673	V55-36	55	36	¥66,960	¥62,000
33488	V75-42	75	42	¥75,600	¥70,000

■電圧：12V ■デジタルインジケーター付 ■スピードコントロール：前/後進 無段階
 ■プロペラ：マチェットIII 付属 ■マウント形式：09ワイドバイト
 ●出力パワーや進行方向、バッテリー残量などが一目でわかるインジケーターを装備。
 ●ハンドルが取外し可能であるためコンパクトに収納可能です。
 ●イージーセッティングが可能なクランプ式マウント
 ●的確かつリニアな操作性と高い耐腐食性のステンレスシャフト
 ※クランプマウントでボートに装備される際は、必ず当て板などを使用し、船体に直接クランプで固定することはお控えください。船体が破損したり、危険な事故につながる恐れがあります。

淡水モデル

フットコントロール



Motor Guide

3 フレッシュウォーター(FW) フットシリーズ



	モデル	シャフト長(インチ)	スピードコントロール	(税別)	
A	32900	FW40-36	36 5段階変速	¥73,440	¥68,000
B	32901	FW46-36	42 5段階変速	¥84,240	¥78,000
C	23770	FW54-36	36 5段階変速	¥100,440	¥93,000
D	21083	FW54-42	42 5段階変速	¥102,600	¥95,000
E	22752	FW54V-36	36 無段階変速	¥136,080	¥126,000
F	21084	FW54V-42	42 無段階変速	¥138,240	¥128,000

■電圧：12V ■推進力：54ポンド ■④⑥デジタルインジケーター付
 ■プロペラ：マチェットIII ■マウント形式：ゲイターフレックス360
 ●フットコントロール採用のためポートコントロールに必要なのは片足だけ。つまり両手がフリーになることで、ポートを操船しつつ自由自在なキャストが可能となります。
 ※クランプマウントでボートに装備される際は、必ず当て板などを使用し、船体に直接クランプで固定することはお控えください。船体が破損したり、危険な事故につながる恐れがあります。

淡水モデル

ハンドコントロール

MotorGuide®



Motor Guide

2 R3シリーズ



	モデル	推進力(ポンド)	シャフト長(インチ)	(税別)	
A	32905	R3-30-30	30 30	¥21,384	¥19,800
B	32906	R3-40-36	40 36	¥26,784	¥24,800
C	32907	R3-45-36	45 36	¥30,240	¥28,000
D	32908	R3-55-36	55 36	¥32,184	¥29,800

■電圧：12V ■スピードコントロール：5段階変速
 ■プロペラ：④R3用2ブレード ⑥⑦R3用3ブレード
 ■マウント形式：④⑥03トランサムマウント ⑦⑧09ワイドバイト
 ●リーズナブルな価格が魅力の「R3シリーズ」が新たにラインナップ。
 ●構造がシンプルで操作も簡単、幅広いアングラー簡単に操作できるよう設計されています。
 ●イージーセッティングが可能なクランプ式マウント
 ●的確かつリニアな操作性と高い耐腐食性のステンレスシャフト
 ※クランプマウントでボートに装備される際は、必ず当て板などを使用し、船体に直接クランプで固定することはお控えください。船体が破損したり、危険な事故につながる恐れがあります。

淡水モデル

フットコントロール



Motor Guide

4 ブルドック



	モデル	推進力(ポンド)	シャフト長(インチ)	(税別)	
A	23772	BULLDOG40-30	40 30	¥62,640	¥58,000
B	31860	BULLDOG54-30	54 30	¥73,440	¥68,000

■電圧：12V ■スピードコントロール：5段階変速 ■プロペラ：マチェットIII
 ■マウント形式：④03トランサムマウント(F/O) ⑥09ワイドバイト(F/O)
 ●フットコントロール採用のためポートコントロールに必要なのは片足だけ。つまり両手がフリーになることで、ポートを操船しつつ自由自在なキャストが可能となります。
 ●ブライズモデルでもハイエンドモデルとなった、インフレーターボートなどにも使えるコンパクトなフットコントロールモデル「ブルドック」には、ハイパワー54ポンドモデルもラインナップ。
 ※クランプマウントでボートに装備される際は、必ず当て板などを使用し、船体に直接クランプで固定することはお控えください。船体が破損したり、危険な事故につながる恐れがあります。

- GPS・魚群探知機
- 安全備品
船舶検査
- 係船用具
- コンパス
航海用具
- 無線機
通信用
- 電装品
- 内装品
- 外装品
- トーイング
ボートギア
- 船体保護
船台
- 操舵装置
船体制御
- 燃料タンク
回り
- エンジン
ドライブ
- マリンオイル
添加剤
- メンテナンス
- フィッシング
- ミニポート
- 船外機
エレキモーター
- セーリング

海水モデル ハンドコントロール



NEW

MINN KOTA

1 リップタイド(RT)スタンダード



(税別)

① RT40SCT-30-N	推力40Lbs、シャフト長30"	¥50,760	¥47,000
② RT45SCT-36-N	推力45Lbs、シャフト長36"	¥57,240	¥53,000
③ RT55VT-36	推力55Lbs、シャフト長36"	¥92,880	¥86,000

■電圧：12V ■パワーコントロール：①②前進5/後進3 ③前後進無段階
■マウント：ワンハンドストウ ■マキシマイザー機能：③のみ

- 片手で簡単にモーターを揚げ降ろして角度調整が可能。
- ハンドル部も伸縮・角度調整の両方ができます。
- 深度調整・ステアリングテンション調整ノブは使い易さを追求したデザインを採用。



淡水モデル ハンドコントロール

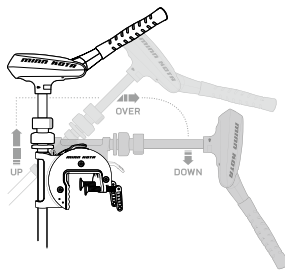

MINN KOTA

2 トラクスシリーズ



(税別)

TRAX45-36	推力:45Lbs パワーコントロール:前後進無段階	¥72,360	¥67,000
TRAX55-36	推力:55Lbs パワーコントロール:前後進無段階	¥85,320	¥79,000

■電圧：12V ■シャフト長：36インチ ■マウント：ワンハンドストウ
■マキシマイザー機能

- 片手で簡単にモーターを揚げ降ろして角度調整が可能。
- ハンドル部も伸縮・角度調整の両方ができます。
- 深度調整・ステアリングテンション調整ノブは使い易さを追求したデザインを採用。更なる操作性、機能性を考慮したモデルです。

淡水モデル ハンドコントロール



MINN KOTA

3 エンデューラ MAXシリーズ



(税別)

E40-MAX-36	推力40Lbs、シャフト長36"	¥57,240	¥53,000
E45-MAX-36	推力45Lbs、シャフト長36"	¥61,560	¥57,000
E50-MAX-36	推力50Lbs、シャフト長36"	¥66,960	¥62,000
E55-MAX-36	推力55Lbs、シャフト長36"	¥71,280	¥66,000

■電圧：12V ■推力：40Lbs ■パワーコントロール：前後進無段階
■シャフト長：36インチ ■マウント：レバーロック

淡水モデル ハンドコントロール



MINN KOTA

4 エンデューラ C2シリーズ



(税別)

E30-C2-30	推力30Lbs、シャフト長30"	¥24,840	¥23,000
E40-C2-36	推力40Lbs、シャフト長36"	¥32,400	¥30,000
E50-C2-36	推力50Lbs、シャフト長36"	¥36,720	¥34,000
E55-C2-36	推力55Lbs、シャフト長36"	¥41,040	¥38,000

■電圧：12V ■パワーコントロール：前進5/後進3 ■マウント：レバーロック
●ヘッド部にバッテリーメーター搭載(4段階表示)

淡水モデル フットコントロール



MINN KOTA

5 フォルトレックスシリーズ



(税別)

FRT80-45	電圧:24V 推力:80Lbs シャフト長:45"	¥194,400	¥180,000
FRT80-52	電圧:24V 推力:80Lbs シャフト長:52"	¥199,800	¥185,000

■パワーコントロール：無段階 ■マキシマイザー：○ ■マウント：リフトアシスト

淡水モデル フットコントロール



MINN KOTA

6 エッジシリーズ



(税別)

① 45EDGE-36	推力45Lbs、シャフト長36"	¥76,680	¥71,000
② 55EDGE-45	推力55Lbs、シャフト長45"	¥105,840	¥98,000
③ 55EDGEMAX-36	推力55Lbs、シャフト長36"	¥117,720	¥109,000

①・②電圧：12V ■パワーコントロール：5 ■マウント：ロックソリッド
③電圧：12V ■パワーコントロール：無段階 ■マウント：ロックソリッド

- 軽量かつ強靭なロックソリッドマウントに、ミンコタが誇るダブルワイヤーシステムのフットコントロールモーターを搭載したモデル。
- フットペダルの安定感も良く、フットコン初心者にも使いやすい設計。

エレキモーター

- エレキモーター
- 小型船外機
- アクセサリ



このマークが付いている商品は通常送料の他に別途送料が追加されます。



このマークが付いている商品は当店以外の倉庫(メーカー倉庫)から直接お客様へ発送されます。まとめ出荷や代金引換決済がご利用いただけません。

淡水モデル

フットコントロール



MINN KOTA

1 マクサムシリーズ

MAX70-42

¥151,200 ¥140,000

- 淡水モデル ■電圧：24V ■推力：70Lbs
- パワーコントロール：無段階
- シャフト長：42インチ ■マキシマイザー：○
- マウント：パウガード360

●パスポートの定番エレキとして、数々のボートビルダーにOEMとして正式採用されてきたモデル。
●360°どの方向からの衝撃も的確に吸収し、障害物の多いエリアにも果敢に突っ込んでいくことができます。



(税別)



MINN KOTA

2 ツイストブラケット

MK-TWB

¥20,520 ¥19,000

- サイズ：320×115×185mm(クランプスクリュー最大締込時) ■重量：2.7kg
- 対応エレキ：12V/55Lbsまでの全モデル

- ヒンジドアデザイン&スパーサー標準装備でフットコン/ハンドコンどちらも対応。
- 12ボルト/55ポンドまでのモーターに対応。
- 海水対策済み。

※フットコンをご使用の場合、付属のスパーサーは必要ありません。
ボートのバウの形状/サイズによっては取り付けできない場合があります。



(A)



(B)

MINN KOTA

3 クイックリリース

(A) MKA-23

¥28,080 ¥26,000

AT/EDGE/MAXXUMマウント用

(B) MKA-5262

¥42,012 ¥38,900

MAXXUM52/62インチシャフト用

●マウントをパウデッキにワンタッチで着脱できます。



MINN KOTA

4 バスタビライザーマクサム/マクサムプロマウント用

MKA-4

¥8,532 ¥7,900



MINN KOTA

5 トランスデューサマウント

MKR-15

¥5,400 ¥5,000

■振動子取付金具



MINN KOTA

6 デジタルバッテリーメーター

MK-BM-1D

¥4,212 ¥3,900

●バッテリーの残量を4段階のインジケータと、デジタル表示の電圧計の両方でチェックできます。



MINN KOTA

7 エクステンションハンドル

MKA-18

¥5,616 ¥5,200

18インチ

MKA-7

¥8,532 ¥7,900

30インチ



MINN KOTA

8 RT/SP/AP用フットコントローラー

MKA-FP

¥28,080 ¥26,000

●従来品より操作性を高めたペダル・スイッチ配置設計。



ウィードレスウェッジ

●低速回転においてもウィードやラインの巻き込みを最小限に抑えるブレイド形状に設計しております。

パワー

●ウィードレスに比べて推力をアップするブレイド形状に設計しております。モーターサイズによっては使用電流が少なくなる場合と多くなる場合があります。

ウィードレスウェッジ2

●従来のウィードレスウェッジを更に進化させた新世代プロップ。新機構"SWEPT BACK"システムとブレイド先端のフレア形状により、超低速回転時にもヘビーなウィードを掻き分けれます。

MINN KOTA

9 プロペラ

	適合モーター-推力(1998年以降)	ナットキット	(税別)
(A) MKP-6	30,36,40,45ポンド	MKP-9	¥4,752 ¥4,400
(A) MKP-7	44,46,50,55,65ポンド	MKP-9	¥7,020 ¥6,500
(A) MKP-8	74ポンド	MKP-10	¥9,828 ¥9,100
(A) MKP-24	101ポンド	MKP-23	¥10,800 ¥10,000
(B) MKP-2	30,36,40,45ポンド	MKP-9	¥3,888 ¥3,600
(B) MKP-25	44,46,50,55,65ポンド	MKP-9	¥7,344 ¥6,800
(B) MKP-37	50,70ポンド	MKP-9	¥7,344 ¥6,800
(C) MKP-32	44,46,50,55,70ポンド	MKP-9	¥7,452 ¥6,900
(C) MKP-33	80,101ポンド	MKP-34	¥11,124 ¥10,300

※ウィードレスウェッジ2は、シリアルナンバーにWWが含まれるモーターのみに対応。
※標準でウィードレスウェッジ2が付いているモーターはパワー、ウィードレスウェッジとの互換性はありません。ウィードレスウェッジ2のみの適合となります。
※プロペラご注文の際には本体のシリアルナンバー、元々付いていたプロペラの形状や品番を良くご確認下さい。



MINN KOTA

10 プロップナットキット

MKP-9

プラスチック ¥1,836 ¥1,700

MKP-10

プラスチック ¥1,836 ¥1,700

MKP-23

メタル ¥1,836 ¥1,700

MKP-34

MKP-33専用 ¥1,836 ¥1,700

■プロペラを止めるピン、ナット(プラスチック)、ワッシャー 各2個入り



MINN KOTA

11 サクリファイシャルアノード

MKP-30

¥4,860 ¥4,500

■70ポンド以下用 ■電蝕防止亜鉛版



MINN KOTA

12 シーアンカー

(A) MKA-27

シーアンカー ¥11,124 ¥10,300

(B) MKA-28

フロートハーネス(MKA-27専用) ¥8,532 ¥7,900

●強風の中でボートポジションをコントロールする際に絶大な威力を発揮します。
●ウェイトとフロートを内蔵しているので、水中に投入すれば自動的にパラシュートが開きます。

- GPS・魚群探知機
- 安全備品 船舶検査
- 係船用具
- コンパス 航海用具
- 無線機 通信用
- 電装品
- 内装品
- 外装品
- トーイング ポートギア
- 船体保護 船台
- 操舵装置 船体制御
- 燃料タンク 回り
- エンジン&ドライブ
- マリンオイル 添加剤
- メンテナンス
- フィッシング
- ミニポート
- 船外機 モーター
- セーリング

エレキモーター

- エレキモーター
- 小型船外機
- アクセサリ

このマークの付いている商品は大型商品の為ヤマト宅急便(クロネコ)で配達できませんので西濃運輸(カンガル)便)を利用します。

このマークの付いている商品は運送上で注意が必要な商品でありヤマト宅急便(クロネコ)で配達できませんので西濃運輸(カンガル)便)を利用します。沖縄や離島など一部地域は別途送料がかかります。

HONDA MARINE



主要諸元	
エンジン型式	4ストローク単気筒立軸形ガソリン(OHV)
総排気量	57cc
ボア×ストローク	45×36mm
定格出力	1.5kW(2PS)/6,000rpm
冷却方式	空冷
点火方式	トランジスタ式マグネット点火
始動方式	手動式
全長×全幅×全高	トランサムS 410×280×945mm トランサムL 410×280×1100mm
トランサム高	トランサムS 418mm トランサムL 571mm
乾燥重量 (プロペラ含む)	トランサムS 13.5kg トランサムL 14kg
エンジンオイル容量	250ml
ギアオイル容量	50ml
燃料タンク容量	1.0L(内蔵)
標準装備	プロペラ

HONDA

1 2馬力船外機 4ストローク BF2DK2



(税別)

BF2DK2-SCHJ	¥116,640	¥108,000
BF2DK2-LCHJ	¥126,360	¥117,000

- クラス唯一の空冷タイプ
 - 空冷式採用により、ウォーターポンプトラブルフリー。
 - 軽量で持ち運びに便利。
 - クラス初、グリップスロットルフリクション調整ノブ付き。
 - 遠心クラッチ採用で、低速のトルーリングスピードを実現。
- ※エンジンオイルは充填されていません。

関連部用品

	品番	税込定価	税抜定価
エンジンカバー(BF2用)	06882-ZW6-U01	¥2,808	¥2,600
スパークプラグ	CR4HSB	¥486	¥450
テザーコード	36182-ZV4-651	¥1,058	¥980
スターターロープ	28462-ZW6-003	¥443	¥410
エンジンオイル200ML	08211-99959	¥416	¥385
エンジンオイル1L	08226-99951	¥1,015	¥940
ギアオイル 350ml	08CGZ-X01-0L0	¥799	¥740
A エンジンオイルシーリングワッシャ	90471-580-000	¥108	¥100
B エンジンオイルパッキンOリング(ゴム)	91301-216-000	¥205	¥190
ギヤオイルパッキン	90507-921-000	¥43	¥40
プロペラ	58130-ZV0-841ZB	¥3,240	¥3,000
割りピン	90757-ZV0-000	¥103	¥95
シャーピン	58131-ZV0-000	¥135	¥125
アノード	41106-ZV4-650	¥724	¥670
ヤマハグリースD(耐塩水腐食性)	908906992000	¥551	¥510
ラスベネ(多目的防錆潤滑剤)	RP	¥1,728	¥1,600

2 ホンダ2馬力 メンテナンスキットDX



(税別)



BF2D-KIT8 ¥9,169 ¥8,490
(2054151号機〜) (エンジンオイルパッキン®)

BF2D-KIT7 ¥8,845 ¥8,190
(〜2054150号機) (エンジンオイルパッキン®)

- キット内容
- ・4サイクルエンジンオイル 1.0L×1
 - ・ギアオイル 350ml×1
 - ・エンジンオイルパッキン(A, B)×3
 - ・ギヤオイルパッキン×6
 - ・純正プロペラ×1
 - ・割りピン×2
 - ・シャーピン×2
 - ・スパークプラグ CR4HSB×1
 - ・ヤマハグリースD(耐塩水腐食性)50g×1
 - ・ラスベネ(多目的防錆潤滑剤)×1

●取扱説明書にある1ヵ月、6ヵ月、1年の定期点検整備を滞りなくおこなえるように交換が必要なオイルやスパークプラグ、緊急時のスペアプロペラ関連品、メンテナンスに必要なグリース、防錆潤滑剤などをセットにしました。

SUZUKI



主要諸元	
全長×全幅×前高	437mm×262mm×962mm
トランサム高さ	435mm(トランサム:S)
重量	14kg
エンジン型式	4ストローク 単気筒
最大出力	1.49kW(2PS)/5000rpm
全開使用回転範囲	4500-5500rpm
シリンダー数×内径×行程	1×48mm×38mm
総排気量	68cm ³ (68cc)
排気方式	水中排気
冷却方式	直接水冷式(ゴムインペラ)
潤滑方式	強制潤滑(オイルポンプ使用)
始動方式	リコイルスターター(手動式)
点火方式	デジタルCDI
ギヤオイル規定量	70cm ³ (70cc)
使用燃料	無鉛レギュラーガソリン
燃料タンク容量	1.0dm ³ (1.0L)(頭上タンク)

SUZUKI

3 2馬力船外機 4ストローク DF2S



(税別)

DF2S	トランサムS	¥116,640	¥108,000
------	--------	----------	----------

※エンジンオイルは充填されていません。別途ご購入ください。

YAMAHA



主要諸元	
トランサム高	トランサムS 432mm トランサムL 559mm
質量	トランサムS 17kg トランサムL 17.5kg
エンジン形式	1気筒
総排気量	72cm ³
ボア×ストローク	54×31.5mm
圧縮比	9.0
最大出力	1.5kW未満(2ps) / 5,000rpm
潤滑方式	SLS(スプラッシュ・ループリケーション・システム)
点火方式	TCI(トランジスター・コントロール・イグニッション)
ギア比	2.08(27/13)
燃料タンク	0.9L(内蔵)
エンジンオイル容量	400ml
ギヤオイル容量	75ml
標準装備	プロペラ

YAMAHA

4 2馬力船外機 4ストローク F2AMH



(税別)

F2AMHS	トランサムS	¥116,964	¥108,300
F2AMHL	トランサムL	¥118,692	¥109,900

※エンジンオイルは充填されていません。別途ご購入ください。

小型船外機

エレキモーター
小型船外機
アクセサリ



このマークが付いている商品は通常送料の他に別途送料が追加されます。



このマークが付いている商品は当店以外の倉庫(メーカー倉庫)から直接お客様へ発送されます。まとめ出荷や代金引換決済がご利用いただけません。



主要諸元	
最大出力	1.47kW / 2HP
気筒数	1気筒
排気量	85cc
燃料供給装置	キャブレター
点火方式	CDI
ボア×ストローク	55×36mm
最高回転域	4500~5500rpm
ギア比	2.15
トランスム高さ	381mm (15インチ)
乾燥重量	18.4kg
燃料タンク	1.0L (内蔵)
ステアリング	チラー
始動方式	手動
エンジンオイル容量	300ml
ギヤオイル容量	180ml
標準装備	プロペラ



MERCURY
1 2馬力船外機 4ストローク 2MF (税別)
MF2MF トランスムM **¥123,120** ¥114,000
 ※エンジンオイルは充填されていません。別途ご購入ください。



主要諸元	2M	3.3M
最大出力	1.47kW/2HP	2.4kW/3.3HP
気筒数	1気筒	
排気量	75cc	
燃料供給装置	キャブレター	
点火方式	CDI	
ボア×ストローク	47×43mm	
最高回転域	4200~5300rpm	4,500~5,500rpm
ギア比	2.15	
トランスム高さ	381mm (15インチ)	M 381mm (15インチ) L 508mm (20インチ)
乾燥重量	13kg	M 13kg, L 13.5kg
燃料タンク	1.4L (内蔵)	
ステアリング	チラー	
オイルインジェクション	混合	
始動方式	手動	
ギヤオイル容量	容量:180ml	
標準装備	プロペラ	



MERCURY
2 2/3.3馬力船外機 2ストローク 2M/3.3M (税別)
MT2M 2馬力 トランスムM **¥96,120** ¥89,000
MT33M 3.3馬力 トランスムM **¥104,760** ¥97,000
MT33ML 3.3馬力 トランスムL **¥105,840** ¥98,000



主要諸元	MFS2B	MFS3.5B
トランスム高さ	S 435mm, L 562mm	
乾燥重量	S 18.4kg, L 19.4kg	
気筒数	1気筒	
排気量	85.5ml	
ボア×ストローク	55×36mm	
最大出力	1.47kW/2PS	2.6kW/3.5PS
全開使用回転範囲	4500~5500rpm	5,000~6,000rpm
始動方式	マニュアル(リコイルハンド)	
点火方式	デジタルCDイグニッション	
バルブシステム	OHV	
潤滑方式	飛沫式	
減速比	2.15(13:28)	
燃料タンク容量	1.0L (内蔵)	
エンジンオイル容量	300ml	
ギヤオイル容量	180ml	
標準装備	プロペラ	



TOHATSU
3 2/3.5馬力船外機 4ストローク MFS2B/3.5B (税別)
MFS2BS 2馬力 トランスムS **¥116,640** ¥108,000
MFS2BL 2馬力 トランスムL **¥122,040** ¥113,000
MFS35BS 3.5馬力 トランスムS **¥125,280** ¥116,000
MFS35BL 3.5馬力 トランスムL **¥130,680** ¥121,000
 ※エンジンオイルは充填されていません。別途ご購入ください。



主要諸元	
全長×全幅×全高	トランスムS 554×309×1064mm トランスムL 554×309×1191mm
トランスム高	トランスムS 442mm トランスムL 569mm
重量	トランスムS 26kg トランスムL 27kg
最大出力	3.7kW (5PS) / 5,000rpm
全開使用回転範囲	4,500~5,500rpm
エンジンタイプ	OHV 2バルブ
気筒数	1気筒
シリンダー径×行程	62×46mm
総排気量	138cm ³
燃料供給システム	キャブレター
冷却方式	水冷
始動方式	マニュアル
操船方式	ティラーハンドル
点火方式	CDI
エンジンオイル容量	700ml
オルタネーター出力	12V 6A (OP)
フューエルタンク容量	1.5L (内蔵)
チルト&トリム方式	マニュアル
減速比	1.92 (12:23)
ギヤオイル容量	190ml
標準装備	プロペラ



SUZUKI
4 5馬力船外機 4ストローク DF5 (税別)
DF5S トランスムS **¥132,840** ¥123,000
DF5L トランスムL **¥135,000** ¥125,000

関連部用品

	品番	税込定価	税抜定価
水洗キット	55181-95200-000	¥540	¥500
スパークプラグ	BPR6ES	¥486	¥450
テザーコード	37823-92E01-000	¥993	¥920
エンジンオイル1L	99000-79N12-M03	¥1,728	¥1,600
ギヤオイル	99000-22B22-000	¥648	¥600
エンジンオイルパックン	09280-15007-000	¥75	¥70
ギヤオイルパックン	09168-10022-000	¥75	¥70
プロペラ 7-1/2×6	58110-91JL0-019	¥9,504	¥8,800
プロペラ 7-1/2×6-1/2(標準)	58110-91J10-019	¥9,504	¥8,800
プロペラ 7-1/2×7	58110-91JN0-019	¥9,504	¥8,800
プロペラナット (110001~)	58130-91JL0-000	¥734	¥680
コッターピン	09204-03003-000	¥64	¥60
インペラウォーターポンプ (110001~)	17461-985M0-000	¥1,728	¥1,600
インペラキット (110001~)	17400-986L0-000	¥2,268	¥2,100
アノードプロテクション	55321-87J00-000	¥702	¥650
外付燃料タンク12L	65000-99110-000	¥7,830	¥7,250
ホースセット	65700-94JD1-000	¥7,776	¥7,200
スプレーペイント	99000-59075-0EP	¥2,052	¥1,900
スズキグリース	99000-25350-001	¥1,058	¥980
グリースガン	02385	¥5,724	¥5,300

※エンジンオイルは充填されていません。別途ご購入ください。



主要諸元	
トランスム高	トランスムS 440mm トランスムL 568mm
質量	S/27kg, L/28kg
エンジン形式	1気筒
総排気量	139cc
ボア×ストローク	62×46mm
圧縮比	8.9
最大出力	3.7kW(5PS)/5,000rpm
潤滑方式	Wet-sump
点火方式	CDI(コンデンサー・ ディスチャージ・イグニッション)
ギア比	2.08(27/13)
燃料タンク	1.1L (内蔵)
エンジンオイル容量	400ml
ギヤオイル容量	75ml
標準装備	プロペラ

YAMAHA
5 5馬力船外機 4ストローク F5AMH (税別)
F5AMHS トランスムS **¥145,800** ¥135,000
F5AMHL トランスムL **¥149,040** ¥138,000
 ※エンジンオイルは充填されていません。別途ご購入ください。

このマークの付いている商品は大型商品の為ヤマト宅急便(クロネコ)で配達できませんので西濃運輸(カンガル-便)を利用します。

このマークの付いている商品は運送上で注意が必要な商品でありヤマト宅急便(クロネコ)で配達できませんので西濃運輸(カンガル-便)を利用します。沖縄や離島など一部地域は別途送料がかかります。

G P S - 魚群探知機
 安全備品 船舶検査
 係船用具
 コンパス 航海用器具
 無線機 機内通
 電装品
 内装品
 外装品
 トーイング ポートギア
 船体保護 船台
 操舵装置 船体制御
 燃料タンク 回り
 エンジン & ドライブ
 マリンオイル 添加剤
 メンテナンス
 フィッシング
 ミニポート
 船外機 モーター
 セーリング

小型船外機

エレキモーター 小型船外機

アクセサリ

- GPS・魚群探知機
- 安全備品
船舶検査
- 係船用具
- コンパス
航海用具
- 無線機
ナビ
- 電装品
- 内装品
- 外装品
- トローリング
ボートギア
- 船体保護
船台
- 操舵装置
船体制御
- 燃料タンク
回り
- エンジン
ドライブ
- マリンオイル
添加剤
- メンテナンス
- フィッシング
- ミニポート
- 船外機
キー
- セーリング

小型船外機

エレキモーター
小型船外機
アクセサリ

TOHATSU Outboards



主要諸元	
トランスサム高	S 435mm、L 562mm
乾燥質量	S 25.6kg、L 26.1kg
気筒数	1気筒
排気量	123cc
ボア×ストローク	59×45mm
最大出力	3.7kW/5PS
始動方式	マニュアル(リコイルハンド)
点火方式	デジタルCDイグニッション
バルブシステム	OHV
潤滑方式	ウェットサンプ式
ギア比	2.15(13:28)
燃料タンク容量	12L(外付)
エンジンオイル容量	450ml
ギヤオイル容量	195ml
標準装備	プロペラ、 フューエルタンク(12L)、 フューエルチューブASSY

- TOHATSU**
- 1 5馬力船外機 4ストローク MFS5CS**
- MFS5CSS** トランサムS **¥144,720** ¥134,000
- MFS5CSL** トランサムL **¥146,880** ¥136,000

HONDA MARINE



主要諸元	
エンジン型式	4ストローク単気筒立軸形ガソリン(OHV)
総排気量	127cc
ボア×ストローク	60×45mm
定格出力	3.7kW(5PS)/5,000rpm
冷却方式	水冷(サーモスタット付)
点火方式	デジタルCDI
始動方式	手動式
全長×全幅×全高	トランサムS 525×350×1005mm トランサムL 525×350×1135mm
トランスサム高	トランサムS 445mm トランサムL 572mm
乾燥重量 (プロペラ含む)	トランサムS 27kg トランサムL 27.5kg
エンジンオイル容量	550ml
ギヤオイル容量	100ml
燃料タンク容量	12L(外付)
標準装備	プロペラ、フューエルタンク(12L)、 フューエルチューブASSY

- HONDA**
- 2 5馬力船外機 4ストローク BF5A**
- BF5AK2-SJ** トランサムS **¥172,800** ¥160,000
- BF5AK2-LJ** トランサムL **¥186,840** ¥173,000

MERCURY



主要諸元	
エンジンタイプ	水冷4ストロークOHV
最大出力	3.7kW/5HP
気筒数	1気筒
排気量	123cc
燃料供給装置	キャブレター
点火方式	CDI
ボア×ストローク	59×45mm
最高回転域	4,500~5,500rpm
ギア比	2.15
トランスサム高さ	434mm
乾燥重量	25kg
燃料タンク	1L(内蔵)
ステアリング	チラー
始動方式	手動
エンジンオイル容量	450ml
ギヤオイル容量	200ml
標準装備	プロペラ

- MERCURY**
- 3 5馬力船外機 4ストローク 5MF**
- ME5MF** トランサムM **¥145,800** ¥135,000

MERCURY



主要諸元	
最大出力	3.7kW/5HP
気筒数	1気筒
排気量	102cc
燃料供給装置	キャブレター
点火方式	CDI
ボア×ストローク	55×43mm
最高回転域	4,500~5,500rpm
ギア比	2.15
トランスサム高さ	M 435mm、L 561mm
乾燥重量	M 20kg、L 20.5kg
燃料タンク	2.5L(内蔵)
ステアリング	チラー
オイルインジェクション	混合
始動方式	手動
ギヤオイル容量	200ml
標準装備	プロペラ

- MERCURY**
- 4 5馬力船外機 2ストローク 5M**
- MT5M** トランサムM **¥133,920** ¥124,000
- MT5ML** トランサムL **¥135,000** ¥125,000

YAMAHA



主要諸元	
トランスサム高	トランサムS 440mm トランサムL 568mm
質量	S/27kg、L/28kg
エンジン形式	1気筒
総排気量	139cc
ボア×ストローク	62×46mm
圧縮比	8.9
最大出力	4.4kW(6PS)/5000rpm
潤滑方式	Wet-sump
点火方式	CDI(コンデンサー・ ディスチャージ・イグニッション)
ギア比	2.08(27:13)
燃料タンク	1.1L(内蔵)
エンジンオイル容量	400ml
ギヤオイル容量	75ml
標準装備	プロペラ

- YAMAHA**
- 5 6馬力船外機 4ストローク F6CMH**
- F6CMHS** トランサムS **¥156,600** ¥145,000
- F6CMHL** トランサムL **¥159,840** ¥148,000

TOHATSU Outboards



主要諸元	
トランスサム高	S 435mm、L 562mm
乾燥質量	S 25.6kg、L 26.1kg
気筒数	1気筒
排気量	123cc
ボア×ストローク	59×45mm
最大出力	4.4kW/6PS
全開使用回転範囲	5,000~6,000rpm
始動方式	マニュアル(リコイルハンド)
点火方式	デジタルCDイグニッション
バルブシステム	OHV
潤滑方式	ウェットサンプ式
ギア比	2.15(13:28)
燃料タンク容量	12L(外付)
エンジンオイル容量	450ml
ギヤオイル容量	195ml
標準装備	プロペラ、 フューエルタンク(12L)、 フューエルチューブASSY

- TOHATSU**
- 6 6馬力船外機 4ストローク MFS6CS**
- MFS6CSS** トランサムS **¥159,840** ¥148,000
- MFS6CSL** トランサムL **¥162,000** ¥150,000



コンパクトに収納

EASTERNER
1 船外機スタンド(～8hp/4st)
C16229 ¥8,640 ¥8,000

- 適用馬力：8馬力以下 ■サイズ：62×48×101cm
- パイプ径：2.2cm ■折畳時厚み：88.5cm
- スチール(ブラックペイント)の船外機スタンドです。4st船外機の8馬力クラスまで使用可能です。船外機のメンテナンス時・保管時に大変便利です。
- 不使用時は折りたたみコンパクトに収納できます。



EASTERNER
2 船外機スタンド(～15hp/4st)
C16227 ¥14,040 ¥13,000

- 適用馬力：15馬力以下 ■サイズ：90×80×105cm
- パイプ径：2.5cm
- スチール(ブラックペイント)の船外機スタンドです。4st船外機の15馬力クラスまで使用可能です。船外機のメンテナンス時・保管時に大変便利です。



ACHILLES
3 船外機キャリア(ワイドタイヤ)
SST-1 ¥22,680 ¥21,000

- Sシャフト船外機に適合
- S字フックをボート船首のグリップに取り付け、パウダーリールとしても使えます。
- Sシャフトの船外機なら、バケツにそのまま入れて丸洗いでできます。
- 砂地でも楽々使用可能。
- 斜め支柱は、折り畳めるコンパクト設計です。

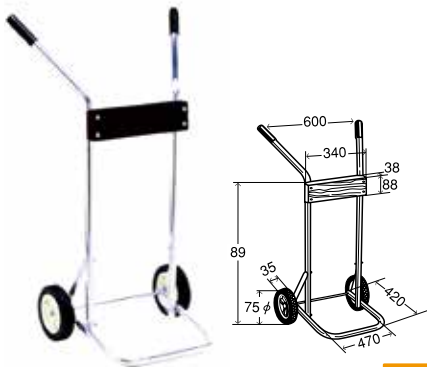

4 船外機スタンド
60903 31400 ¥14,040 ¥13,000

- 適用馬力：15Hpまで(2サイクルの場合)、重量38kgまで
- 材質：アルミ
- 高さ：89cm
- (※トランサムSタイプのみ、Lタイプ不可)



5 船外機スタンド
95740 31600 ¥18,360 ¥17,000

- 適用船外機：30Hpまで(2サイクルの場合)、重量58kgまで
- 高さ：92cm
- 材質：アルミ
- 6ガロンタンクを載せることができます。

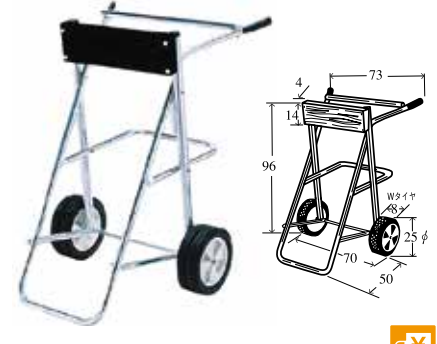

6 船外機スタンド
23301 31800 ¥48,600 ¥45,000

- 適用馬力：30～60HP(2サイクルの場合)、重量120kg迄
- 材質：アルミ
- 6ガロンタンクを載せることができます。



REGAR
7 船外機スタンドフローア付

① REG6275	F/4Hp以下 W700-H1020mm	¥14,040	¥13,000
② REG6276	F/15Hp以下 W785-H1070mm	¥23,760	¥22,000
③ 6277	F/40Hp以下 W810-H1070mm	¥31,320	¥29,000

- アルミ製 ■積載フロア：W500×L400mm
- タイヤ(厚)：① 160φ(35mm)、②③ 254φ(85mm)
- 重量：① 6.0kg ② 9.0kg ③ 10.5kg
- 車輪/ベアリング：① 12φ/樹脂 ②③ 16φ/鉄
- フロアは折畳み可能(①②)/工具不要 ③/工具必要
- フロアまでの有効高さ、950mmと船外機及び積載物の使用範囲を広めました。
- ②③は樹脂製の軸受けタイヤに変更可能。



YS GEAR

8 2馬力船外機専用マルチスタンドセット
① QT8YSK002001 スタンド ¥13,284 ¥12,300
② QT8YSK002002 プロベラカバー ¥1,836 ¥1,700
③ QT8YSK002003 オーバーオールカバー ¥2,484 ¥2,300

- ①適合：ヤマハ、ホンダ、スズキ、トーハツ、マーキュリー各社2馬力船外機専用
- 重量：3.1Kg
- 船外機のクランプ部を2カ所に配し、運搬時にも保管やメンテナンス時にも最適対応
- 専用設計とする事で必要最低限の軽量・コンパクト化
- ②適合：ヤマハF2A、F5A、F6C船外機
- 運搬時のプロベラによる他の積載物や車両内装の傷付きを抑制します。
- 伸縮性と弾性に富み緩衝性に優れた肉厚ネオプレーンを採用しています。
- ③実容量：122L ■高さ：950mm ■外周：1,440mm ■ポリエステル100%糸、染色
- ライジヤケやゴム長などの濡れ物を収納可能。
- 軒下などで保管する場合でも風雨に直接さらされません。
- 耐水圧に優れた素材を採用していますが、完全防水ではありませんので強い雨など多量の水を被った場合は透水する可能性があります。

- GPS・魚群探知機
- 安全備品 船舶検査
- 係船用具
- コンパス 航海用具
- 無線 船機通信
- 電装品
- 内装品
- 外装品
- トローリング ボートギア
- 船体保護 船台
- 操舵装置 船体制御
- 燃料タンク 回
- エンジン&ドライブ
- マリンオイル 添加剤
- メンテナンス
- フィッシング
- ミニボート
- 船外機 キー
- セーリング

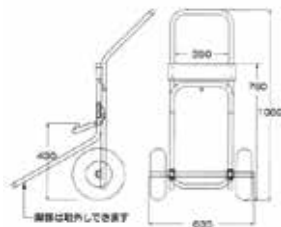

FACTORY ZERO
1 マルチドーリー2 (税別)
F710 ¥33,588 ¥31,100

■適応：レジャー用品の運搬 ■材質：アルミ
 ■本体サイズ：全高1060mm 全幅635mm
 ■フレーム幅：400mm ■総重量：7kg ■タイヤサイズ：Dタイプ285×85mm
 ※注意：フロントドーリーとしての使用は艇により使用できない場合や本体同梱のロープを使用しての使用になる場合があります。
 ●プラスチックベアリング入り空気タイヤを使用していますので砂浜での船外機の運搬に使用できます。※注意：5シャフト、15馬力まで可
 ●トランサムドーリーと組合せてフロントドーリーとして使用することでエンジンや荷物を積んだままゴムボートを運べます。
 ●ガソリンタンクやクーラーボックスその他道具を運ぶカートとしても便利です。
 ※個人宅への配達の場合は、特別送料とは別に手数料がかかります。



2 船外機スタンド (税別)
95739 ¥14,040 ¥13,000

■適用馬力：15Hpまで(2サイクルの場合)、重量38kgまで
 ■材質：アルミ
 ■高さ：83cm
 (※トランサムSタイプのみ、Lタイプ不可)



EASTERNER
3 エクステンションチラーハンドル (税別)
C16225AQB ¥5,184 ¥4,800

■シャフト径：2.7cm
 ■ハンドル長：62~102cm
 ■使用可能ハンドル径：3.6~5.4cmまで(大径ハンドル対応)
 ■キルスイッチ延長コード及び隙間調整用ゴム板付属
 ●ヤマハ/スズキなどの大径ハンドルタイプの船外機にも使用が可能です。
 ※船外機、電動船外機ともご使用頂けるのは使用可能ハンドル径内のサイズのものに限ります。

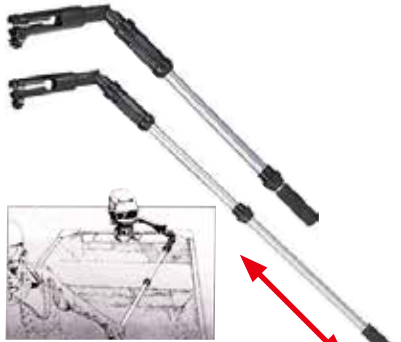

4 エクステンションハンドル (トロールバディー) (税別)
07952 Model 110 ¥8,424 ¥7,800

■材質：アルミ ■ハンドル長：76~115cm(調整可)
 ■取付可能グリップ径：32~42φmm
 ●全ての船外機及びエレクトリックモーターに適用し、工具なしで取付できます。
 ●ユニバーサルジョイント部は、ストレートにもロックできます。
 ●トローリングスピード(低速)時、ジョイントをフリーにすると小廻りができ便利です。高速走行時は、ジョイントを固定して使用して下さい。船外機が振れず安定して走行できます。

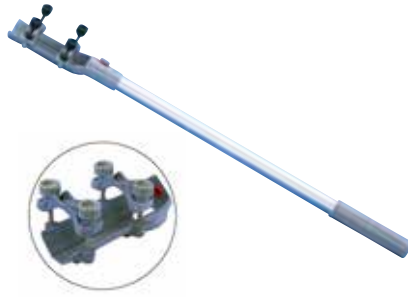

5 エクステンションハンドル (税別)
23555 ¥6,696 ¥6,200

■全長：70cm ■重量：350g
 ■取付可能グリップ径：20~48φ
 ■アルミ製



PLASTIMO
6 エクステンションハンドル (税別)
KZ-27119 ¥8,640 ¥8,000

■使用サイズ：80~110cm(4段階調節可能)
 ■内径最大：47mmφ(ゴムを含むと40mmφ)
 ●小型船外機用のエクステンションハンドルです。



7 船外機用キルスイッチ ランヤード (税別)
22954 ¥2,376 ¥2,200

●キルスイッチを無くしてしまったり、壊してしまった場合の予備として最適です。
 ●このランヤードには6個のキーが付属され、JOHNSON、EVINRUDE、MERCURY、YAMAHA、SUZUKI、HONDAのほとんどのエンジンに使用可能です。



8 船外機脱落防止ワイヤー (税別)
56092 ¥4,320 ¥4,000

■ワイヤー：4φ、ケーブル：6φmm
 ■最大負荷：300kg ■長さ：120cm
 ●船外機がブラケットから外れた場合、このワイヤーが船外機の落水を防ぎます。

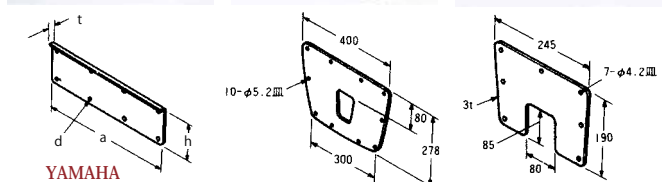

YAMAHA
9 トランサムパッド (税別)
 (A) **A00622316000** Eタイプ ¥2,678 ¥2,480
 (A) **A00622317000** Fタイプ ¥1,588 ¥1,470
 (A) **A00622319000** Hタイプ ¥2,063 ¥1,910
 (B) **A00622333000** ¥2,268 ¥2,100
 (C) **A0062231E000** ¥1,588 ¥1,470

■材質：(A)耐食アルミニウム (B)ノバテック (C)ノバテックJS110

①サイズ：

	d	a	h	t
Eタイプ	8-5.2φ皿	298	92	8
Fタイプ	8-4.2φ皿	240	70	7
Hタイプ	6-5.2φ皿	200	92	8

アクセサリ

エレキモーター 小型船外機 アクセサリ



取り付けないと



1 スケグプロ

			(税別)
21810	SP655	¥12,960	¥12,000
21809	SP662	¥12,960	¥12,000
21691	SP663	¥12,960	¥12,000
24431	SP664	¥12,960	¥12,000
21690	SP665	¥12,960	¥12,000

- 材質：ポリッシュ仕上げステンレス製
- 船外機・アウトドライブのロアケーシングを保護します。
- 参考表からメーカー番号を選択して下さい。
- 取付も1ヶ所ボルトナット止めするだけで簡単に装着できます。

メーカー&機種	メーカー&機種	メーカー&機種
YAMAHA	SUZUKI	Mercury/Mercruiser
SP 665 40・50・60 4st	SP 655 60・70	SP 655 Alpha One (1973~)
SP 664 60・70・90 (~2003)	SP 655 DT90・150・150S・200・220	SP 665 158Bigfoot 4st (2003~)
SP 664 100 4st (2000)		SP 665 258Bigfoot 4st (1998~)
SP 663 115 2st (1993~)	HONDA	SP 655 40・508Bigfoot 4st (2003~)
SP 663 115 4st	SP 662 BF75・90・115・130	SP 655 608Bigfoot 4st
SP 663 130 2st (1996~)	TOHATSU/NISSAN	SP 655 75・90・115 4st
SP 663 130 4st (1996~2002)	SP 655 140	SP 664 EFI 150 (2002~)
SP 663 150・200・225 2st (1996~)		SP 664 EFI 150 (2002~)
SP 663 200・225 4st		SP 664 Optimax 115・135・150
SP 663 VMAX&EFI 150 (2003)		SP 655 Optimax 200&salt (2002~)
SP 663 VMAX&EFI 175		SP 655 Optimax 250
SP 663 VMAX&EFI 200・225・250 (~2003)		

2 プロペラガード

			(税別)
21804	9インチ イエロー	¥37,800	¥35,000
21805	11インチ オレンジ	¥39,960	¥37,000
21806	13インチ ブルー	¥45,360	¥42,000
21807	14インチ レッド	¥47,520	¥44,000
21808	16インチ ブラック	¥60,480	¥56,000

■仕様

プロペラサイズ(最大)	対応馬力(目安)	許容寸法
9インチ	9.9~20hp	110~140mm
11インチ	25~35hp	145~154mm
13インチ	40~65hp	155~165mm
14インチ	70~100hp	166~190mm
16インチ	110~350hp	200~215mm

※許容寸法とは、キャビテーションプレートとプロペラシャフトのセンターとの寸法です。

- 材質：ポリプロピレン
- プロペラ事故の防止、プロペラの保護に役立ちます。
- 16インチタイプは、全てのスターンドライブに適合します。
- ※水中抵抗が増加しますので、パワーダウンします。
- ※取付けには、ドリル等でキャビテーションプレートに穴あけが必要です。

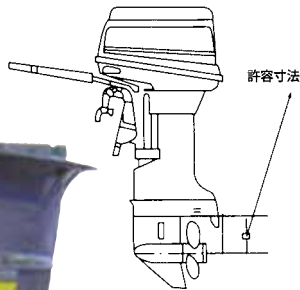

許容寸法



OCEAN SOUTH

3 アウトボードヘッドカバー

		長さ	幅	高さ	(税別)
MA074-1	15HP以下	520mm	270mm	320mm	¥2,808 ¥2,600
MA074-2	15-30HP	560mm	300mm	400mm	¥3,240 ¥3,000
MA074-3	30-60HP	620mm	360mm	490mm	¥3,564 ¥3,300
MA074-4	60-100HP	680mm	400mm	530mm	¥4,212 ¥3,900
MA074-5	115-150HP	740mm	460mm	580mm	¥4,644 ¥4,300
MA074-6	175-250HP	820mm	500mm	600mm	¥5,292 ¥4,900

- 材質：ポリプロピレン
- エンジンの耐久性に影響がある風雨、スプレー、雪害、ほこり等からエンジンを守る船外機エンジンの重要な保安アイテムです。
- UV加工、防水加工されたシートを使用して、長期の保管にも安心です。

※カラーは画像と異なる場合がございますので、予めご了承下さい。
※エンジンサイズは目安になります。実際にご使用のエンジンの長さ、幅、高さを測ってからお選びください。



※船外機に取付したところです。

