

Protector&Lanyard&Sight Goggle



1 Spine Protector スピンプロテクター

品番	税込価格	税抜価格
PG-5500-M M(175cm未満)	¥12,180	¥11,600
PG-5500-L L(175cm以上)	¥12,180	¥11,600

※2段式の腰ベルトですので抜群のフィット感が得られます。
※独自の衝撃テストにより衝撃保護機能を開発した信頼のおけるプロテクターです。



2 Leg Deflector レッグディフレクター

品番	税込価格	税抜価格
1002R-03 ブラック	¥12,600	¥12,000

※左右1セットとなります。
※ライダーのすね部をサポートし、衝突時のダメージを軽減します。

3 Back Support Belt

バックサポートベルト



品番	税込価格	税抜価格
HT-B20BK-S ブラック S(80-76cm)	¥4,725	¥4,500
HT-B20BK-M ブラック M(73-91cm)	¥4,725	¥4,500
HT-B20BK-L ブラック L(89-106cm)	¥4,725	¥4,500

※腰及び背髄などをサポートします。腰に負担がかかるスポーツ全般に使用できます。
※サイズ調整ができるナイロストラップ付きです。

4 Standard Lanyard

スタンダードランヤード



KAW用



YAM用

品番	税込価格	税抜価格
A2096 KAW シルバー	¥2,100	¥2,000
A2097 KAW イエロー	¥2,100	¥2,000
A2101 KAW 蛍光グリーン	¥2,100	¥2,000
A2103 KAW レッド	¥2,100	¥2,000
A2109 KAW ブラック	¥2,100	¥2,000
A8123 YAM レッド	¥2,100	¥2,000
A8127 YAM オレンジ	¥2,100	¥2,000
A8130 YAM ブラック	¥2,100	¥2,000
A8133 YAM イエロー	¥2,100	¥2,000
A8134 YAM シルバー	¥2,100	¥2,000

※ライフベストに引っ掛けるか、5のリストバンドと併用してください。

5 Lanyard Wrist Band

ランヤード用リストバンド



A2070

品番	税込価格	税抜価格
A2070 ブラック	¥1,260	¥1,200
A2072 レッド	¥1,260	¥1,200
A2073 フォレストグリーン	¥1,260	¥1,200
A2074 イエロー	¥1,260	¥1,200
A2076 ブルー	¥1,260	¥1,200

6 Lanyard Kit ランヤードキット



KAW用



YAM用

品番	税込価格	税抜価格
A2096PF KAW シルバー	¥3,150	¥3,000
A2097PF KAW イエロー	¥3,150	¥3,000
A2101PF KAW グリーン	¥3,150	¥3,000
A2103PF KAW レッド	¥3,150	¥3,000
A2108PF KAW ホワイト	¥3,150	¥3,000
A2109PF KAW ブラック	¥3,150	¥3,000
A8122PF YAM ライトブルー	¥3,150	¥3,000
A8123PF YAM レッド	¥3,150	¥3,000
A8127PF YAM オレンジ	¥3,150	¥3,000
A8130PF YAM ブラック	¥3,150	¥3,000
A8133PF YAM ダークイエロー	¥3,150	¥3,000
A8134PF YAM シルバー	¥3,150	¥3,000



7 Wrist Lanyard リストランヤード

品番	税込価格	税抜価格
A2151 KAW ブルー/シルバー	¥2,625	¥2,500
A2148 KAW レッド/ブラック	¥2,625	¥2,500
A2126 KAW ブラック/シルバー	¥2,625	¥2,500
A2150 KAW シルバー/ブラック	¥2,625	¥2,500
A8158 YAM レッド/ブラック	¥2,625	¥2,500
A8136 YAM ブラック/シルバー	¥2,625	¥2,500
A8160 YAM シルバー/ブラック	¥2,625	¥2,500



8 Dess Lanyard デスランヤード

品番	税込価格	税抜価格
A7445-DES DESSタイプ SD シルバー	¥4,830	¥4,600
A7447-DES DESSタイプ SD イエロー	¥4,830	¥4,600
A7453-DES DESSタイプ SD レッド	¥4,830	¥4,600
A7459-DES DESSタイプ SD ブラック	¥4,830	¥4,600

※プログラミングが必要になります。お近くの正規SEA D00店にご相談下さい。

9 Multi End Lanyard

マルチエンドランヤード



品番	税込価格	税抜価格
A3240 NON-DESSタイプ ブラック	¥1,575	¥1,500



婆 SIGHT GOGGLE サイトゴーグル

品番	税込価格	税抜価格
A JA-71301RD レッド/スモーク	¥3,990	¥3,800
B JA-71302YL イエロー/スモーク	¥3,990	¥3,800
C JA-71303BU ブルー/スモーク	¥3,990	¥3,800
D JA-71304KS ブラック/スモーク	¥3,990	¥3,800
E JA-71304KA ブラック/イエロー	¥3,990	¥3,800
F JA-91302 ブラック/スモーク (for KID'S)	¥3,990	¥3,800
G JA-91301 ブラック/ミラー(プロシリーズ)	¥6,090	¥5,800



1 ステンレスヒッチメンバー(オーバル型)

品番	税込価格	税抜価格
SRX-HT-()S	¥88,200	¥84,000

※ロストワックス(精密鑄造)製法による楕円型スタイリッシュなステンレス製ヒッチメンバーです。
 ※メンバー部、ボールマウント、ヒッチボール、脱着ピンはステンレス製で、取付ステー等はスチールに粉体塗装を施しております。
 ※ボールマウントは、ガタつき音を低減するOリング付を採用した最上級モデルです。

※()内に別ページ掲載ヒッチメンバー車種対応表内のメーカー品番を入れてご注文願います。



2 コンビヒッチメンバー(オーバル型)

品番	税込価格	税抜価格
SRX-HT-()C	¥73,500	¥70,000

※ロストワックス(精密鑄造)製法による楕円型スタイリッシュなスチール製ヒッチメンバーとステンレスボールマウントセットがコンビになったヒッチメンバーです。
 ※ボールマウント、ヒッチボール、脱着ピンはステンレス製で、メンバー部、取付ステー等は粉体塗装を施しております。
 ※ボールマウントは、ガタつき音を低減するOリング付を採用しています。

※()内に別ページ掲載ヒッチメンバー車種対応表内のメーカー品番を入れてご注文願います。



3 ニュースチールヒッチメンバー(オーバル型)

品番	税込価格	税抜価格
SRX-HT-()N	¥68,250	¥65,000

※ロストワックス(精密鑄造)製法による楕円型スタイリッシュなスチール製ヒッチメンバーです。※メンバー部、ボールマウント、取付ステー等は粉体塗装で、ヒッチボールにはクロムメッキ処理、脱着ピンにはユニクロムメッキ処理を施しております。
 ※ボールマウントは、ガタつき音を低減するOリング付を採用しています。

※()内に別ページ掲載ヒッチメンバー車種対応表内のメーカー品番を入れてご注文願います。



4 角型スチールヒッチメンバー

品番	税込価格	税抜価格
SRX-HT-()	¥66,150	¥63,000

※メンバー部に角パイプを使用したスチール製ヒッチメンバーです。
 ※メンバー部、ボールマウント、取付ステー等は粉体塗装で、ヒッチボールは、スチールにクロムメッキ処理、脱着ピンもスチールでメッキ処理を施しております。

※()内に別ページ掲載ヒッチメンバー車種対応表内のメーカー品番を入れてご注文願います。



5 Oリング単品(ステンレス・コンビ・ニュースチールヒッチメンバー用)

品番	税込価格	税抜価格	
SRX-071	2個1セット	¥315	¥300



6 ステンレスヒッチブラケット

品番	税込価格	税抜価格
SRX-TM-003	¥31,500	¥30,000

●トヨタランドクルーザー70-80系、日産サファリア、三菱パジェロ(V78以降は除く)イサズミュー、ジープ等リアフレームもしくはバンパーに取付穴の開いている車種用のロストワックス製法によるステンレス製ヒッチブラケットです。
 ●適合車種が限られますので、ご不明な場合はお問い合わせ下さい。

【付属品】(ALLステンレス) ■ヒッチボール ■配線ソケット取付ステー ■取付ボルト

7 脱着ブラケット

品番	税込価格	税抜価格
SRX-TM-002	¥47,250	¥45,000

●トヨタランドクルーザー70-80系、日産サファリア、三菱パジェロ(V78以降は除く)イサズミュー、ジープ等リアフレームもしくはバンパーに取付穴の開いている車種用のボールマウント脱着式ヒッチブラケットです。
 ●適合車種が限られますので、ご不明な場合はお問い合わせ下さい。

【付属品】(ALLスチール) ■ヒッチボール ■取付ボルト ■脱着ピン

ヒッチメンバー車種対応表

※以下の対応車種は代表例です。記載されていない車種についてはレスコネットサービスにてご確認できます。尚、NEWモデルにつきましてはお問い合わせ下さい。

通称名	対応型式	品番	NEW コンビ	SUS	角型	等級	標準 BM	UP DOWN	取付難易度	備考
TOYOTA										
ハイラックスサーフ 130系	YN/LN/KZN130W-G 他	T-003	●	●		C	B-7	UP	☆☆	要穴開け
ハイラックスサーフ 185系	VZN/KZN/RZN/KDN185他	T-093	●	●		C	B-6	DOWN	☆☆	要穴開け
ハイラックスサーフ 210系	VZN/KDN/RZN/210・215W他	T-109	●	●		C	B-6	UP	☆	
ハイラックス	LN106/107/109他	T-002	●	●		C	B-7	UP	☆	
ハイエースワゴン	TRH-KDH200V/205V/206V	T-120	●	●		C	B-8	UP	☆☆	要穴開け
ハイエースワゴン ワイドボディ	TRH-KDH225K/226K/214W/220K/226K	T-123	●	●		C	B-7	UP	☆☆	要穴開け
ハイエースワゴン	KZH106G/RZH101G他	T-001	●	●		C	B-7	UP	☆☆☆	要穴開け
ハイエースワゴン	KZH/RZH/LH100G他	T-045	●	●		C	B-8	UP	☆☆☆	要穴開け
ハイエースワゴン	KZH106W他	T-051	●	●		C	B-7	UP	☆☆☆	要穴開け
ハイエースバン	LH188K	T-075	●			B	B-8	UP	☆☆	要穴開け
ハイエースバン	LH113V/119V/172V/178V他	T-009	●	●		C	B-9	UP	☆	
ハイエースバン ジャストロー	LH113V・119V・172V・178V 他	T-007	●			C	B-8	UP	☆☆	要穴開け
ハイエースバン スーパーロング	LH123・129V	T-060	●	●		C	B-7	UP	☆☆☆	要穴開け・溶接
ハイエースレジアス	RCH/KCH/46G・46W・47W	T-062	●	●		C	B-8	UP	☆☆	要穴開け
グランビア・グラランドハイエース	KCH/VCH10・16W RCH11W 他	T-036	●	●		B	B-9	UP	☆☆	スベアタイヤ脱着不可
ランドクルーザープラド90/95	KDN/KZN90・95W他	T-092	●	●		C	B-7	DOWN	☆☆	要穴開け
ランドクルーザープラド120	VZJ121W-RZJ/KDJ120W	T-108	●	●		C	B-6	UP	☆	
ランドクルーザー80	FZJ80G・H・D・J・80V	T-057	●	●		C	B-6	UP	☆	
ランドクルーザー100	UZJ/KZJ/HZJ100W 他	T-115	●	●		C	B-7	UP	☆	
ランドクルーザー200 NEW	UZJ200W(純正エアロ用)	T-131	●	●		C	B-7	DOWN	☆	
ランドクルーザー200 NEW	UZJ200W	T-137	●	●		C	B-6	DOWN	☆	スタイリングパッケージ/リアバンパースポイラー対応
ランドクルーザー200	UZJ200W	T-138	●	●		C	B-6	UP	☆	モデリスタ/リアスカート対応
ノア・VOXY 2WD	AZR60G	T-100	●			B	B-5	UP	☆☆	要穴加工(ラゲージボックス) グレード「S」「Z」対応
ノア・VOXY 4WD	AZR65G	T-098	●	●		C	B-8	UP	☆☆	グレード「S」「Z」はNG 遮熱板カット有り
ノア・VOXY 4WD	AZR65G	T-110	●	●		C	B-8	UP	☆☆	グレード「S」「Z」対応 遮熱板カット有り
ノア・VOXY 2WD	ZZR70G/W	T-128	●	●		C	B-9	UP	☆☆	要穴開け
ノア・VOXY 4WD NEW	ZZR75G/W	T-134	●	●		C	B-9	UP	☆☆	要穴開け
アルファード	MNH/ANH10・15W	T-104	●	●		B	B-9	UP	☆☆	要穴開け
アルファード MS・AS	MNH/ANH10・15W	T-105	●	●		B	B-9	UP	☆☆	要穴開け
アルファードS・ヴェルファイヤZ NEW	ANH/GGH20・40W	T-135	●	●		C	B-9	UP	☆☆	要穴開け4ヶ所 グレードS・Z対応
アルファード・ヴェルファイヤ NEW	ANH/GGH20・40W	T-136	●	●		C	B-9	UP	☆☆	要穴開け4ヶ所 グレードS・Z以外
ハリヤー・クルーガー	MCU15W/ACU/MCU20・25W他	T-067	●	●		C	B-6	DOWN	☆	グレードワイルドスポーツパッケージ/エレガントクルーゼンパッケージはエアロカット及び取り外し
ハリヤー	ACU-MCU30/3135/36W MHU38W	T-111	●	●		C	B-7	UP	☆☆	要穴開け2ヶ所 穴拡大加工必要
ヴァンガード	GSA・ACA/33W	T-130	●	●		C	B-6	UP	☆	
エスティマエミーナ・ルシード	TCR/CXR10・20・11・21G他	T-012	●	●		C	B-7	UP	☆	
エスティマ	TCR10/20/11/21W 他	T-006	●	●		B	B-10	UP	☆	エアラスはエアロカット及び取り外し
エスティマ	MCR30/40W 他	T-079	●			B	B-8	UP	☆	
エスティマ	MCR30/40W 他	T-084	●	●		B	B-9	UP	☆	エアラス用
エスティマ	ACR・GSR50/55W AHR20W	T-126	●	●		C	B-9	UP	☆☆	エアラス対応
タウンエース・ライトエース	YR/CR21・30G CR29/31/37G 他	T-061	●			B	B-5	UP	☆☆	要バンパーステー加工
タウンエース・ライトエース ノア	CR40・50G/SR40・50G 他	T-056	●	●		B	B-9	UP	☆	
RAV4	SXA10・11・16G	T-032	●			B	B-2	DOWN	☆	
RAV4	ACA21W	T-085	●	●		B	B-7	UP	☆	「エアロスポーツ仕様」NG
RAV4	ACA31W/36W	T-121	●			C	B-3	UP	☆	
イブサム	SXM10・15G	T-055	●			B	B-8	UP	☆☆	同型式で「ガイヤ」はお問い合わせ下さい
イブサム 2WD	ACM21W	T-100	●			B	B-5	UP	☆☆	要穴開け
イブサム 4WD	ACM26W	T-103	●			C	B-9	UP	☆☆	要穴開け
カムリグラシア・マークIIクオリス	MCV21/25W SKV20W	T-068	●			B	B-4	UP	☆	
カルディア	ST190・191・195・210・215G他	T-019	●	●		B	B-9	UP	☆	要穴開け
カローラバン	C/EE109V 他	T-047	●			B	B-5	UP	☆☆	要穴開け
カローラフィールダー	ZZE122/124G	T-090	●			B	B-5	UP	☆☆	要穴開け
カローラフィールダー NEW	NZE121/141G	T-129	●			B	B-5	UP	☆☆	要穴開け
ファンカーゴ	NCP20	T-080	●			B	B-5	UP	☆	
カリブ・マリノ	AE100・101・114・115G他	T-049	●			B	B-9	UP	☆	背面タイヤNG
ヴォルツ	ZZE136G	T-106	●			B	B-4	UP	☆	
ウィッシュ Sパッケージ	ZNE10G/14G	T-113	●	●		B	B-9	UP	☆☆	Sパッケージ専用
ウィッシュ	ZNE10G/14G	T-114	●	●		B	B-8	UP	☆☆	Sパッケージ以外
NISSAN										
キャラバン	ARME/VRMG/KRME24他	N-011	●	●		C	B-8	UP	☆☆	要穴開け
キャラバン	VPE/VWE/VWME25	N-058	●	●		C	B-7	UP	☆☆	要穴開け
エルブランド	AVNE/ALWE/ALWE/50他	N-037	●	●		C	B-9	UP	☆☆	要穴開け 「ライダー仕様」「ハイウェイスター」NG
エルブランド	E/NE51	N-061	●	●		C	B-9	UP	☆	ハイウェイスター対応 「ライダー仕様」NG
テラノ・レグラス	PR/RR/AR/LR/JRR/JLR50	N-028	●	●		C	B-7	DOWN	☆	
テラノ	WBVD/WHYD/LBYD21 他	N-010	●			B	B-2	UP	☆	
ラルゴ	W/N/VNW/VW30	N-035	●	●		B	B-9	UP	☆☆	要穴開け
X-TRAIL	NT30	N-054	●	●		C	B-7	DOWN	☆☆	要穴開け
X-TRAIL	NT31	N-075	●	●		C	B-8	UP	☆☆	要穴開け
デュアリス	J/NJ10	N-073	●			C	B-4	UP	☆☆	バンパー取り外し要
ステージャ	WGC/WGNC34	N-034	●	●		B	B-9	UP	☆☆☆	要穴開け・溶接
パサラ・プレサージュ	U/JU/NU30	N-049	●			C	B-9	UP	☆☆	要穴開け(アクシス)N/P/Sパッケージ/リアアンダースポイラー取り外し
アベニール	W/PW/VEW/VSW10	N-039	●			C	B-3	UP	☆☆	初年度登録H2.5~H7.7
アベニール	W/PW/PNW10 他	N-048	●			B	B-7	UP	☆☆	初年度登録H7.8~
アベニール	W/PW/SW11	N-046	●			B	B-5	UP	☆☆	要穴開け
アベニール	PNW11	N-052	●			B	B-5	UP	☆☆	要穴開け
ダットサン	BMD/AMD/BND/21 他	N-004	●			C	専用ポールマウント		☆	
セレナ	KBC/KBNC23 他	N-005	●	●		C	B-2	UP	☆☆	要穴開け
セレナ	PC/PNC/VC/TNC/VNC24	N-051	●			B	B-5	UP	☆☆	要穴開け 「ハイウェイスター」リアサイドエアロ取り外し
セレナ	NC/C25	N-072	●			C	専用ポールマウント		☆☆	要穴開け
バネット	KMG/N/KUGNC22	N-015	●			C	専用ポールマウント		☆☆	要穴開け

ヒッチメンバー

通称名	対応型式	品番	NEW コンビ	SUS	角型	等級	標準 BM	UP DOWN	取付難易度	備考
MAZDA										
プロシード	UF66M	MA-003	●	●		B	B-7	DOWN	☆	
プロシード	UVL6R/UV66R	MA-012	●	●		B	B-7	DOWN	☆☆	要穴開け
MPV	LVEW/LV5W/LVLR/LVLW	MA-010	●			C	B-7	UP	☆	
MPV	LNEW/LW5W	MA-026			●	B	専用ボールマウント		☆	リアアンダースポイラー付対応
MPV	LW3W-LWF	MA-034	●	●		C	B-7	UP	☆	エアロバンパー(大型)対応
トリビュート	EPWE/EPFW	MA-023	●	●		C	B-6	DOWN	☆	リアアンダースポイラー・エアロ付NG
トリビュート フィールドブレイク	EPFW/EP3W	MA-035			●	C	B-2	UP	☆☆	
ボンゴフレンディ	SGLR/SGL/SGLRF3 SGL5 他	MA-007			●	B	B-5	UP	☆☆	要穴開け
カベラカーゴ	GV8W-GV6V	MA-014			●	C	専用ボールマウント		☆☆	
カベラワゴン	GWEW-GVFR-GVFW-GWEW	MA-016			●	C	B-4	UP	☆☆	要穴開け
アテンザワゴン	G Y 3 W	MA-029			●	B	B-5	UP	☆☆	要穴開け
デミオ	DW3W/DW5W	MA-020			●	B	B-5	UP	☆☆	要穴開け
ブレマシー	CREW/CR3W	MA-037	●	●		B	B-5	UP	☆☆	要穴開け

MITSUBISHI MOTORS										
デリカスターワゴン	P25W-P35W	M1-006	●	●		C	B-7	UP	☆☆	リアスタビライザー有無確認
デリカスペースギア	PF6W-PE4W-PE/PF/PD8W	M1-015	●	●		C	B-7	UP	☆☆	要穴開け
デリカ D:5	CV5W	M1-046	●	●		C	B-7	UP	☆	
シャリオグランディス	N84/N94W	M1-026	●	●		C	B-9	UP	☆☆	要穴開け
チャレンジャー	K96WG-K97WG 他	M1-018	●			C	B-8	DOWN	☆	
レグナム	EC5W-EC1W 他	M1-021			●	B	B-5	UP	☆☆☆	要穴開け・溶接 ~H10.8
レグナム	EA3W/5W EC1W EC3W 他	M1-030			●	B	B-5	UP	☆☆	要穴開け H10.8~
RVR	N73-74WG 他	M1-025			●	C	B-5	UP	☆	要穴開け MC後 H11.10~はNG
パジェロ	V75W-V78W	M1-032	●	●		C	B-7	UP	☆	
パジェロ	V97W-V93W	M1-045	●	●		C	B-8	DOWN	☆	牽引フック付リアクロスメンバー取外し
パジェロミニ	H51A-H56A-H57A	M1-007			●	B	B-3	DOWN	☆☆	要穴開け
パジェロミニ	H53A-H58A	M1-029	●			B	B-7	UP	☆	デューク・後期取付不可
パジェロイオ	H76W	M1-027	●	●		C	B-7	UP	☆	ターボ車不可
リベロ	CD5W 他	M1-005			●	C	B-5	UP	☆	
ストラーダ	K34T-K74T	M1-010			●	C	B-2	DOWN	☆	
ディオ	CR6W	M1-036			●	B	専用ボールマウント		☆	
アウトランダー	CW5W	M1-043	●	●		C	B-9	UP	☆	
トライトン	KB9T	M1-044			●	C	B-7	DOWN	☆	リアガードバー取外し

HONDA										
オデッセイ	RA1-2-3-4-5	HO-005	●	●		B	B-9	UP	☆	
オデッセイ	RA6-7	HO-023	●	●		B	B-9	UP	☆	型式「LA-RA7」は要穴開け アブソルートNG
ステップワゴン	RF1-2	HO-009	●	●		B	B-7	UP	☆☆	グレード「デラクシー」「W」「G」「N」
ステップワゴン	RF1-2	HO-021	●	●		B	B-9	UP	☆☆	グレード「スピーディー」「デラクシーウルトラ」
ステップワゴン	RF3-4	HO-030	●	●		B	B-7	UP	☆☆	要穴開け
ステップワゴン	RF3-4	HO-031	●	●		B	B-9	UP	☆☆	要穴開け モデューロエアロ付対応
ステップワゴン	RF3~8	HO-040	●	●		B	B-9	UP	☆☆	要穴開け3ヶ所 MC後モデル対応 RF7・8はスパークにも対応
ステップワゴン	RG1-3	HO-049	●	●		B	B-9	UP	☆☆	S/LSパッケージ 2.4Zに対応
ステップワゴン	RG1-3	HO-050	●	●	●	B	B-9/B-5	UP	☆☆	S/LSパッケージ 2.4Z以外に対応
オルティア	EL1-2-3	HO-012	●	●		B	B-8	UP	☆☆	要穴開け エアロ付NG
S/MX	RH1-2	HO-011	●	●		B	B-7	UP	☆☆	要穴開け グレード ローダウン取付不可
アコードワゴン	CB9	HO-008			●	B	専用ボールマウント		☆☆	要穴開け
アコードワゴン	CF7	HO-026			●	C	B-5	UP	☆☆	要穴開け
CR-V	RD1	HO-010			●	B	専用ボールマウント		☆☆☆	要穴開け 排ガス「GF-」はNG
CR-V	RD4-5	HO-032			●	B	専用ボールマウント		☆☆	要穴開け フロア側スベアタイヤ内張りカット有り
CR-V	RE3/4	HO-053			●	B	B-2	UP	☆☆	要穴開け
エアウェーブ	GJ1	HO-052			●	B	B-5	UP	☆☆	要穴開け
H-R-V	GH3-4	HO-022			●	B	B-2	DOWN	☆☆	要穴開け リアアンダーカバーカット・取り外し H12.7~取付不可
キャバ	GA4	HO-033			●	B	B-5	UP	☆☆	要穴開け4ヶ所
フィット	GD1	HO-036			●	B	専用ボールマウント		☆☆	要穴開け2ヶ所
エディックス	BE1-2-3-4	HO-043	●	●		B	B-9	UP	☆☆	遮熱板曲げ加工必要
エリシオン 2.4L	RR1	HO-046	●	●		B	B-4	UP	☆☆☆	要穴開け
モビリオ	GK2	HO-048			●	B	B-5	UP	☆☆☆	要穴開け エアロ不可
ストリーム	RN6-7-8-9	HO-056	●	●		B	B-9	UP	☆☆	要穴開け
クロスロード		HO-054			●	B	B-4	UP	☆	要穴開け(個体差による)

SUBARU										
レガシィ	B6/BF3-5-8-9	SB-006	●	●		B	B-9	UP	☆☆	要穴開け
レガシィ	BH5-9	SB-015	●	●		B	B-9	UP	☆☆	要穴開け 「ランカスター」NG
レガシィ	BH5-9	SB-017	●	●		B	B-9	UP	☆☆	要穴開け 「ランカスター」NG リアアンダースポイラー付き専用
インプレッサワゴン	GF1-6-8/GC1-8	SB-007	●	●		B	B-9	UP	☆	グレード「WRX」NG
フォレスター	SF5	SB-010	●	●		B	B-7	UP	☆	
フォレスター	SG5	SB-014	●	●		B	B-7	UP	☆	
フォレスター NEW	SH5	SB-020	●	●		B	B-7	UP	☆☆	要穴開け 遮熱板曲げ加工

SUZUKI										
エスクード	TA01W/TD01W 他	SS-007	●			C	B-7	UP	☆	
エスクード	TA/TD31-51W TD11W 他	SS-001			●	C	専用ボールマウント		☆	
エスクード	TA/TD/52-02W 他	SS-011	●	●		C	B-7	UP	☆	
エスクード	TD54W/94W	SS-020	●	●		C	B-7	DOWN	☆☆	ナンバープレート内側5cm程バンパーカットあり
ジムニーワイド	JB33/43W	SS-013	●	●		B	B-9	UP	☆	
ジムニー	JB2-3W	SS-021	●	●		B	B-8	UP	☆	
ジムニー	JA11-71V	SS-002			●	B	B-3	UP	☆	
ジムニー	JB32-31W JA22W	SS-009			●	B	B-3	UP	☆	

ISUZU										
ビッグホーン	UBS69-25GW/55FW他	IS-002	●	●		C	B-6	UP	☆	
D Dビッグホーン	UBS73GW	IS-007			●	C	専用ボールマウント		☆	
ウィザード	UES73GW-UES25FW	IS-008			●	C	B-2	UP	☆	背面タイヤNG

IMPORT										
アストロ	CL14G	CB-001	●	●		C	B-9	UP	☆	
ポルポ	8B523W-524W-525W 他	CB-003			●	C	専用ボールマウント		☆	定価70,000円
グランドチェロキー	Z652-Z640-ZY-Z640	CC-003	●	●		C	B-7	DOWN	☆	
チェロキー	7M-7MX	CC-004	●	●		C	B-7	UP	☆	
ゲレンデワゴン	463231	MB-001			●	C	専用ボールマウント		☆	定価50,000円
ベッツガラス ML430 ML320	163154	MB-003			●	C	B-5	UP	☆	定価70,000円 取付後スベアタイヤ脱が困難



積載量350kg

KAMIKAZE RS-II

1 KAMIKAZE Trailer RS-II (カミカゼトレーラーRS-II)

品番 税込価格 税別価格
KMKZ-RS2 予備検付 連結検付書付 ￥189,000 ￥180,000

Specifications

- 最大積載量…350kg ●全長…3,390mm ●全幅…1,470mm ●全高…810mm
- 車両重量…100kg ●カブラーサイズ…2インチ
- タイヤサイズ…タイヤ径:5.8インチ、リム径:12インチ ●材質…スチール(ガルバナイズド)
- 標準装備…パワーストップシステム、トレーラージャッキ、ハンドウィンチ、スチールカブラーグリフ

KAMIKAZE (神風) RS-II トレーラー標準装備



2 KAMIKAZE RS Spare Parts & Option (カミカゼRSスペアパーツ&オプション)

※04モデルまでのスペアパーツについてはお問い合わせください。



Bow Stop System (パワーストップシステム)

品番 **RE-BS** RS、RS-II
 税込価格 税別価格
 ￥10,290 ￥9,800

※RS-IIへ取り付ける際はSRX-ST-036RのUボルトで固定してください。

Bow Stop U Bolt (パワーストップUボルト)

品番 **SRX-ST-036-01** RS-II
 税込価格 税別価格
 ￥840 ￥800

※1台につき2セット必要になります。



Hub (ハブ)

品番 **SRX-ST-004R** RS専用
 税込価格 税別価格
 ￥7,560 ￥7,200

品番 **SRX-ST-005R** RS-II専用
 税込価格 税別価格
 ￥7,560 ￥7,200



Tire & Wheel Kit (タイヤホイールキット) 12インチ

品番 **SRX-016R** RS専用
 税込価格 税別価格
 ￥20,370 ￥19,400

品番 **SRX-017R** RS-II専用
 税込価格 税別価格
 ￥20,370 ￥19,400



Axle Shaft (アクスルシャフト)

品番 **SRX-RKT-012** RS専用
 税込価格 税別価格
 ￥31,500 ￥30,000

品番 **SRX-RKT-013** RS-II専用
 税込価格 税別価格
 ￥31,500 ￥30,000



Tire Fender (タイヤフェンダー)

品番 **SRX-ST-029** グレー
 税込価格 税別価格
 ￥8,400 ￥8,000

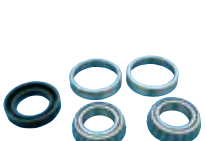

Bearing Kit (ベアリングキット)

品番 **SRX-ST-006** RS、RS-II専用
 税込価格 税別価格
 ￥5,250 ￥5,000



Combination Lamp (コンビネーションランプ)

品番 **SRX-ST012-R** 右側
 税込価格 税別価格
 ￥8,400 ￥8,000

品番 **SRX-ST012-L** 左側
 税込価格 税別価格
 ￥8,400 ￥8,000

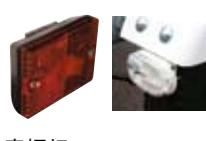

車幅灯

品番 **SRX-ST-016** RS / オレンジ
 税込価格 税別価格
 ￥1,575 ￥1,500

品番 **SRX-ST-018** RS-II / クリア
 税込価格 税別価格
 ￥630 ￥600

KAMIKAZE RS-II トレーラー送料表

地域名	地区名	送料(税込)
北海道	札幌市	¥46,200
	青森	¥46,200
東北	岩手・秋田・山形	¥43,050
	宮城・福島	¥38,850
関東	茨城・栃木・群馬・埼玉・千葉・東京・神奈川	¥21,000
	新潟	¥31,500
上越	山梨・長野	¥26,250
	富山・石川・福井・静岡	¥21,000
北陸	愛知・岐阜・三重	¥18,900
	奈良・滋賀・和歌山	¥16,800
近畿	京都	¥15,750
	大阪・兵庫	¥12,600
中国	鳥取・広島・山口	¥16,800
	島根	¥18,900
四国	岡山	¥10,500
	香川	¥18,900
九州	高知・愛媛・徳島	¥23,100
	福岡	¥23,100
	佐賀・熊本・大分	¥26,250
	長崎	¥27,300
	宮崎・鹿児島	¥31,500

※離島は除きます。送料は予告なく変更する事があります。

3 KAMIKAZE RS Spare Parts & Option (カミカゼRSスペアパーツ&オプション)



Bow Stop System (パワーストップシステム)

品番 **RE-BS** ￥10,290 ￥9,800

※パワーストップのみ
 ※フレーム幅45mm/高さ75mm対応
 ※取り付け用のハードウェアは付属しています。



Hub Cap (ハブキャップ)

品番 **LCI-27** ￥840 ￥800

※外径50.3mm、1.93"



Hub Kit (ハブキット)

品番 **TS-65** ￥7,875 ￥7,500

※ベアリング、オイルシールは組み込まれています。

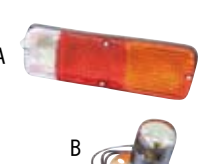

Lug Nut (ラグナット)

品番 **LCI-L** ￥210 ￥200



Reef Spring (リーフスプリング)

品番 **LCI-SP** ￥5,250 ￥5,000



Bunk Rail (バンクレール)

品番 **A LCI-15** 1本 ￥6,300 ￥6,000

品番 **B LCI-5G** ￥9,450 ￥9,000

※全長:約133cm、角部長:約107cm、6角シャフト径:約35mm



Hub Bearing (ハブベアリング)

品番 **A 26BG** ￥1,890 ￥1,800

※ひとつのハブにインナーとアウトナー用に合計2個必要になります。



Tire & Wheel Kit (タイヤホイールキット)

品番 **TS-63B** ￥10,290 ￥9,800

※12インチ、4穴、タイヤサイズ4.8インチ



Brake Blaket Kit (ブレーキブラケットキット)

品番 **LCI-TRSB** ￥3,675 ￥3,500

品番 **LCI-TRS** ￥1,260 ￥1,200



Tail Lamp Cover (テールランプカバー)のみ

品番 **A 17BT-C** ￥1,575 ￥1,500

品番 **B LCI-LL** ￥1,890 ￥1,800



Oil Seal (オイルシール)

品番 **B LCI-25G** ￥525 ￥500



Tire Fender (タイヤフェンダー)

品番 **LCI-FD** ￥4,200 ￥4,000



License Lamp (ナンバー灯)

品番 **B**

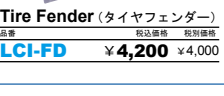

Side Running Light (車幅灯)

品番 **C LCI-SL** ￥1,260 ￥1,200



Triangle Reflector (反射板)

品番 **D 22644** ￥1,575 ￥1,500

MONAD TRAILER モナドトレーラー



モナドSX-500MJ(スチール)

品番	税込価格	税別価格
QT6YSK500SX3	¥286,650	¥273,000

Specifications

※最大積載量...500kg ※全長...3,865mm ※全幅...1,610mm
 ※車両重量...145kg ※カブラーサイズ...2インチ
 ※タイヤサイズ...145R12-6PR ※材質...スチール
 ※標準装備...パワーストップシステム、トレーラージャッキ、ハンドウィンチ、サイドブレーキ



モナドSX-500MJブラック(スチール)

品番	税込価格	税別価格
QT6YSK500SX4	¥325,500	¥310,000

Specifications

※最大積載量...500kg ※全長...3,865mm ※全幅...1,610mm
 ※車両重量...145kg ※カブラーサイズ...2インチ
 ※タイヤサイズ...145R12-6PR ※材質...スチール
 ※標準装備...パワーストップシステム、トレーラージャッキ、ハンドウィンチ、サイドブレーキ



1300LBSウィンチ & パウローラー



LEDランブユニット



フットレス付樹脂フェンダー



ベアリングプロテクター
ガルバニライズ仕上げホイール



ブレーキパッド

SOREX PWC TRAILER SERIES

低重心化(65mmダウン)された究極のスタンダードトレーラー。



NEW

LEDテールランプ

足踏み・手動兼用レバー式

オリジナルメッキホイール

■PWC NX '09モデル(軽)

SRX-NX09

¥235,200 (税抜¥224,000)

- 鉄(ガルバ仕上げ) ●ウインチ・ジャッキ・ベアリングプロテクター付
- 最大積載量350kg ●PWC1艇積 ●サイズ=3380×1470×800mm



消費電力の少ないLEDランプユニットを採用。

足踏み・手動兼用レバー式タイヤロック駐車ブレーキ

■オプションパーツ

スロープレール

SRX-070

¥44,100 (税抜¥42,000)

- レールサイズ:410×240mm ●最大許容荷重350kg

PRO-STYLER
SOREX FLAGSHIP TRAILER SERIES



低重心化(65mmダウン)によりスタイリングと走行性能が向上。

NEW

LEDテールランプ

足踏み・手動兼用レバー式

オリジナルメッキホイール

■プロスタイラー 147SL '09モデル(軽)

SRX-147SL09

¥270,900 (税抜¥258,000)

- 鉄(ペイント仕上げ) ●ウインチ・ジャッキ・ベアリングプロテクター付
- 最大積載量350kg ●PWC1艇積 ●サイズ=3380×1470×800mm

PRO-STYLER
SOREX FLAGSHIP TRAILER SERIES



超低重心設計によりスタイリング、走行性能が向上。

NEW

LEDテールランプ

足踏み・手動兼用レバー式

ワイドタイヤ仕様

■プロスタイラー 193SL '09モデル(普通)

SRX-193SL09

¥354,900 (税抜¥338,000)

- 鉄(ペイント仕上げ) ●ウインチ・ジャッキ・ベアリングプロテクター付
- 最大積載量500kg ●PWC1艇積 ●サイズ=4050×1930×800mm

PRO-STYLER
SOREX FLAGSHIP TRAILER SERIES



低重心化(50mmダウン)によりスタイリングと走行性能が向上。

NEW

LEDテールランプ

足踏み・手動兼用レバー式

オリジナルメッキホイール

ワイドタイヤ仕様

※NS-Nのみ

※NSのみ

■PWC NS・NS-N '09モデル(普通・小型)

SRX-NS09

¥289,800 (税抜¥276,000)

SRX-NS09-N

¥266,700 (税抜¥254,000)

- 鉄(ガルバ仕上げ) ●ウインチ・ジャッキ・ベアリングプロテクター付
- 最大積載量500kg ●PWC(3人乗り)1艇積
- サイズ=[NS09]4150×1770×870mm
- [NSN09]4150×1610×870mm

▲PWC NS(ワイドタイヤ仕様)

スタンディングタイプPWC
2艇積みの軽トレーラー。



PRO-STYLER
SOREX FLAGSHIP TRAILER SERIES

スタンディングとタンデムタイプPWC2艇積み

LEDテールランプ 足踏み手動兼用レバー式 オリジナルメッキホイール

■ ツインジェットNW '09モデル(軽)

SRX-TWNW09 **¥296,100** (税抜¥282,000)

- 鉄(ガルバ仕上げ) ●ウインチ×2・ジャッキ・ベアリングプロテクター付
- 最大積載量350kg ●PWC2艇積 ●サイズ=3380×1470×900



PRO-STYLER
SOREX FLAGSHIP TRAILER SERIES

PWC2艇積みのワイドトレーラー

NEW

LEDテールランプ 足踏み手動兼用レバー式 オリジナルメッキホイール

■ プロスタイラー 210W '09モデル(普通)

SRX-210W09 **¥367,500** (税抜¥350,000)

- 鉄(ガルバ仕上げ) ●ウインチ×2・ジャッキ・ベアリングプロテクター付
- 最大積載量500kg ●PWC2艇積 ●サイズ=4690×2100×1050mm



▲ プロスタイラー246W

NEW

LEDテールランプ 足踏み手動兼用レバー式 牽引免許要 慣性ブレーキ
※246Wのみ ※248WKのみ ※248WKのみ

■ プロスタイラー 246W・248WK '09モデル(普通)

SRX-246W09 **¥428,400** (税抜¥408,000)

SRX-248WK09 **¥533,400** (税抜¥508,000)

- 鉄(ガルバ仕上げ) ●ウインチ×2・ジャッキ・ベアリングプロテクター付
- 最大積載量【246W】500kg【248WK】1000kg ●PWC2艇積
- サイズ=[246W]4550×2460×950mm
- [248WK]4740×2480×950mm

※プロスタイラー248WKは、牽引免許が必要です。

SOREX BOAT TRAILER SERIES

▼ ボート14FB

■ ボート14FG・14FB '09モデル(小型)

SRX-14FG09 (ガルバ仕上げ) **¥260,400** (税抜¥248,000)

SRX-14FB09 (ブラックペイント) **¥249,900** (税抜¥238,000)

- 鉄(ガルバ・ペイント仕上げ) ●ウインチ・ジャッキ・ベアリングプロテクター付
- 最大積載量300kg ●~14ftボート1艇積
- サイズ=4690×1570×1150mm

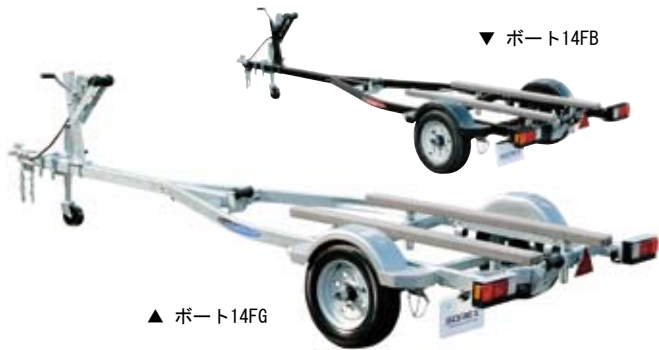

▲ ボート14FG



スイングトング機構

トングの先端部から570mmの位置で折れることで、収納性に優れるとともに盗難防止にも役立ちます。(ボート14FGSに標準装備)

■ ボート14FGS '09モデル(小型)

SRX-14FGS09 **¥281,400** (税抜¥268,000)

- 鉄(ガルバ仕上げ) ●ウインチ・ジャッキ・ベアリングプロテクター付
- 最大積載量300kg ●~14ftボート1艇積
- サイズ=4690×1570×1150mm



▲ ボート14FGS

▼ ボート14FWB

■ ボート14FWG・14FWB '09モデル(小型)

SRX-14FWG09 **¥291,900** (税抜¥278,000)

SRX-14FWB09 **¥281,400** (税抜¥268,000)

- 鉄(ガルバ・ペイント仕上げ) ●ウインチ・ジャッキ・ベアリングプロテクター付
- 最大積載量400kg ●~14ftボート1艇積
- サイズ=4700×1690×1150mm



▲ ボート14FWG

SOOREX BOAT TRAILER SERIES



▲ボート16F



▲ボート18F

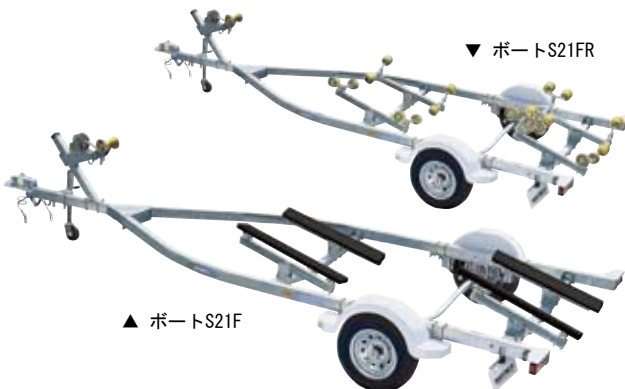

▲ボートS21F

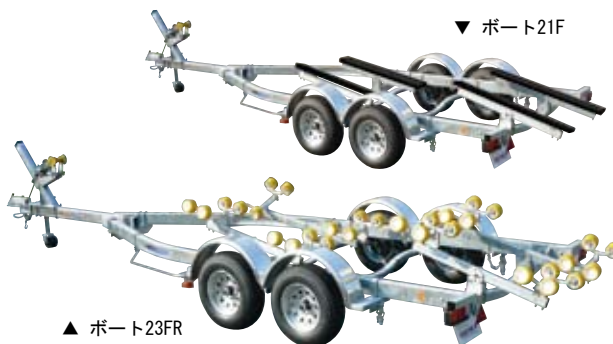

▲ボート23FR

■ボート16F・16FW '09モデル(普通)

SRX-16F09	¥341,250 (税抜¥325,000)
SRX-16FW09	¥378,000 (税抜¥360,000)

- 鉄(ガルバ仕上げ) ●ウインチ・ジャッキ・ベアリングプロテクター付
- 最大積載量500kg ●15・16ftボート1艇積
- サイズ=[16F]5260×1850×1150mm
[16FW]5260×2100×1090mm

慣性ブレーキ
※18Fのみ

■ボート18F・18FS '09モデル(普通)

SRX-18F09 (慣性ブレーキ付)	¥546,000 (税抜¥520,000)
SRX-18FS09	¥441,000 (税抜¥420,000)

- 鉄(ガルバ仕上げ) ●ウインチ・ジャッキ・ベアリングプロテクター付
- 最大積載量500kg ●18ftボート1艇積
- サイズ=[18F]5990×2230×1150mm
[18FS]5800×2230×1100mm

牽引免許要 慣性ブレーキ

■ボートS21F・S21FR '09モデル(普通)

SRX-S21F09 (ウッドバンク仕様)	¥829,500 (税抜¥790,000)
SRX-S21FR09 (ローラーバンク仕様)	¥850,500 (税抜¥810,000)

- 鉄(ガルバ仕上げ) ●ウインチ・ジャッキ・ベアリングプロテクター付
- 最大積載量1300kg ●20~22ftボート1艇積 ●牽引免許要
- サイズ=[S21F]7340×2440×1400mm
[S21FR]7350×2440×1400mm

牽引免許要 慣性ブレーキ

■ボート21F・21FR・23FR '09モデル(普通)2軸仕様

SRX-21F09 (ウッドバンク仕様)	¥1,092,000 (税抜¥1,040,000)
SRX-21FR09 (ローラーバンク仕様)	¥1,134,000 (税抜¥1,080,000)
SRX-23FR09 (ローラーバンク仕様)	¥1,207,500 (税抜¥1,150,000)

- 鉄(ガルバ仕上げ) ●ウインチ・ジャッキ・ベアリングプロテクター付
- 最大積載量[21F・FR]2150kg[23FR]2400kg ●19~24ftボート1艇積
- 牽引免許要
- サイズ=[21F]7300×2440×1400mm
[21FR]7210×2440×1400mm
[23FR]7800×2500×1310mm

SOOREX MULTI PURPOSE TRAILER SERIES



NEW 足踏み手動兼用レバー式

■NF-1 '09モデル(軽)

SRX-NF109	¥270,900 (税抜¥258,000)
------------------	-----------------------

- 鉄(ガルバ仕上げ) ●ジャッキ付 ●荷台寸法2400×1450mm
- 荷台傾斜タイプ ●最大積載量350kg ●スノーモビル1台積・他
- サイズ=3390×1470×620mm

荷台傾斜タイプ



■オプションパーツ
スキーストッパー

SRX-044	¥15,750 (税抜¥15,000)
----------------	---------------------

※NF-1・NF-E用がありますのでご指定ください。

ノレール(簡易歩み板)

SRX-066	¥9,240 (税抜¥8,800)
----------------	-------------------

●左右セット(NF-1・NF-E用)

ダンプロック機構

荷台傾斜時に荷台が下がらない特殊ワッシャ採用。荷台の固定・解放がワンタッチでできるダンプロックを装備。
(NF-1、NF-Eに標準装備)



TIGHT JAPAN



A-1 STEEL BODY

エーワン スチールボディー 1艇積

品番	税込価格	税抜価格
2003-52	¥207,900	¥198,000

※車枠/検査: 軽自動車/2年検査 ※用途: 350kgまでのPWC1艇積
 ※全長: 3400mm ※全幅: 1480mm ※全高: 850mm ※重量: 130kg ※最大積載量: 350kg
 ※標準装備: マルチタンデムVタワー、ウッドレール、スタンダードトレーラージャッキ、ウオーターブルーフェールバックランプ、スチールVマウント、155-12インチタイヤ

積載量350kg

スチール



C-1 STEEL BODY

シーワン スチールボディー 1艇積

品番	税込価格	税抜価格
2003-53	¥218,400	¥208,000

※車枠/検査: 軽自動車/2年検査 ※用途: 350kgまでのPWC1艇積
 ※全長: 3400mm ※全幅: 1480mm ※全高: 850mm ※重量: 130kg ※最大積載量: 350kg
 ※標準装備: マルチタンデムVタワー、スチールフラットレール、ストッパートレーラージャッキ、ウオーターブルーフェールバックランプ、スチールVマウント、155-12インチタイヤ

積載量350kg

スチール



RR STEEL BODY

ダブルアール スチールボディー 1艇積

品番	税込価格	税抜価格
2003-00	¥250,950	¥239,000

※車枠/検査: 軽自動車/2年検査 ※用途: 350kgまでのPWC1艇積
 ※全長: 3400mm ※全幅: 1480mm ※全高: 850mm ※重量: 130kg ※最大積載量: 350kg
 ※標準装備: マグナムアブソーバー、マルチタンデムVタワー、スチールフラットレール、ストッパートレーラージャッキ、ウルトラLEDランプ・LEDサイドマーカー、スチールVマウント、225-55-12インチワイドタイヤ

積載量350kg

スチール

RR STAINLESS BODY

ダブルアール ステンレスボディー 1艇積

品番	税込価格	税抜価格
2003-05	¥339,150	¥323,000

※車枠/検査: 軽自動車/2年検査 ※用途: 350kgまでのPWC1艇積
 ※全長: 3400mm ※全幅: 1480mm ※全高: 850mm ※重量: 130kg ※最大積載量: 350kg
 ※標準装備: マグナムアブソーバー、マルチタンデムVタワー、アルミフラットレール、ストッパートレーラージャッキ、ウルトラLEDランプ・LEDサイドマーカー、スチールVマウント、225-55-12インチワイドタイヤ

積載量350kg

ステンレス



TIGHT JAPAN



LOPROSS STEEL BODY

ロプロス スチールボディー 1艇積

品番	税込価格	税抜価格
2003-87	¥262,500	¥250,000

※車枠/検査: 小型車/初回2年、以後1年検査 ※用途: 3~4人乗PWC用
 ※全長: 4000mm ※全幅: 1690mm ※全高: 850mm ※重量: 160kg ※最大積載量: 500kg
 ※標準装備: マグナムアブソーバー、マルチタンデムVタワー、強化ウッドレール、ストップパートレーラージャッキ、ウルトラLEDランプ、スチールVマウント、225-55-12インチワイドタイヤ

積載量500kg

スチール



LOPROSS STAINLESS BODY

ロプロス ステンレスボディー 1艇積

品番	税込価格	税抜価格
2003-85	¥357,000	¥340,000

※車枠/検査: 小型車/初回2年、以後1年検査 ※用途: 3~4人乗PWC用
 ※全長: 4000mm ※全幅: 1690mm ※全高: 850mm ※重量: 160kg ※最大積載量: 500kg
 ※標準装備: マグナムアブソーバー、マルチタンデムVタワー、強化ウッドレール、ストップパートレーラージャッキ、ウルトラLEDランプ・LEDサイドマーカー、ステンレスVマウント、225-55-12インチワイドタイヤ

積載量500kg

ステンレス

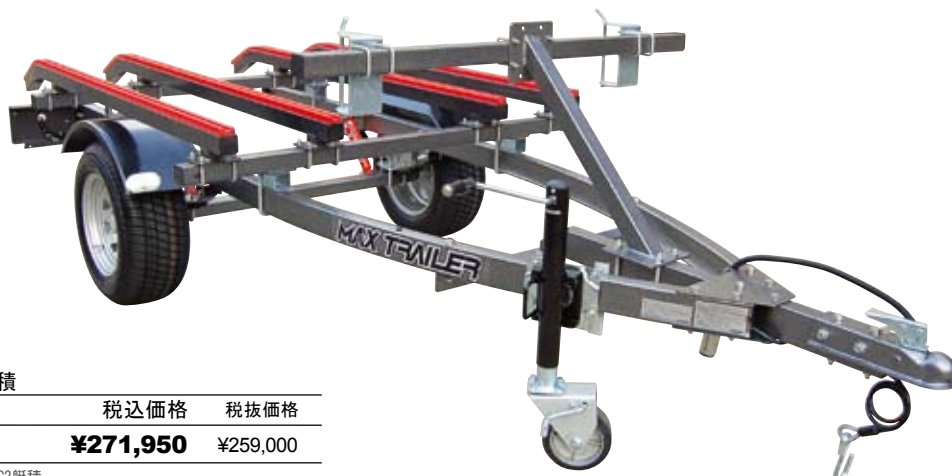
TIGHT JAPAN**RR STEEL BODY**

ダブルアール スチールボディー 2艇積

品番	税込価格	税抜価格
2003-10	¥271,950	¥259,000

※車検/検査:軽自動車/2年検査 ※用途:シングルPWC2艇積
 ※全長:3400mm ※全幅:1480mm ※全高:1070mm ※重量:140kg ※最大積載量:350kg
 ※標準装備:マグナムアブソーバー、T型タワー、スチールフラットレール、ストップアトレーラージャッキ、ウルトラLED
 ランプ・LEDサイドマーカー、225-55-12インチワイドタイヤ

積載量500kg

スチール

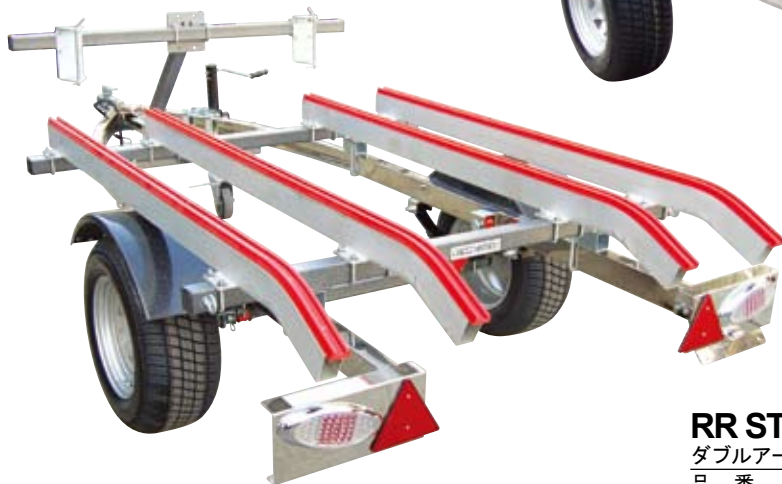
**RR STAINLESS BODY**

ダブルアール ステンレスボディー 2艇積

品番	税込価格	税抜価格
2003-30	¥362,250	¥345,000

※車検/検査:軽自動車/2年検査 ※用途:シングルPWC2艇積
 ※全長:3400mm ※全幅:1480mm ※全高:1070mm ※重量:140kg ※最大積載量:350kg
 ※標準装備:マグナムアブソーバー、T型タワー、アルミフラットレール、ストップアトレーラージャッキ、ウルトラLEDラ
 ンプ・LEDサイドマーカー、225-55-12インチワイドタイヤ

積載量500kg

ステンレス

TIGHT JAPAN



PRO POSITIONS STEEL BODY

プロポジション スチールボディー 2艇積

品番	税込価格	税抜価格
2003-65	¥365,400	¥348,000

※車枠/検査:普通/初回2年、以後1年検査 ※用途:タンDEM2艇、タンDEM&シングル用
 ※全長:4400mm ※全幅:1980mm ※全高:880mm ※重量:250kg
 ※最大積載量:500kg ※標準装備:マグナムアブソーバー、マルチタンDEMタワー、強化ウッドレール、ストップパートレーラージャッキ、ウルトラLEDランプ・LEDサイドマーカー、225-55-12インチワイドタイヤ、4枚式リーフスプリング、スタビライザー

積載量500kg

スチール

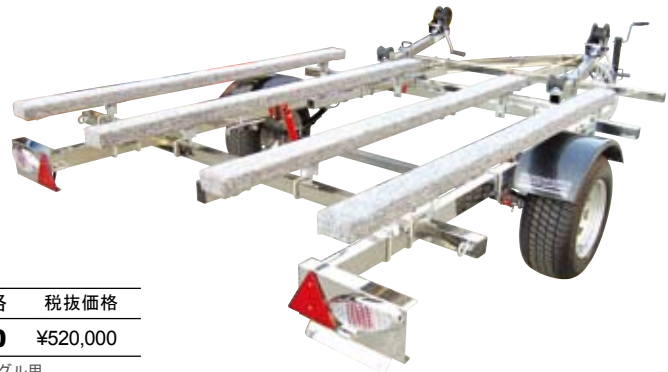

PRO POSITIONS STAINLESS BODY

プロポジション ステンレスボディー 2艇積

品番	税込価格	税抜価格
2003-66	¥546,000	¥520,000

※車枠/検査:普通/初回2年、以後1年検査 ※用途:タンDEM2艇、タンDEM&シングル用
 ※全長:4400mm ※全幅:1980mm ※全高:880mm ※重量:250kg ※最大積載量:500kg
 ※標準装備:マグナムアブソーバー、マルチタンDEMタワー、強化ウッドレール、ストップパートレーラージャッキ、ウルトラLEDランプ・LEDサイドマーカー、225-55-12インチワイドタイヤ、4枚式リーフスプリング、スタビライザー

積載量500kg

ステンレス



MONSTER G

モンスターG 2艇積

品番	税込価格	税抜価格
2003-70	¥614,250	¥585,000

※車枠/検査:普通/初回2年、以後1年検査 ※用途:タンDEM2艇積 全長:4400mm
 ※全幅:2465mm ※全高:850mm ※重量:250kg ※最大積載量:500kg
 ※標準装備:マグナムアブソーバー、マルチタンDEMタワー、強化ウッドレール、ストップパートレーラージャッキ、ウルトラLEDランプ・LEDサイドマーカー、225-55-12インチワイドタイヤ、4枚式リーフスプリング、センターアブソーバー、スタビライザー、ダブルレールバー

積載量500kg

ステンレス

写真のトレーラーは、下記のオプションパーツを装備しています。
 (ダイナフェンダーTYPE2、キャリアハンドル2、ステンレスバンパーカバー、ホイールカバー)

TRAILER PARTS & ACCESSORIES



1 Hitch Ball ヒッチボール

品番		税込価格	税抜価格
RE1118	スチール 2インチ ※2" (ボール径) × 3/4" (シャンク)	¥2,520	¥2,400
RE1118NM	スチール 1 7/8インチ ※1 7/8" (ボール径) × 3/4" (シャンク)	¥2,520	¥2,400
SRX-051	ステンレス 2インチ ※2" (ボール径) × 3/4" (シャンク)	¥7,770	¥7,400



2 Hitch Ball Grease ヒッチボールグリス

品番		税込価格	税抜価格
SRX-060	113g ※ヒッチボールとトレーラーカブラーの高い摩擦を抑え、さらに錆などの傷みからも保護します。	¥2,100	¥2,000



3 Hitch Ball Cover ヒッチボールカバー

品番		税込価格	税抜価格
A4133	Black	¥473	¥450
A4134	Yellow	¥473	¥450
A4135	Red	¥473	¥450
A4136	Blue	¥473	¥450

※1 7/8インチ、2インチに取付できます



4 TIGHT JAPAN HITCH BALL COVER ヒッチボールカバー

品番		税込価格	税抜価格
0207-00	1-7/8・2インチ兼用	¥315	¥300



5 TIGHT JAPAN HEXAGON HITCH BALL COVER 六角ヒッチボールカバー

品番		税込価格	税抜価格
0207-01	1-7/8・2インチ兼用	¥368	¥350

※形状が六角形に作られていることで、空気がヒッチボールとのカバーの間に溜まることなく、スムーズに装着できます。



6 TIGHT JAPAN CHROME PLATING HITCH BALL COVER クロームメッキヒッチボールカバー

品番		税込価格	税抜価格
0207-02	2インチ用	¥735	¥700

※クロームメッキ仕上げの輝き美しいヒッチボールカバーです。

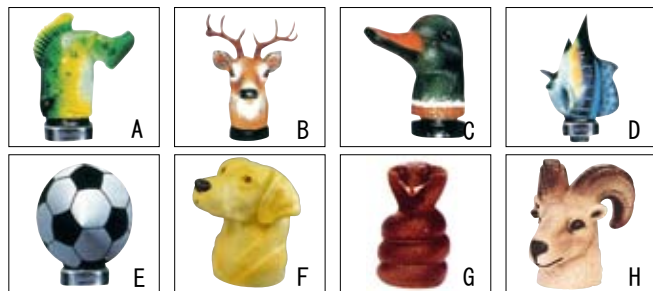

7 Hitch Ball Cover ヒッチボールカバー

品番		税込価格	税抜価格
A 97830	バス	¥1,890	¥1,800
B 97832	鹿	¥1,890	¥1,800
C 97833	カモ	¥1,890	¥1,800
D 97834	マリーン	¥1,890	¥1,800
E 97835	サッカー	¥1,890	¥1,800
F 97836	白犬	¥1,890	¥1,800
G 99527	コブラ	¥1,890	¥1,800
H 99528	雄羊	¥1,890	¥1,800

※1 7/8インチ、2インチに取付できます



8 Hitch Cover ヒッチカバー

品番		税込価格	税抜価格
96029	プロペラ 2インチレシーバー用 ※プラスチック製 ※SOREXのヒッチメンバーへの取付不可です ※2インチレシーバー用です。	¥6,090	¥6,090



9 TIGHT JAPAN HITCH COVER ヒッチカバー

品番		税込価格	税抜価格
A 0207-11		¥2,625	¥2,500
B 0207-12		¥2,625	¥2,500
C 0207-13		¥2,625	¥2,500
D 0207-14		¥2,625	¥2,500
E 0207-15		¥2,625	¥2,500

※ボールマウントロックキーで固定するタイトヒッチ専用ヒッチカバーです。



蔦 Coupler Lock カブラーロック

品番		税込価格	税抜価格
22551		¥2,205	¥2,100

※スペアキーが1本付きます。盗難防止用としてご使用いただけます。※ほとんどのカブラーに取付け可能です。



蔦 Hitch & Coupler Lock ヒッチ&カブラーロック

品番		税込価格	税抜価格
SRX-067		¥6,300	¥6,000

※ヒッチシャフト径: 15.9mm カブラーロックピン径: 6mm



蔦 HITCH&COUPLER LOCK ヒッチ&カブラーロック

品番		税込価格	税抜価格
27853	スチールクロームメッキ	¥5,775	¥5,500

※ヒッチシャフト径: 15.9mm カブラーロックピン径: 6mm



蔦 Coupler Lock Pin カブラーロックピン

品番		税込価格	税抜価格
65038		¥420	¥400

※ピン径φ8mm、幅65mm ※カブラーの脱落防止器具です。



蔦 Steel Hitch Coupler スチールヒッチカブラー

品番		税込価格	税抜価格
RE0723	50mm幅 2インチボール	¥4,200	¥4,000

※最大負荷1589kg

RE0724NM	75mm幅 2インチボール	¥4,200	¥4,000
-----------------	---------------	--------	--------

※最大負荷1589kg

※KAMIKAZE RS、SOREXに適合

RE0178	スチール 50mm幅 1 7/8インチボール	¥4,515	¥4,300
---------------	---------------------------	--------	--------

※KAKIKAZE RE用



蔦 Stainless Hitch Coupler ステンレスヒッチカブラー

品番		税込価格	税抜価格
RE0730	50mm幅 2インチボール	¥9,450	¥9,000

※カブラーロックピンは別売りととなります。

※KAMIKAZE-RS-, SOREX NXタイプ対応

TRAILER PARTS & ACCESSORIES



1 Coupler Handle Grip カプラーハンドルグリップ

品番		税込価格	税抜価格
50646	スチール	¥2,415	¥2,300
KD-T003	ステンレス	¥4,200	¥4,000

※取付ピッチ(内内)約47mm~(外外)90mmとなります。

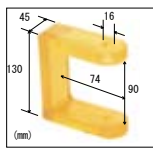

9 Jet Vehicle Bow Stop ジェットビークルバウストップ

品番		税込価格	税抜価格
56005		¥2,835	¥2,700



2 Trailer Jack トレーラージャッキ

品番		税込価格	税抜価格
RE1114	最大負荷350kg	¥12,600	¥12,000

※可倒式 ※ストローク28cm



蔦 Bow Lock Pin バウロックピン

品番		税込価格	税抜価格
TS-67		¥1,575	¥1,500

※フロントバウブッシュを固定します。



3 Salt Water Jack 耐塩性トレーラージャッキ

品番		税込価格	税抜価格
96035	耐塩仕様	¥17,850	¥17,000

※可倒式、大荷重:362kg、ストローク:25cm
※トレーラーフレームが762mm×127mmまでのものに取り付け可能です。



蔦 TIGHT JAPAN BOW HALL KEEPER バウホールキーパー

品番		税込価格	税抜価格
0711-01		¥1,575	¥1,500

※バウアイのあるPWCの係船、固定、牽引など多目的に使用できます。



4 TIGHT JAPAN SUPER TRAILER JACK スーパートレーラージャッキ

品番		税込価格	税抜価格
0702-00		¥17,640	¥16,800
0702-01	リベア(タイヤ&ベースのみ)	¥10,290	¥9,800

※最大負荷:360kg、タイヤ径:150mm、ストローク量:280mm ※可倒式
※ホイール部分はアルミ製でグリスニップルが付いていますので、定期的にグリスアップすることで、スムーズにそしてタイヤ部分はソフトゴムなので静かに移動させることができます。また車輪部分から取り外しができますので、傷んだ場合は交換もできます。



蔦 TIGHT JAPAN BOW ROLLER バウローラー

品番		税込価格	税抜価格
0492-01		¥1,260	¥1,200

※サイズ:縦75×横76mm



5 Hand Winch Set ハンドウインチセット

品番		税込価格	税抜価格
RE0421	ウインチ&ストラップ	¥8,190	¥7,800
RE0421-1	ウインチのみ	¥5,670	¥5,400

RE0421S	ストラップのみ(ループ付)6m	¥2,940	¥2,800
----------------	-----------------	---------------	--------

※最大負荷500kg ストラップ長6m

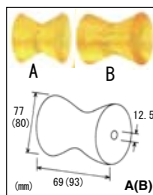

蔦 Bow Stop Roller バウストップローラー

品番		税込価格	税抜価格
A 56009		¥2,520	¥2,400
B 56010		¥2,520	¥2,400



6 Stainless Hand Winch ステンレスハンドウインチ

品番		税込価格	税抜価格
22327	最大負荷:720kg	¥26,040	¥24,800



7 Hand Winch ハンドウインチ

品番		税込価格	税抜価格
55999	最大負荷590kg	¥9,240	¥8,800
50647	最大負荷726kg	¥14,700	¥14,000
50648	最大負荷908kg	¥24,150	¥23,000

※本体スチール製 ※ハンドルを取り外すことができます



8 Winch Strap ウインチストラップ

品番		税込価格	税抜価格
03074		¥3,465	¥3,300

※2インチ×15ft、破断強度771kg

50649		¥3,885	¥3,700
--------------	--	---------------	--------

※2インチ×20ft、破断強度771kg

23339		¥4,410	¥4,200
--------------	--	---------------	--------

※2インチ×25ft、破断強度771kg



蔦 SOREX U Bolt Nut Set Uボルトナットセット

品番		税込価格	税抜価格
SRX-ST-036-01	バウストップ用 幅78×高さ105mm	¥840	¥800
SRX-ST-036-02	幅78×高さ65mm	¥840	¥800
SRX-ST-036-04	幅52×高さ100mm	¥840	¥800
SRX-ST-036-06	幅42×高さ100mm	¥840	¥800
SRX-ST-036-07	フロントバンクステー用 幅47×高さ100mm	¥840	¥800

※USA仕様の4極配線でブレーキライトにウインチ機能を持たせることが可能になります。 ※公道では使用できません



蔦 Tail Light Connector テールライトコネクタ

品番		税込価格	税抜価格
WES7295		¥6,195	¥5,900

※USA仕様の4極配線でブレーキライトにウインチ機能を持たせることが可能になります。 ※公道では使用できません

TRAILER PARTS & ACCESSORIES



1 SOREX Trailer Light Connector 配線キット

品番	税込価格	税抜価格
SRX-006 牽引車側	¥6,300	¥6,000

※SOREX製の車側コネクターで、配線や接続するためのエレクトロタップ等が付属されています。 ※牽引車側の配線ソケットです



2 Trailer Light Adapter 配線コネクター

品番	税込価格	税抜価格
56024 トレーラー側	¥3,150	¥3,000

※SOREX、神風トレーラーに適合します。



3 TIGHT JAPAN TRAILER LIGHT CONNECTOR 電気配線7極コネクター

品番	税込価格	税抜価格
0102-02 牽引車側	¥2,940	¥2,800

※タイトヒッチ、マックストレーラーに対応。※配線は含まれません。



4 TIGHT JAPAN TRAILER LIGHT ADAPTER 電気配線7極コネクター

品番	税込価格	税抜価格
0102-01 トレーラー側	¥2,940	¥2,800

※マックストレーラー対応。



5 7-Wire Cord 7芯トレーラー配線コード

品番	税込価格	税抜価格
RE-TR001 1m	¥735	¥700

※メートル単位の測り売りです。



6 SOREX Tail Lamp テールランプ

品番	税込価格	税抜価格
SRX-ST012-L 左側	¥8,400	¥8,000
SRX-ST012-R 右側	¥8,400	¥8,000

※高耐水型のコンビネーションランプで、防水性に優れています。
※KAMIKAZE-RSやSOREXトレーラーなどに使用されています。
※SOREX製PWC-NX、KAMIKAZE-RSの純正部品です。



7 SOREX LED Lamp Unit LEDランプユニット

品番	税込価格	税抜価格
SRX-ST-094L 左側	¥11,025	¥10,500
SRX-ST-094R 右側	¥11,025	¥10,500



8 TIGHT JAPAN ULTRA LED LAMP ウルトラLEDランプ

品番	税込価格	税抜価格
1216-02 ミラー	¥11,025	¥10,500

※縦80×横230×厚さ26mm



9 TIGHT JAPAN ULTRA LED LAMP ウルトラLEDランプ

品番	税込価格	税抜価格
1216-01 コンビ	¥8,925	¥8,500



蔦 TIGHT JAPAN TAIL LAMP ASSY テールランプアッシー

品番	税込価格	税抜価格
1101-03 耐水型 L(左側)	¥6,300	¥6,000
1101-04 耐水型 R(右側)	¥6,300	¥6,000

※縦100×横212×厚さ75mm



蔣 TIGHT JAPAN TAIL LAMP ASSY テールランプアッシー

品番	税込価格	税抜価格
1101-00 クリア	¥5,250	¥5,000
1101-01 オレンジ	¥5,250	¥5,000

※縦50×横260×厚さ55mm

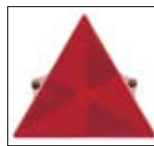

蔞 Light Reflector 三角反射板

品番	税込価格	税抜価格
96037	¥1,628	¥1,550

※JIS-A規格 運輸省認定品です ※有効反射面積10499平方メートル
※オール樹脂製 ※左右のビス穴間は110mm



蔞 TIGHT JAPAN TRIANGLE REFLECTOR トライアングルリフレクター

品番	税込価格	税抜価格
1105-00	¥1,575	¥1,500

※マックストレーラー対応。



蔦 SOREX LED Side Marker Light 車幅灯

品番	税込価格	税抜価格
SRX-ST-019 クリアレンズLED	¥1,260	¥1,200

※ソレックストレーラー用
※LED内蔵のサイドマーカーレンズです。明るく汎用性があります。



蔞 SOREX Side Marker Light 車幅灯

品番	税込価格	税抜価格
SRX-ST-016 オレンジ	¥1,575	¥1,500

※ソレックストレーラー用



品番	税込価格	税抜価格
SRX-ST-018 クリアレンズ	¥630	¥600

※KAMIKAZE RS-2スペアパーツ



蔞 SOREX Number Plate Stay 可動式ナンバープレートステー

品番	税込価格	税抜価格
SRX-036-02	¥6,825	¥6,500

※PWCの積載時、ゲレンデによってはナンバープレートが地面に接触し、曲がってしまう場合があります。可動式ナンバープレートはスプリングによって前後に動くことによりナンバープレートの損傷を低減します。 ※リベットで取り付け。



蔦 SOREX License Lamp ライセンスランプ

品番	税込価格	税抜価格
SRX-ST-014	¥2,100	¥2,000

TRAILER PARTS & ACCESSORIES



1 TIGHT JAPAN HUG ASSY ハブアッシー

品番		税込価格	税抜価格
0604-00	軽ダブルアール用 4穴	¥17,850	¥17,000
0604-01	軽ダブルアール用 5穴	¥17,850	¥17,000
0604-02	小型車・普通車用5穴	¥18,900	¥18,000

※マックストレーラー対応。



2 TIGHT JAPAN HUB BEARING ハブベアリング

品番		税込価格	税抜価格
0605-00	25φ用	¥1,890	¥1,800
0605-07	28φ用	¥2,625	¥2,500
0605-08	35φ用	¥2,835	¥2,700

※マックストレーラー対応。



3 TIGHT JAPAN DOUBLE LIP HUB SEAL ダブルリップ型ハブシール

品番		税込価格	税抜価格
0605-01	軽規格用	¥735	¥700
0605-10	普通規格用	¥840	¥800

※マックストレーラー対応。



4 SOREX Bearing Kit ベアリングキット

品番		税込価格	税抜価格
SRX-ST-006	12インチ用	¥5,250	¥5,000
SRX-ST-022	13インチ用	¥9,240	¥8,800
SRX-ST-006-1	オイルシールのみ	¥1,050	¥1,000

※キットにはインナー、アウターベアリング、オイルシールが含まれます。
※1輪分です。



5 SOREX Dust Cap ダストキャップ

品番		税込価格	税抜価格
SRX-ST-042		¥378	¥360



6 SOREX Bearing Protector ベアリングプロテクター

品番		税込価格	税抜価格
SRX-014		¥2,415	¥2,300

※ベアリングや砂やホコリなどから守るプロテクターです。クリアーになっているためグリスの消費などが見た目で見られるようになってきます。
※SOREXトレーラー専用 2インチ (50.8mm)



7 SOREX Bearing Protector Set ベアリングプロテクターセット

品番		税込価格	税抜価格
SRX-069		¥3,675	¥3,500
SRX-053	プロテクターのみ	¥2,940	¥2,800
SRX-054	ダストカバーのみ	¥840	¥800

※プロテクターx1、ダストカバーx1 ※内径: 50.5mm/外径: 約50.8mm



8 BEARING SET ベアリングセット

品番		税込価格	税抜価格
Q6TKSA001034	モナドLV350MJ用	¥7,140	¥6,800
Q6TKSA001050	モナドLV550MJ用	¥10,185	¥9,700

※1輪分です。



9 SOREX Water Proof Grease 耐水グリス

品番		税込価格	税抜価格
SRX-047		¥2,310	¥2,200

※500g入り ※ソレックストレーラーに使用されている専用耐水ベアリンググリスです。耐酸化(空気)、耐海水に効果を発揮します。

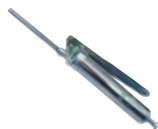

蔦 SOREX Grease Gun グリスガン

品番		税込価格	税抜価格
SRX-046		¥2,520	¥2,400

※80cc ※ベアリングプロテクターのグリスニップルより、グリスを注入するのに必需です。



蔦 SOREX Step Fender ステップフェンダー

品番		税込価格	税抜価格
SRX-ST-029-BR	三角反射板 無タイプ Black	¥8,400	¥8,000
SRX-ST-029-GR	三角反射板 タイプ Gray	¥8,400	¥8,000
SRX-ST-030L	三角反射板 埋め込み型 左側	¥8,400	¥8,000
SRX-ST-030R	三角反射板 埋め込み型 右側	¥8,400	¥8,000



蔦 TIGHT JAPAN Wheel Cover ホイールカバー

品番		税込価格	税抜価格
A 0606-00	Aタイプ	¥3,675	¥3,500
B 0606-01	Bタイプ	¥3,675	¥3,500
C 0606-02	Cタイプ	¥3,675	¥3,500
D 0606-03	Dタイプ	¥3,675	¥3,500
E 0606-04	Eタイプ	¥3,675	¥3,500

※12インチ用 2枚セット



蔦 SOREX BRAKES PAD ブレーキパッド

品番		税込価格	税抜価格
SRX-ST-031S	丸型	¥2,100	¥2,000
SRX-ST-031L	楕円型	¥2,625	¥2,500

※ご注文時にトレーラー機種をお知らせ下さい。



蔦 BRAKES RUBBER 駐車ブレーキゴム

品番		税込価格	税抜価格
Q6TKSA001022	アジャストボルト	¥945	¥900

※取付ネジ35mmタイプ



TRAILER PARTS & ACCESSORIES

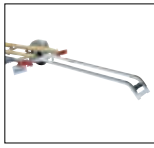

1 SOREX Slope Rail スロープレール

品番	税込価格	税抜価格
SRX-070	¥44,100	¥42,000

※長さ:2400mm 幅:410mm
※別途送料が必要になります。



2 TIGHT JAPAN Rear Ladder リアラダー

品番	税込価格	税抜価格
0707-00 軽用	¥34,650	¥33,000
0707-02 ロボロス用	¥47,250	¥45,000

※別途送料が必要になります。



3 FACTORYZERO TRAILER SLOPE RAIL トレーラスロープレール

品番	税込価格	税抜価格
J-2000 レール幅350mm	¥38,850	¥37,000
J-2100 レール幅230mm	¥38,850	¥37,000

※J-2000=SOREX NX系、J-2100=TIGHT JAPANダブルアール系
※その他の適合についてはお問い合わせ下さい。



4 FACTORYZERO LOCK ALARM ロックアラーム

品番	税込価格	税抜価格
JL533	¥5,775	¥5,500

※大切なPWCやトレーラーを守る! ワイヤが切断されると、アラームが鳴り響きます!
※ワイヤとアラームでしっかりロック、簡単に素早く使える防犯機器。
※サイズ:140mm×75mm×50mm、ワイヤ長:4.6m
※9V乾電池(別売) ※全天候型



5 FACTORYZERO SUBERU Rail すべるレール

品番	税込価格	税抜価格
JL210BL 1本 (2m×40mm)	¥2,205	¥2,100
JL210BL-6 JL2100BL ×6本セット	¥13,230	¥12,600

※別途送料が必要となります。



6 TIGHT JAPAN Slip Rail スリップレール

品番	税込価格	税抜価格
0406-01 レッド(2m)	¥2,100	¥2,000
0406-02 グリーン(2m)	¥2,100	¥2,000

※別途送料が必要となります。



7 Ratchet Tiedown Belt ラチェットタイダウンベルト

品番	税込価格	税抜価格
YU-A001	¥2,100	¥2,000

※スチール製、全長4.5m、幅25mm
※カラーは実際の商品と異なる場合がございます。
※ラチェット式になっているため、船体、荷物の固定が確実に出来ます

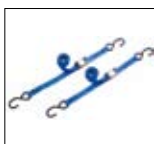

8 Ratchet Tiedown Belt スチールタイダウンベルト

品番	税込価格	税抜価格
96036 2本入	¥2,100	¥2,000

※カムタイプ ※ベルト長1.6m、幅25mm



9 TIGHT JAPAN Stainless Ratchet Tiedown Belt ステンスラチェットタイダウン

品番	税込価格	税抜価格
0706-01 Black	¥2,625	¥2,500
0706-03 Blue	¥2,625	¥2,500

※長4.5m 幅25mm
※別途送料が必要となります。



FACTORYZERO Lashing Belt Cover ラッシングベルトカバー

品番	税込価格	税抜価格
JL395XL 1個 ビッグ	¥1,680	¥1,600

※ネオブレイン製、ベルクロ(マジックテープ)付
※紐をトレーラー等へラッシングする際に、シートへのベルトのくい込みや摩擦による傷等を防ぎ、確実なラッシングを可能にします。また、ベルトの傷・ほつれなども防ぎます。



蔣 TIGHT JAPAN TUBE PROTECTOR チューブプロテクター

品番	税込価格	税抜価格
0756-00 250mm×2本	¥840	¥800

※ラチェットベルトを通して使用します。
ポートを傷つけないための必須アイテム。カットしても使用できます。



蔘 TIGHT JAPAN OVAL TUBE PROTECTOR オーバルチューブプロテクター

品番	税込価格	税抜価格
0756-01 全長400mm グレー	¥1,050	¥1,000
0756-02 全長400mm ブルー	¥1,050	¥1,000

※ラチェットベルトを通して使用します。オーバルタイプのためベルトが通しやすくなっています。カットしても使用できます。



蔥 TIGHT JAPAN Protector プロテクター

品番	税込価格	税抜価格
0717-00	¥525	¥500

※別途送料が必要となります。



蔦 TIGHT JAPAN Handle Pole Stopper ハンドルポールストッパー

品番	税込価格	税抜価格
0711-00	¥1,575	¥1,500

※別途送料が必要となります。

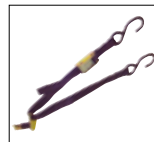

蓐 Ski Keeper Tiedown スキーカーパータイダウン

品番	税込価格	税抜価格
TS62	¥2,625	¥2,500

※ダブルフック 100cm
※PWCのリアブッシュに差し込み、ワンタッチでロックできます。



蔞 Tiedown Sub Belt タイダウンサブベルト

品番	税込価格	税抜価格
J20200011 Black	¥840	¥800
J20200012 Blue	¥840	¥800
J20200014 Green	¥840	¥800

※2本入です。