



## PWCキット-Tow Pro

印刷可能バージョン

この記事の評価する

(平均評価：評価なし)

言語 英語

プロパティを表示

製品：	Sea-Doo_watercraft
プロジェクト番号：	ssi2015-003_rev1
取扱説明書P/N：	487801673
リビジョン番号：	1
改訂日：	2015年5月5日
対象品目：	Tow Pro (キットP/N : 295100605)

このドキュメントでは、次の記号を使用できます。

**警告**

回避しないと、死亡または重傷を負う可能性がある危険な状況を示します。

**注意：** 回避しないと、軽傷または中程度の傷害を招く可能性がある危険な状況を示します。

**通知** 従わない場合、車両のコンポーネントやその他の資産に重大な損傷を与える可能性のある指示を示します。

**警告**

-このキットは、特定の適用モデル専用設計されています（認定BRPディーラーがモデルを確認します）。販売されたユニット（ユニット）以外のユニットにはお勧めできません。



-キットのインストールにテンプレートが必要な場合は、テンプレートが拡張可能であることを確認してください。

設置時間は約1時間です。



**注：** このドキュメントの図は、さまざまなアセンブリの一般的な構造を示しており、部品の完全な詳細や正確な形状を再現していない場合があります。ただし、それらは同じまたは類似した機能を持つ部品を表します。

## アイコンの凡例

アイコン	示す
------	----

アイコン	示す
	廃棄する部品
	再インストールのために保管された部品

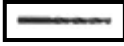
## 必要な工具

必要な工具			使用する
T1	ドリルビット6 mm (15/64 in)		3UP搭乗プラットフォームと船体の底をドリルするには
T2	ホールソー19 mm (3/4 in)		3UP搭乗プラットフォームの上部をドリルするには

## キットのアイテム

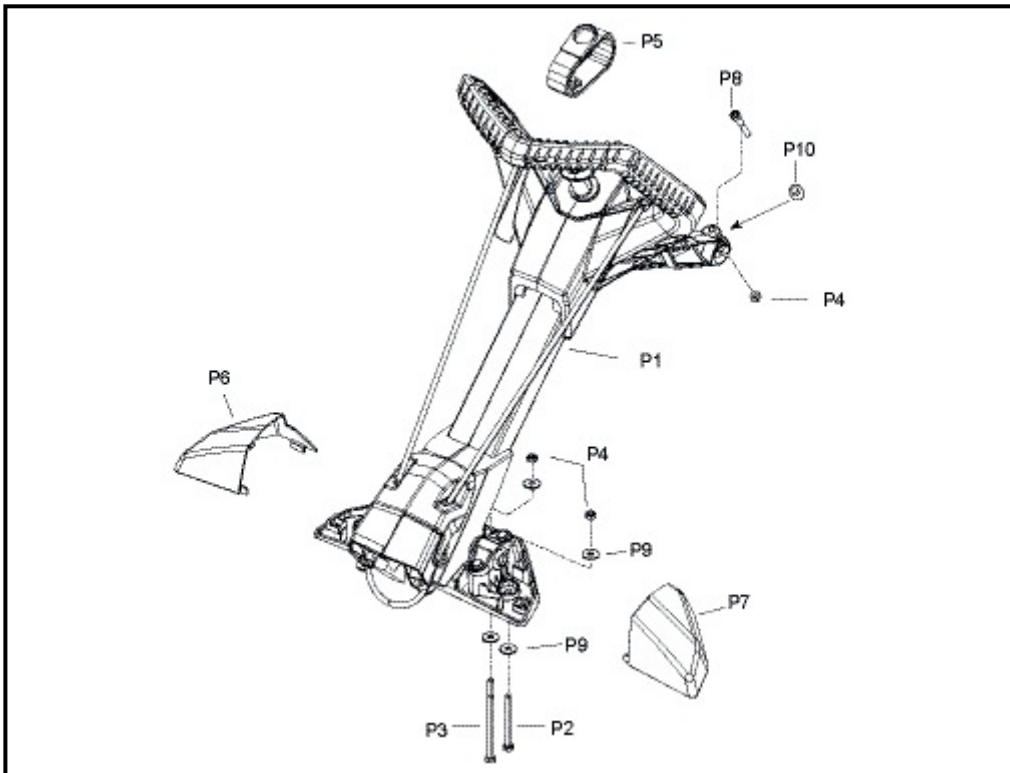

項目	説明	品番	量

項目	説明	品番	量
P1	Tow Proアセンブリ	個別に利用できません	1
P2	M6 X 65ネジ	207 066 560	2
P3	M6 X 100ネジ	230 060 060	2
P4	M6セルフロックナット	232 561 200	5
P5	吊り革	269 800 770	1
P6	左カバー	個別に利用できません	1
P7	右カバー	個別に利用できません	1
P8	M6 X 40ネジ	205 064 060	1
P9	M6平ワッシャー	234 062 600	8
P10	スリーブ	269 800 776	1
P11	テンプレート (最後のページ)	個別に利用できません	1

## 指示

### 船の準備

1. 次のネジを外します。

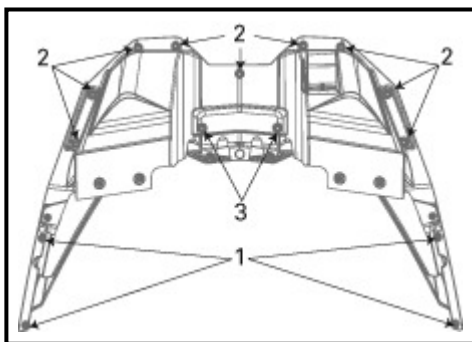

3UP搭乗プラットフォーム-下からの眺め

1. M6 X 30トルクスショルダーネジ-取り外して保管
2. M6 X 30六角肩付きネジ-取り外して保管
3. M6 X 30六角肩付きネジ-取り外して廃棄

2. 3UPデッキエクステンションを揺らし、フォームを船の船尾から浮かせます。

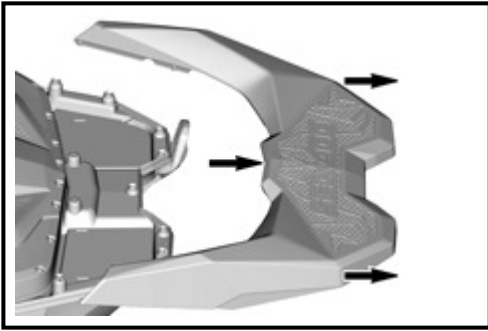

## Tow Proのインストール

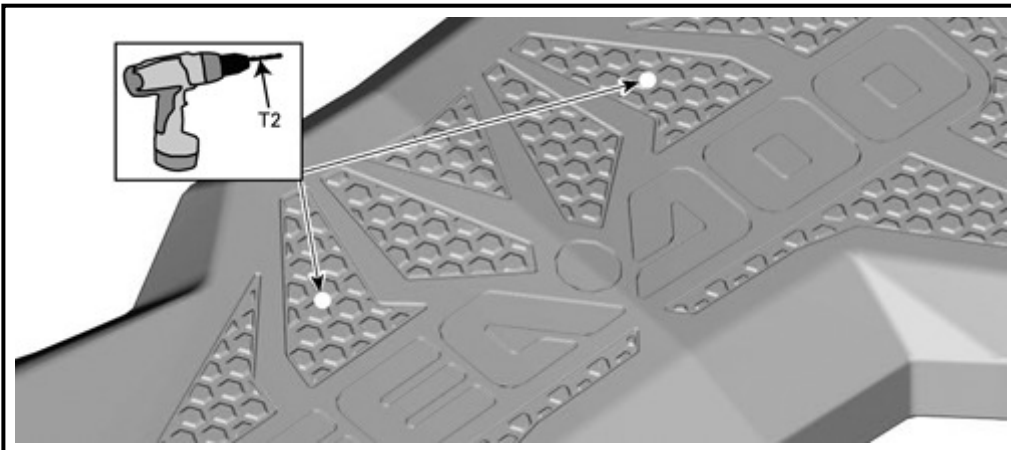
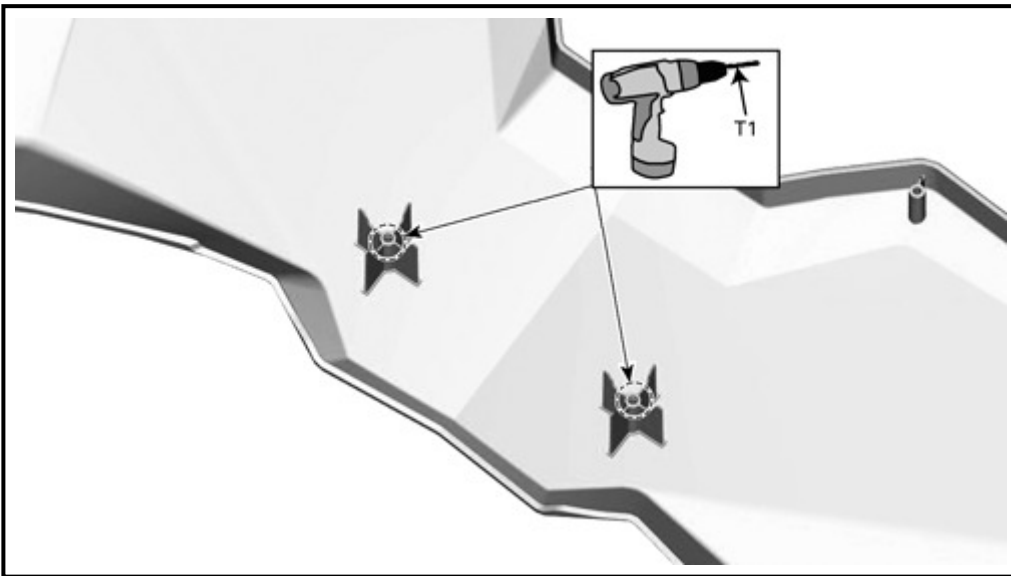
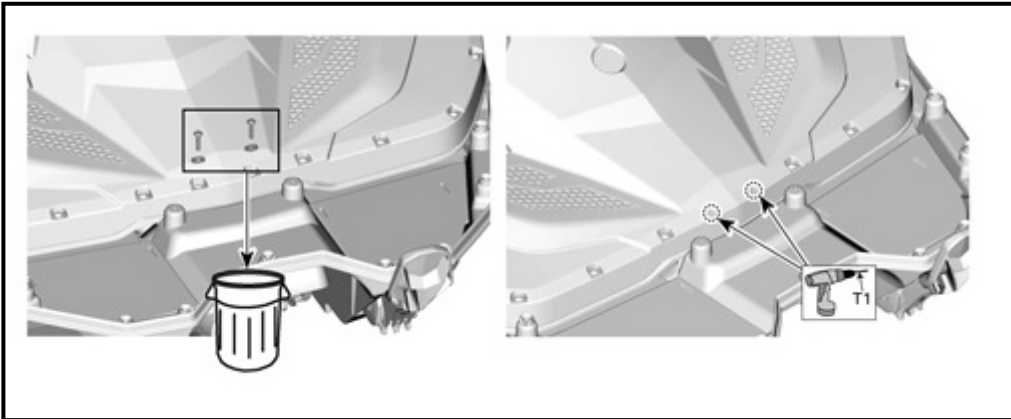

**通知** 以前に開けた6 mm (1/4インチ) の穴の向きに従って必ず穴を開けてください。  
デッキエクステンションに90°の角度で穴を開けないでください。

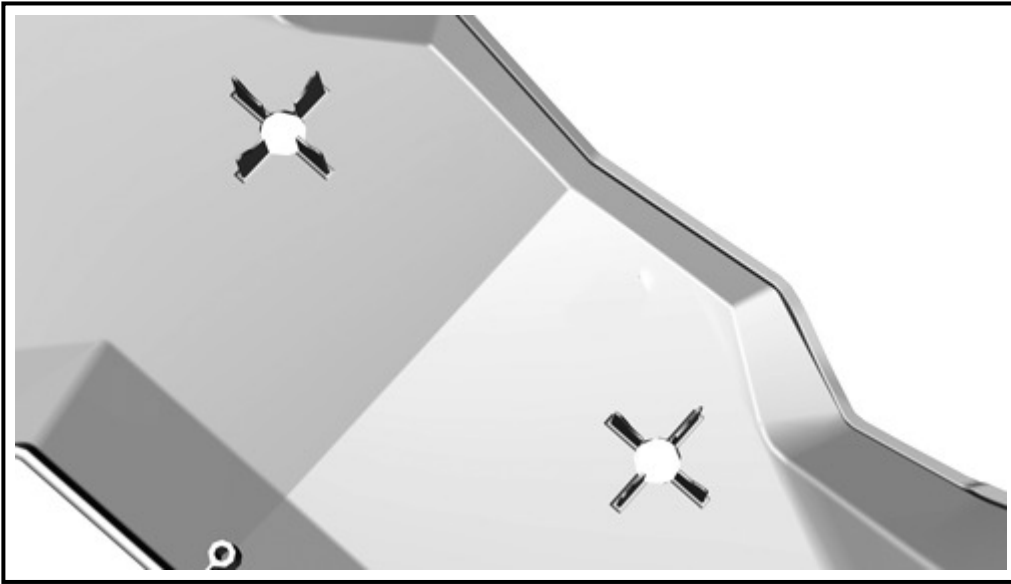

**注**：リアトラクションマットが取り付けられている場合は、結合されたテンプレートを使用してトリムする必要があります。

テンプレート1/2と2/2を結合し、図のように配置します。以前に開けた穴を参照として使用します。

**通知** ドリルスルーする前に、デッキエクステンションとフォームフロートの両方のパーツが正しく取り付けられていることを確認してください。

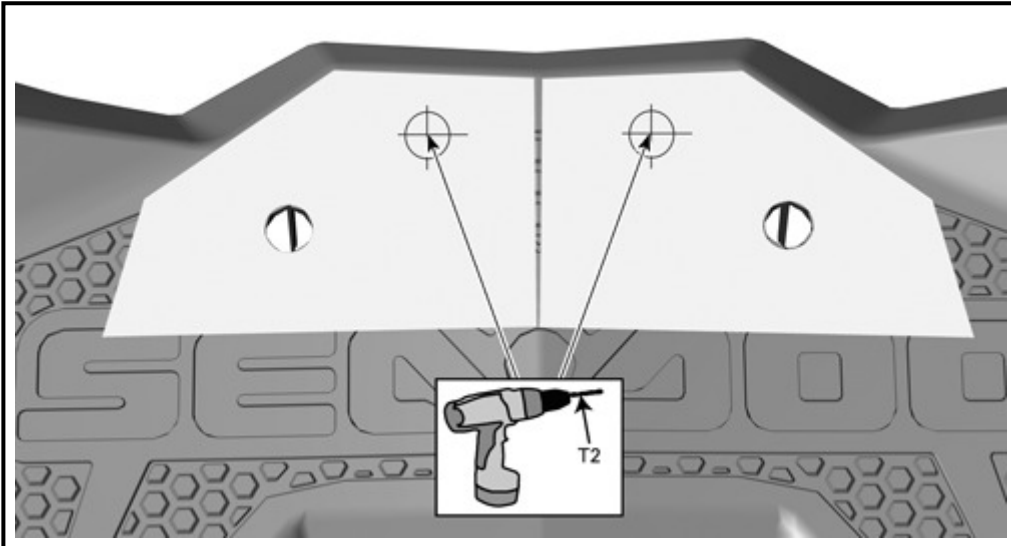

デッキエクステンションとフォームフロートをドリルスルーするために取り付けられたテンプレート  
デッキ拡張とフォームフロートのインストールを参照してください。

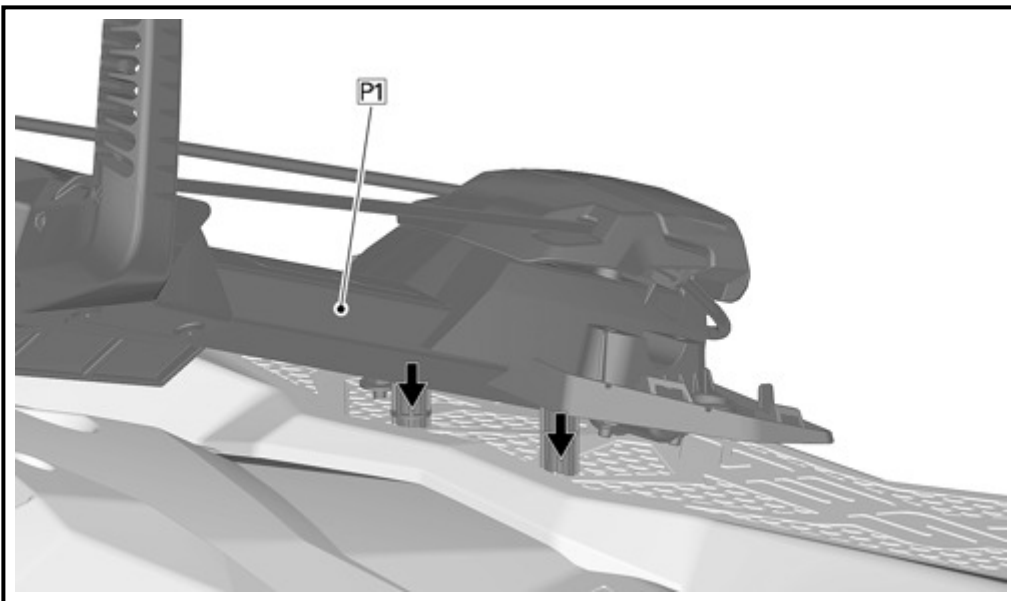
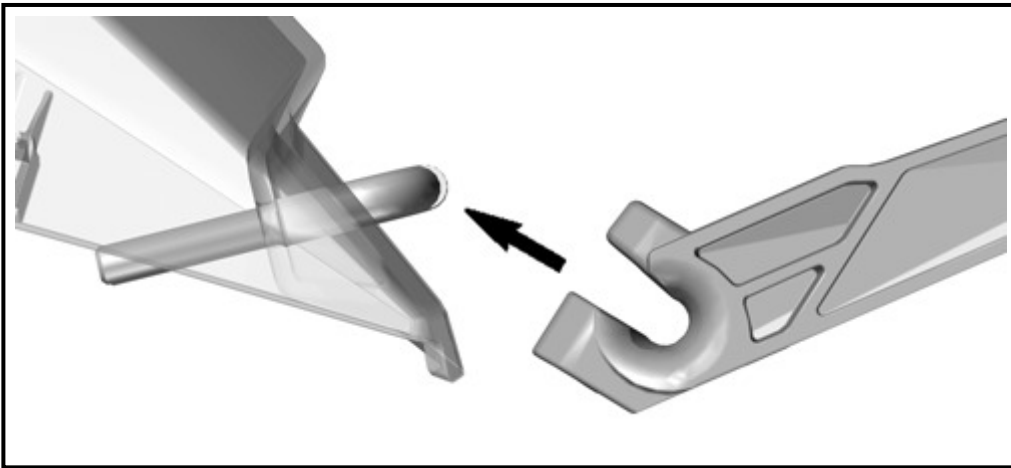
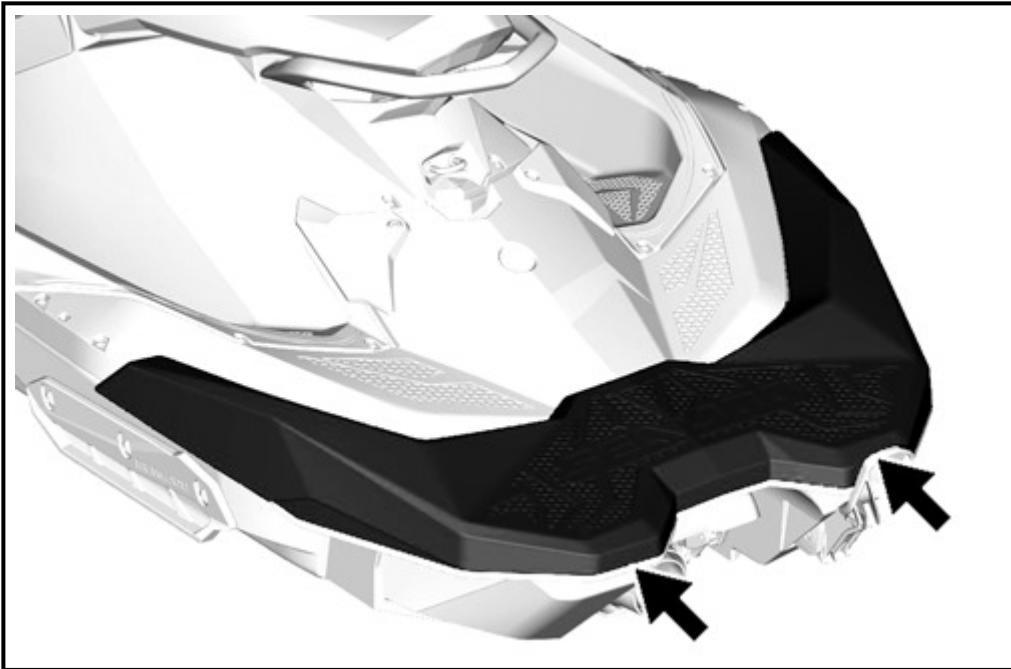

両側で繰り返します。

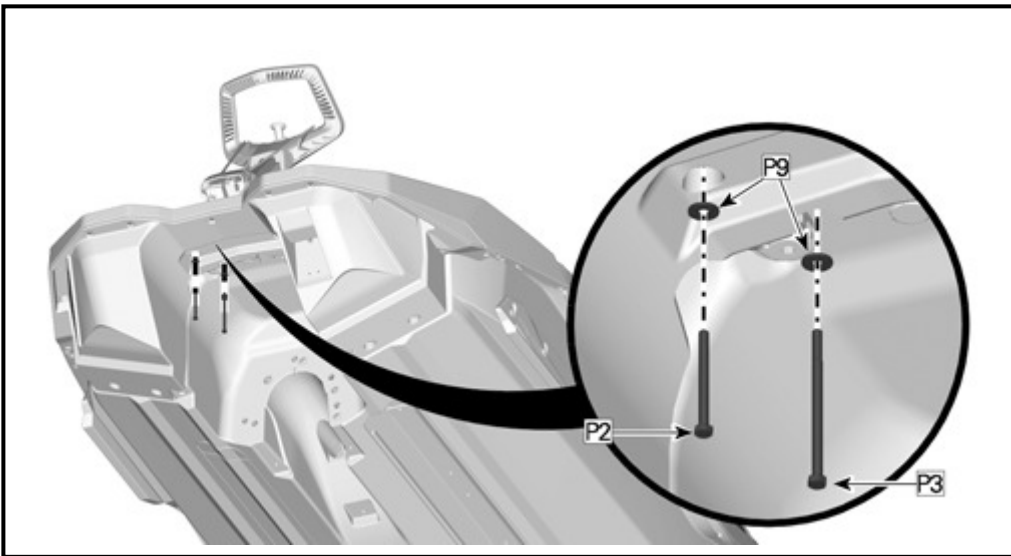

両側で繰り返します。

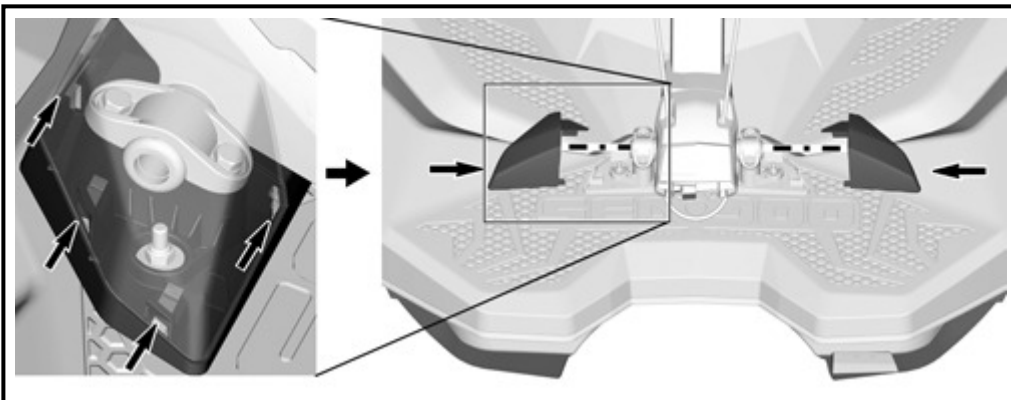
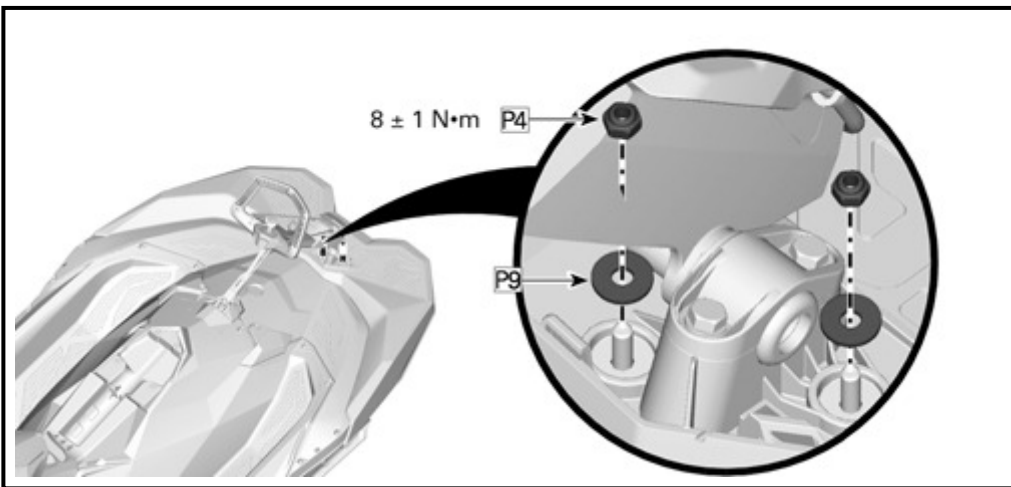

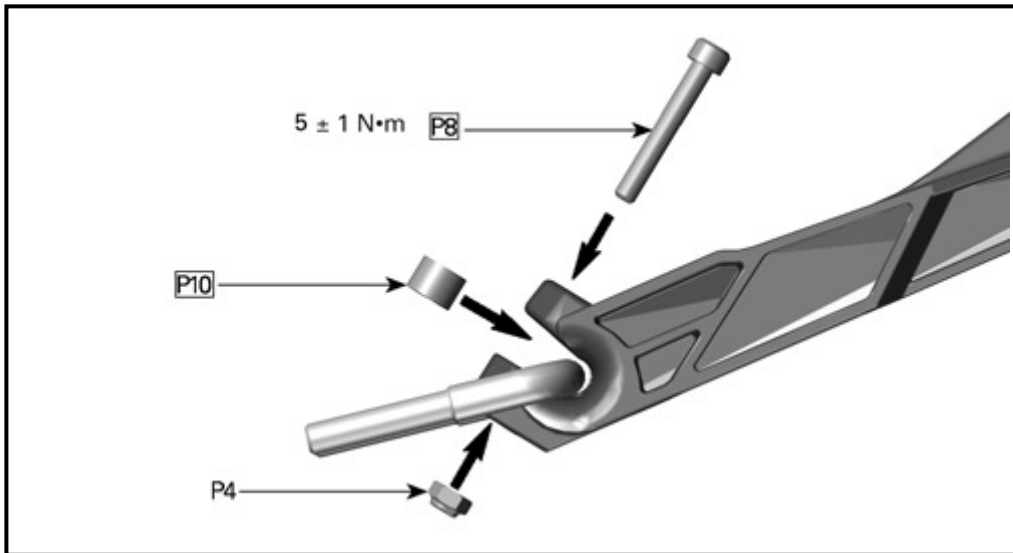

## Deck ExtensionとFoam Floatのインストール

取り外しの順序を逆にします。

3UPデッキエクステンションとフォームフロートを船体に取り付ける

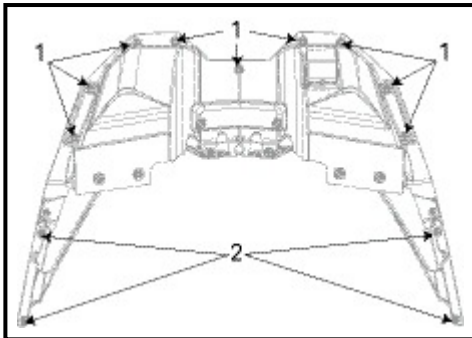

3UP搭乗プラットフォーム-下からの眺め

ステップ1: 。M6 X 30 Torx肩付きネジ-最初に取り付けます

ステップ2: 。M6 X 30六角肩付きネジ-2番目に締めます

締め付けトルク	
M6 X 30六角肩付きネジ	3.5±0.5 N·m (31±4 lbf·in)
M6 X 30トルクス肩付きネジ	5.5±0.5 N·m (49±4 lbf·in)

## 安全ラベル

この製品には、重要な安全情報を含む次の安全ラベルが付属しています。

この製品を使用するつもりの方は、安全ラベルに記載されている情報を読んで理解してから行ってください。





## TOW PROの使用

### ⚠ 警告

使用する前に、牽引プロが完全に伸びてロックされていることを確認してください。使用しない場合は完全に収納してロックします。けん引ロープを離すと、けん引ロープが船舶に反発する可能性があるため、けん引中のスキーヤー/ウェイクボーダーには注意してください。スキーヤー、ウェイクボーダー、その他のおもちゃをけん引するときは、急な方向転換をしないでください。使用しないときは必ず牽引ロープを保管してください。

## 曳航

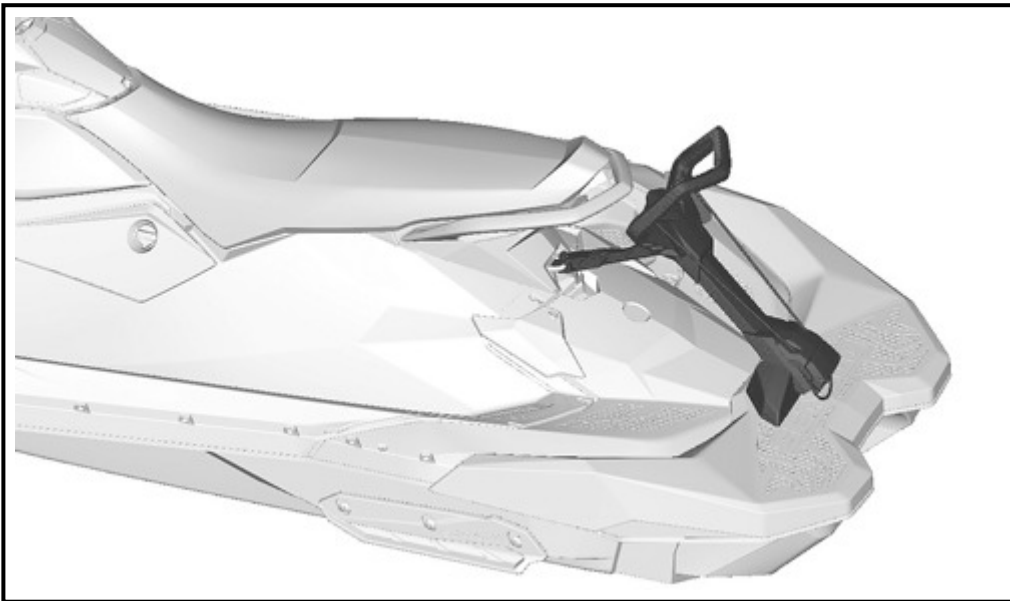

## 使用されていない

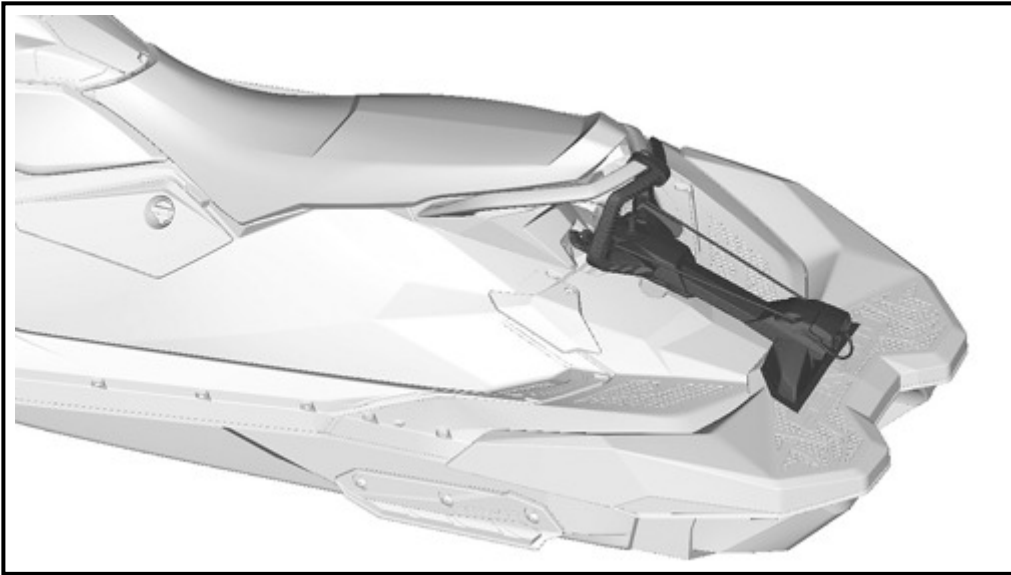

## 輸送

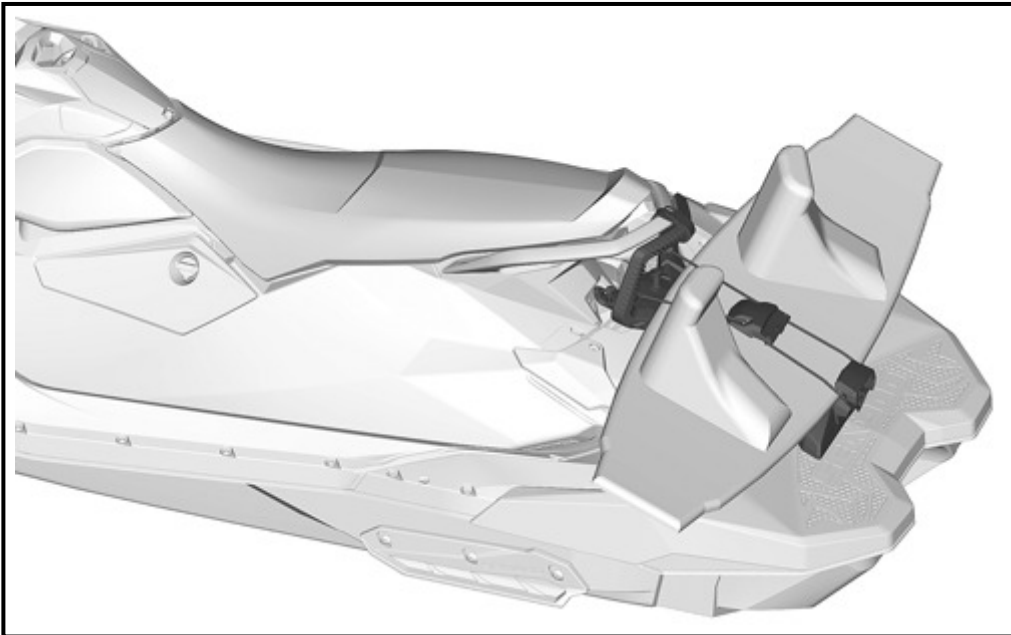

[Templates.pdf](#)

2099-06-12