



日本語 に翻訳されました 原文を表示

オプション ▼



PWCキット-RXT、RXT-X、GTX、Wake PRO MY18以降、およびFish ProMY19以降用の加熱グリップ

印刷可能バージョン

この記事の評価する

(平均評価: 評価なし)

言語 英語 ▼

プロパティを表示

製品:	Sea-Doo_watercraft
プロジェクト番号:	487803154_rev3
インストールシートP	487803154
改訂番号:	3
改訂日:	2021年2月
対象アイテム:	加熱グリップ-[RXT、RXT-X、GTX、Wake PRO] (MY18以上) およびFish Pro (MY19以上)

重要な情報: ハンドルバースイッチカバーは、加熱されたグリップワイヤーのためのスペースを確保するためにノッチを付ける必要があります。この手順を実行しないと、早期の摩耗、水の侵入、および製品の故障を引き起こす可能性があります。

このドキュメントでは、次の記号を使用できます。

⚠ 警告

回避しないと、死亡または重傷を負う可能性のある危険な状況を示します。

⚠ 注意: 回避しないと、軽傷または中程度の傷害を引き起こす可能性のある危険な状況を示します。

通知 従わないと、車両のコンポーネントやその他の資産に重大な損傷を与える可能性のある指示を示します。

⚠ 警告

- 安全上の理由から、このキットは認定BRPディーラーが設置する必要があります。
- このキットは、特定の該当するモデル専用設計されています（認定BRPディーラーがモデルを確認します）。販売されたユニット以外のユニットにはお勧めしません。
- キットのインストールにテンプレートが必要な場合は、テンプレートが縮尺どおりであることを確認してください。
- 分解/組み立ての際にロック装置（ロックタブ、セルフロックファスナーなど）の取り外しが必要な場合は、必ず新しいものと交換してください。
- トルクレンチの締め付け仕様を厳守する必要があります。
- 電動工具を使用するときは、常に目の保護具と適切な手袋を着用してください。
- 特に指定のない限り、車両で操作を行うときはエンジンをオフにする必要があります。
- ホイール、トランスミッション部品など、動く可能性のある部品に常に注意してくだ

さい。

-一部のコンポーネントはHOTである可能性があります。作業を行う前に、必ずエンジンが冷えるのを待ってください。

警告

この取扱説明書には、エンドユーザー専用の重要な安全情報や操作説明書が含まれている場合があります。キットの部品番号と、このキットに含まれている取扱説明書を必ずお客様に提供してください。お客様がアクセサリを適切に使用するために必要なすべての情報にアクセスできることを確認します。

注：特に指定がない場合は、次の表の締め付けトルクを使用してください。

	グレード			
	5.8	8.8	10.9	12.9
M4	1.8 ± 0.2 N•m (16 ± 2 lbf•in)	2.8 ± 0.2 N•m (25 ± 2 lbf•in)	3.8 ± 0.2 N•m (34 ± 2 lbf•in)	4.5 ± 0.5 N•m (40 ± 4 lbf•in)
M5	3.3 ± 0.2 N•m (29 ± 2 lbf•in)	5 ± 0.5 N•m (44 ± 4 lbf•in)	7.8 ± 0.7 N•m (69 ± 6 lbf•in)	9 ± 1 N•m (80 ± 9 lbf•in)
M6	7.5 ± 1 N•m (66 ± 9 lbf•in)	10 ± 2 N•m (89 ± 18 lbf•in)	12.8 ± 2.2 N•m (113 ± 19 lbf•in)	16 ± 2 N•m (142 ± 18 lbf•in)
M8	15.3 ± 1.7 N•m (135 ± 15 lbf•in)	24.5 ± 3.5 N•m (18 ± 3 lbf•ft)	31.5 ± 3.5 N•m (23 ± 3 lbf•ft)	40 ± 5 N•m (30 ± 4 lbf•ft)
M10	29 ± 3 N•m (21 ± 2 lbf•ft)	48 ± 6 N•m (35 ± 4 lbf•ft)	61 ± 9 N•m (45 ± 7 lbf•ft)	73 ± 7 N•m (54 ± 5 lbf•ft)
M12	52 ± 6 N•m (38 ± 4 lbf•ft)	85 ± 10 N•m (63 ± 7 lbf•ft)	105 ± 15 N•m (77 ± 11 lbf•ft)	128 ± 17 N•m (94 ± 13 lbf•ft)
M14	85 ± 10 N•m (63 ± 7 lbf•ft)	135 ± 15 N•m (100 ± 11 lbf•ft)	170 ± 20 N•m (125 ± 15 lbf•ft)	200 ± 25 N•m (148 ± 18 lbf•ft)
M16	126 ± 14 N•m (93 ± 10 lbf•ft)	205 ± 25 N•m (151 ± 18 lbf•ft)	255 ± 30 N•m (188 ± 22 lbf•ft)	305 ± 35 N•m (225 ± 26 lbf•ft)
M18	170 ± 20 N•m (125 ± 15 lbf•ft)	273 ± 32 N•m (201 ± 24 lbf•ft)	330 ± 25 N•m (243 ± 18 lbf•ft)	413 ± 47 N•m (305 ± 35 lbf•ft)

The illustrations in this document show typical construction of the different assemblies and may not reproduce the full detail or exact shape of the parts; however, they represent parts that have the same or similar function.

Installation time is approximately 1.0 hour.

PARTS TO BE INSTALLED

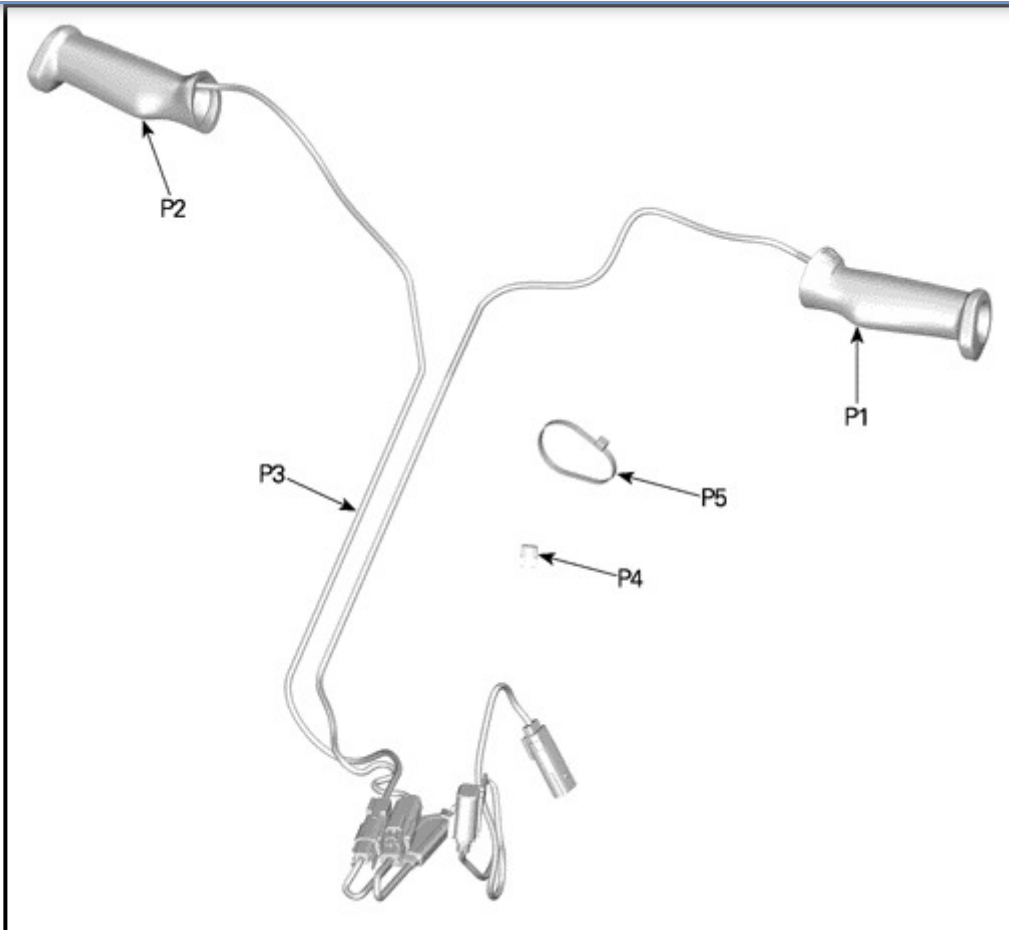

ITEM	DESCRIPTION	Part number	QTY
P1	LH heated handlebar grip	Not available separately	1
P2	RH heated handlebar grip	Not available separately	1
P3	Heated grip wiring harness	Not available separately	1
P4	5 AMP Little fuse	710000742	1
P5	Locking tie	293750002	10

INSTRUCTIONS

Vehicle Preparation

NOTICE Always disconnect battery before doing any electrical modifications. Do not place tools on battery. Proceed exactly in this specific order:

- Disconnect **BLACK** cable (-) first.
- Disconnect **RED** cable (+) after.
- **Secure battery by covering poles with isolating material.**

1. Open front lid, remove and keep the following fasteners on both sides.

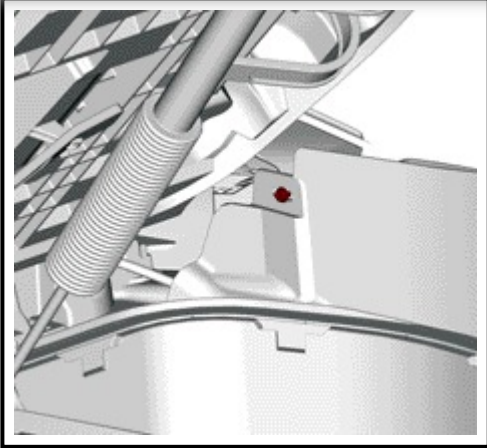

2. Close front lid and remove cover by sliding it towards the front of the vehicle.
3. Remove and keep following fasteners and remove both handles.

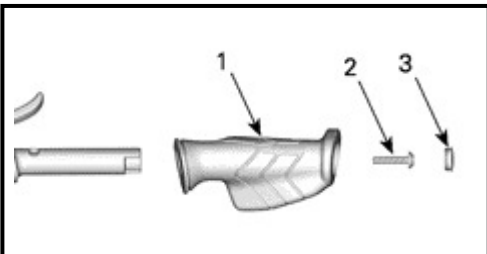

TYPICAL (MY18 MODEL SHOWN)

1. Handlebar grip
2. Handlebar grip screw
3. Handlebar grip cap

4. For RXT-X models, remove and keep following fasteners. Remove steering pad cover.

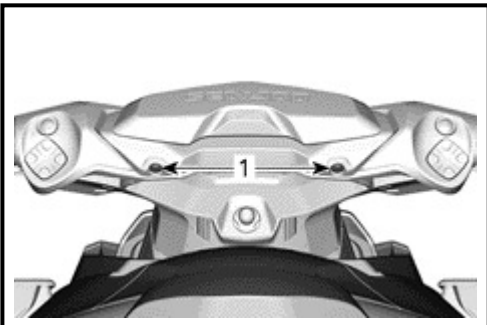

RXT-X MODELS ONLY

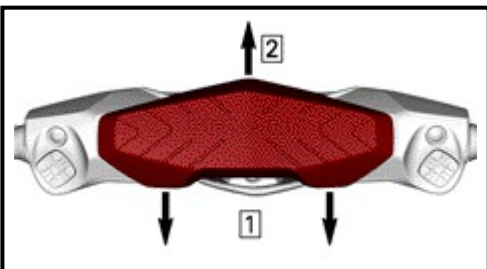

TYPICAL

1. Disengage the bottom
2. Pull the top

5. Remove and keep following fasteners and remove both housing covers.

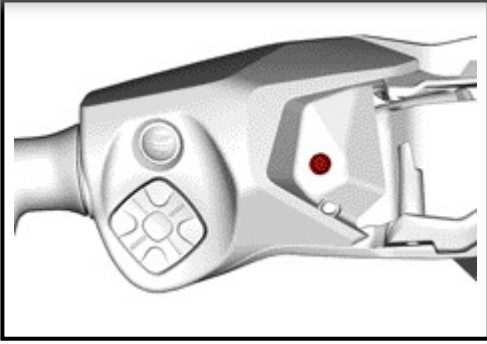

LH SIDE SHOWN

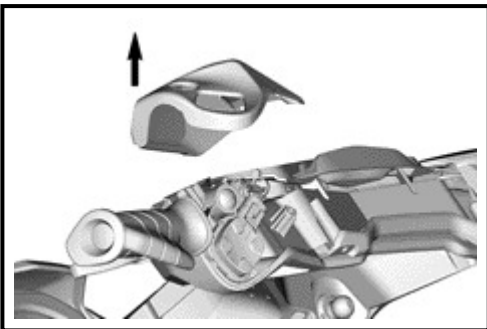
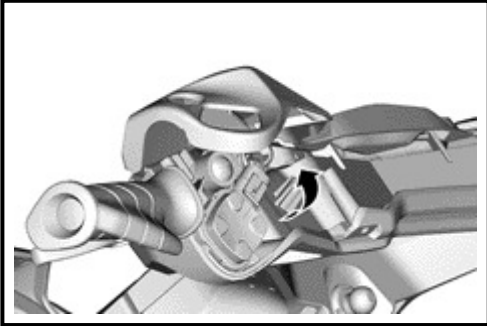

6. Insert a small tool, such as a small flat screwdriver, into a steering cover hole. Press the tool against the retaining tab to unlock it. Repeat for the other side.

NOTICE The tool must be inserted perfectly straight to avoid breaking the tab holder.

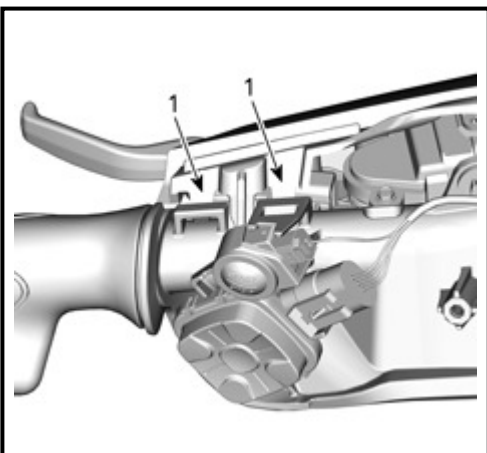

1. Retaining tab

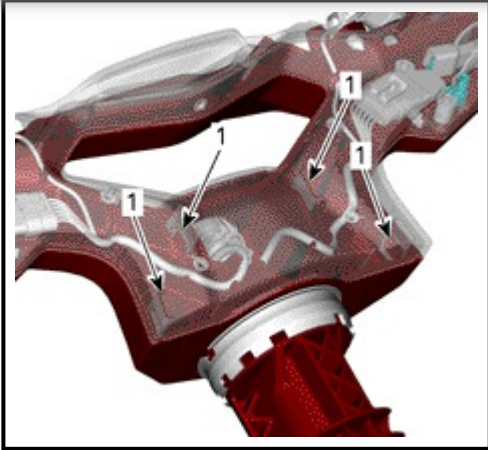

1. Retaining tab

7. In both cavities under the steering cover, release both inner retaining tabs using a long screwdriver.

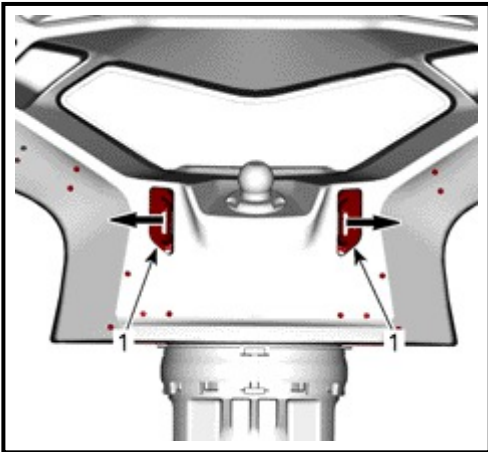

VIEW FROM UNDERNEATH

1. Rear cavity

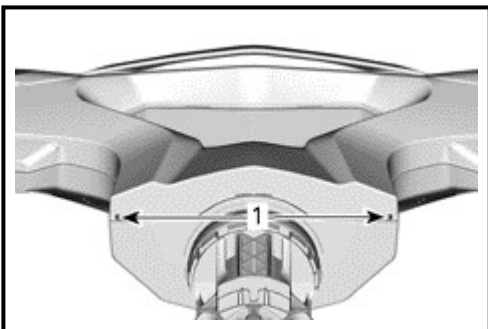

8. Disconnect the key connector.

Part Installation

NOTICE When routing or installing harness ensure it does not contact any sharp edges, mobile parts and/or hot surfaces.

1. Install heated grips [P1] and [P2] by matching it to the notch in the handlebar using previously removed fasteners. Apply threadlocker and tighten to specification.

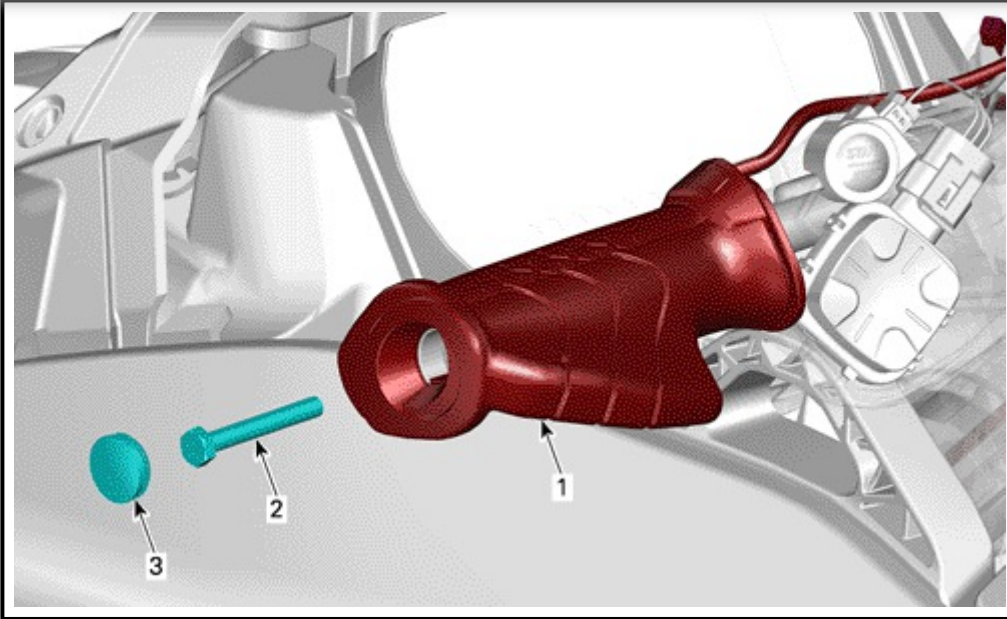

TYPICAL (MY20 MODEL SHOWN)

- 1. Grip
- 2. Screw
- 3. Cap

tightening torque	
M6 Screw (MY20 models and up)	11 ± 1 N•m (97 ± 9 lbf•in) + LOCTITE 243 (BLUE) (P/N 293 800 060)
M6.81 Plastite Screw (MY18 and MY19 models)	4 ± 0.5 N•m (35 ± 4 lbf•in) + LOCTITE 243 (BLUE) (P/N 293 800 060)

2. Route wires as shown below.

⚠ WARNING

Make sure to secure wires in a way it can't affect the levers and or steering functionality.

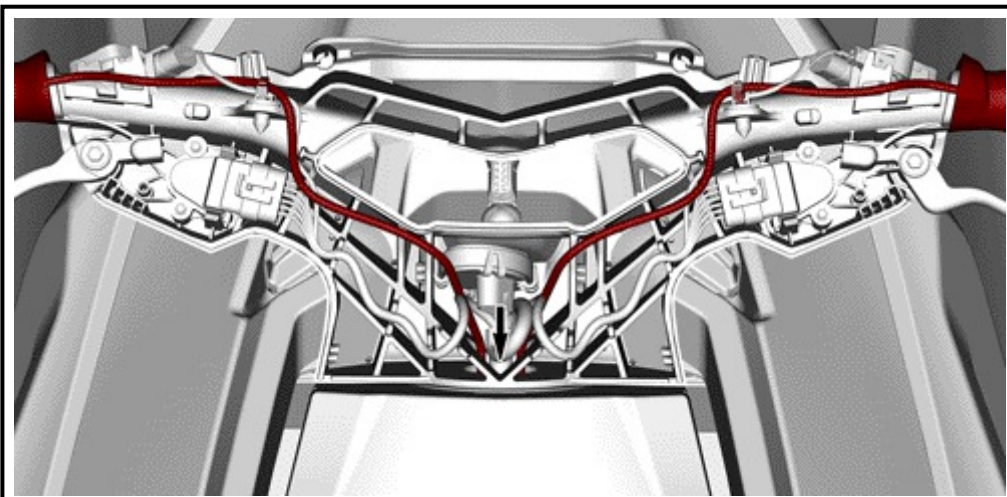

ROUTE THROUGH STEERING

3. Connect heated grips harness [1] connectors to merger connectors.

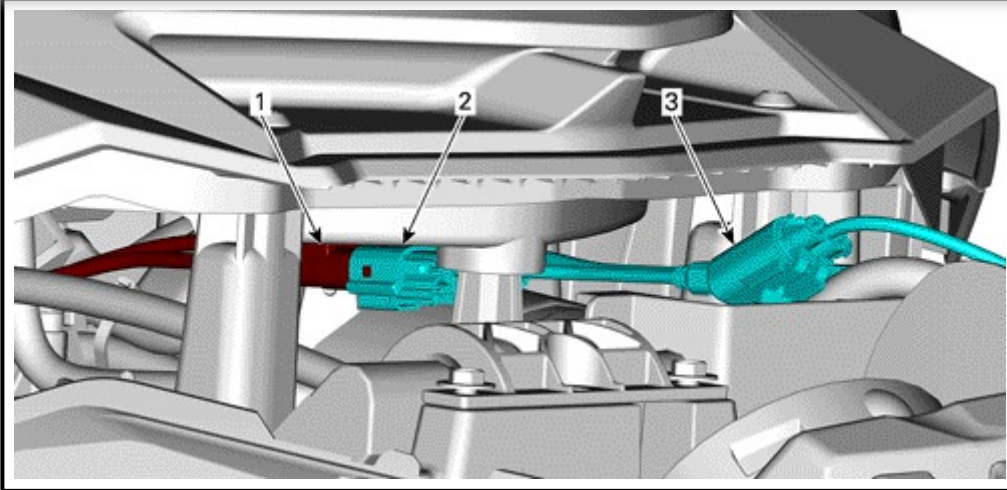

1. Heated grips harness [P1] connectors

2. Merger connectors

3. Fuse

4. Route the merger wiring inside the front storage compartment cover and connect the wiring harness to the main harness. If the connector is already used, install Wiring harness extension. Refer to *EXTENSION HARNESS INSTALLATION*.

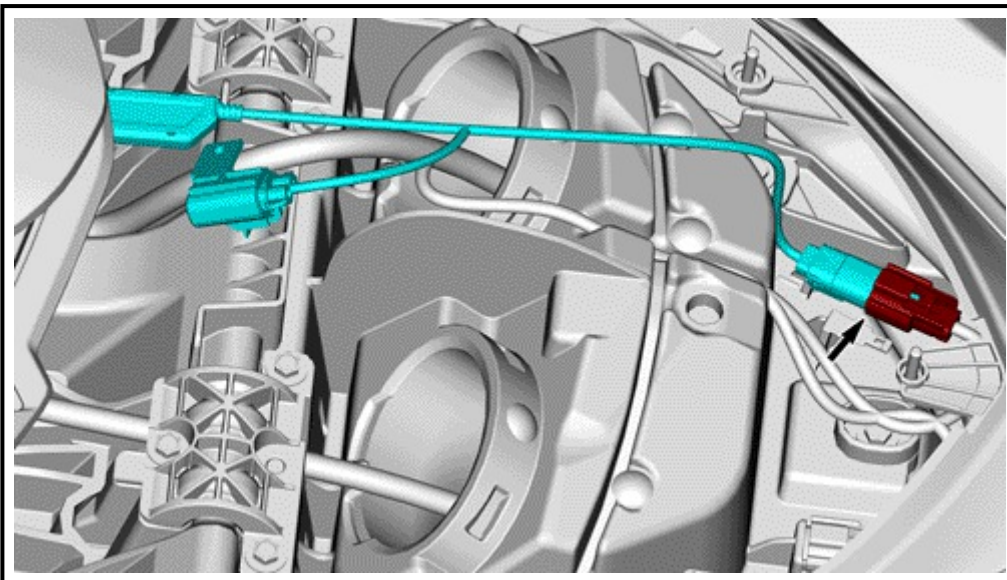

NOTICE Make sure to notch the covers as instructed below before reinstalling. The template provided is symmetric and should be used for both sides.

5. Notch the 2 covers to let pass the grips. Use a 5 mm (13/64 in) drill bit and the drilling templates to do so.

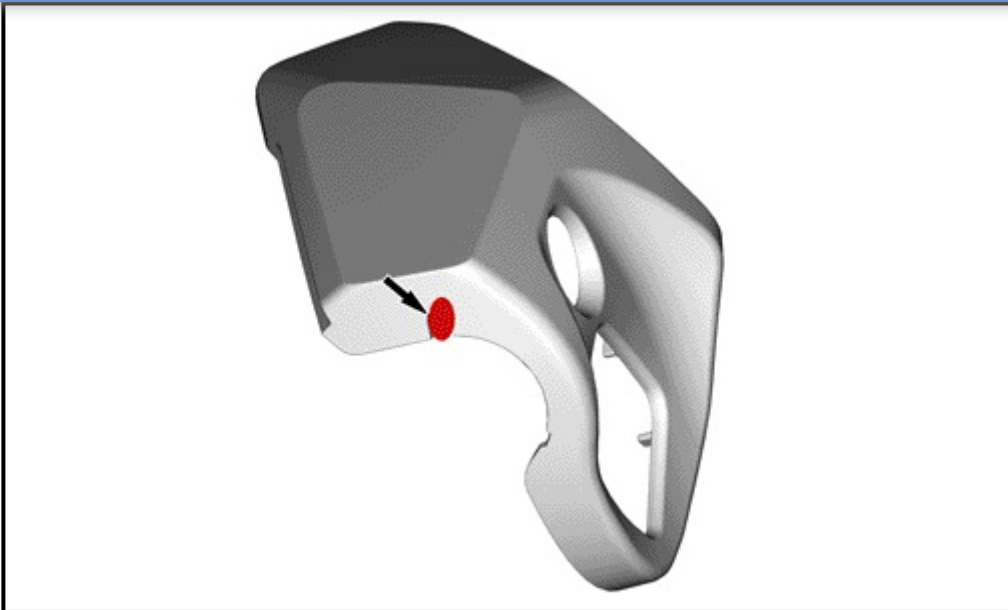

⚠ WARNING

Make sure to secure wires in a way it can't affect the levers and or steering functionality.

6. Reconnect the battery.

NOTICE Connect **RED** cable (+) first then **BLACK** cable (-).

7. Verify heated grips are functioning properly and reinstall all removed parts.

EXTENSION HARNESS INSTALLATION

1. If a GPS, a Fish Finder or an audio kit is already installed on unit, you will need to install Extension Harness (P/N 278003684) first which will allow you to connect a second accessory. ACC1 will connect to unit. ACC2 to the original already install equipment and ACC3 to heated grips harness.

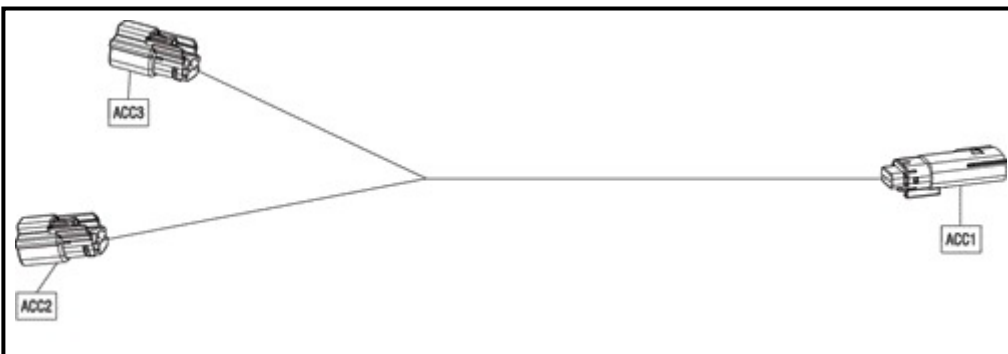

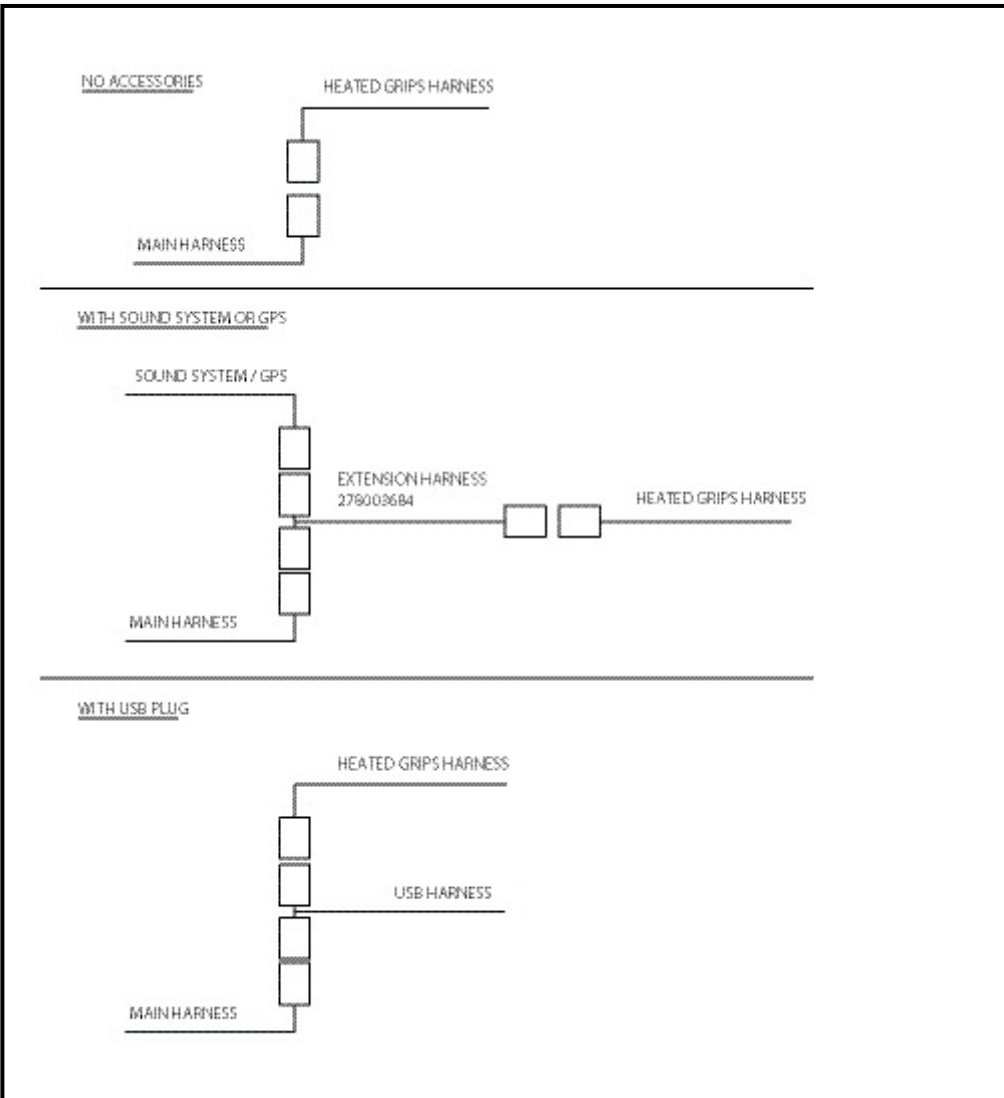
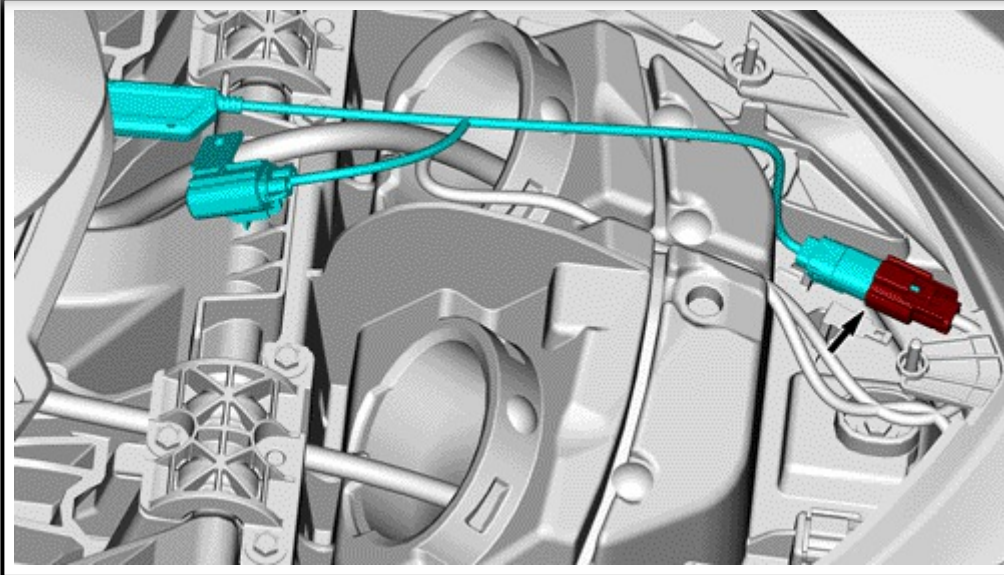

FUNCTION INSTRUCTIONS

1. Press and hold the button for 3 seconds to turn-on the heated grips. Motor need to be in function to make it works (refer to *LOW BATTERY* section). A charger can also be installed on the battery to test it in the shop.

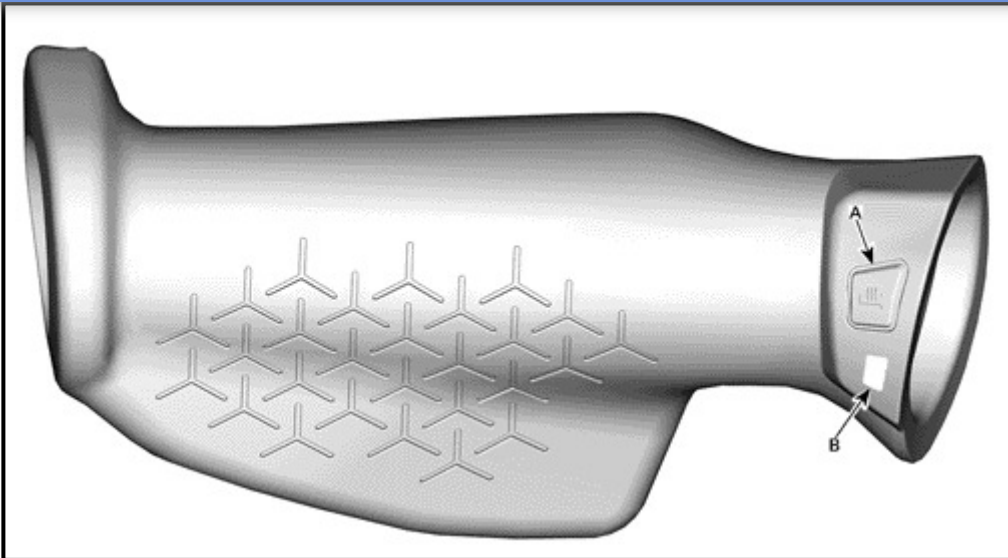

A. Set button

B. Light

NOTICE If the LED indicator doesn't light up, please check first if the heated grips are properly connected or if the fuse is not burned.

2. The heated grips are embedded with 5 heat levels.

Level	heating output	light color
Off / Low voltage	No heat / Engine is not running	Purple
1	20%	Blue
2	40%	Green
3	60%	Yellow
4	80%	Orange
5	100%	Red
Does not work	Defective heated grip	Flashing all colors

3. Press and hold the button for 3 seconds will turn-off the heated grips at any level.

NOTICE LOW BATTERY

-電圧が12.5Vを5秒以上下回ると、加熱されたグリップが自動的にオフになります。また、車両がキーオンされているときにバッテリーの消耗から保護するために車両に電力が供給されていない場合にも発生する可能性があります。

-LEDインジケータが紫色に変わり、低電圧を示すために点滅します。

注：加熱されたグリップを復元/リセットするには：電圧が12.8Vを超えていることを確認してください。

